

KÄRCHER

makes a difference

HV 1/1 Bp As

HV 1/1 Bp Fs

HV 1/1 Bp Cs



Deutsch	3
English	11
Français	19
Italiano	27
Nederlands	35
Español	43
Português	51
Dansk	59
Norsk	67
Svenska	74
Suomi	82
Ελληνικά	90
Türkçe	98
Русский	106
Magyar	115
Čeština	123
Slovenščina	131
Polski	139
Românește	147
Slovenčina	155
Hrvatski	163
Srpski	171
Български	179
Eesti	187
Latviešu	195
Lietuviškai	203
Українська	211



**Register
your product**

www.kaercher.com/welcome



EAC



59665490 05/18





Lesen Sie vor der ersten Benutzung Ihres Gerätes diese Originalbetriebsanleitung, handeln Sie danach und bewahren Sie diese für späteren Gebrauch oder für Nachbesitzer auf.

- Vor erster Inbetriebnahme Sicherheitshinweise Nr. 5.956-249.0 unbedingt lesen!
- Bei Nichtbeachtung der Betriebsanleitung und der Sicherheitshinweise können Schäden am Gerät und Gefahren für den Bediener und andere Personen entstehen.
- Bei Transportschaden sofort Händler informieren.
- Prüfen Sie beim Auspacken den Packungsinhalt auf fehlendes Zubehör oder Beschädigungen.

Inhaltsverzeichnis

Inhaltsverzeichnis	DE	1
Umweltschutz	DE	1
Gefahrenstufen	DE	1
Bestimmungsgemäße Verwendung	DE	2
Sicherheitshinweise	DE	2
Geräteelemente	DE	3
Zubehör	DE	3
Inbetriebnahme	DE	3
Bedienung	DE	3
Transport	DE	5
Lagerung	DE	5
Pflege und Wartung	DE	5
Hilfe bei Störungen	DE	6
Garantie	DE	6
Zubehör und Ersatzteile	DE	6
EU-Konformitätserklärung	DE	7
Technische Daten	DE	8

Umweltschutz



Die Verpackungsmaterialien sind recyclebar. Bitte Verpackungen umweltgerecht entsorgen.



Elektrische und elektronische Geräte enthalten oft Bestandteile, die bei falschem Umgang oder falscher Entsorgung eine potentielle Gefahr für die menschliche Gesundheit und die Umwelt darstellen können. Für den ordnungsgemäßen Betrieb des Gerätes sind diese Bestandteile jedoch notwendig. Mit diesem Symbol gekennzeichnete Geräte dürfen nicht mit dem Hausmüll entsorgt werden.

Altgeräte enthalten wertvolle recyclebare Materialien, die einer Verwertung zugeführt werden sollten. Batterien und Akkus enthalten Stoffe, die nicht in die Umwelt gelangen dürfen. Bitte Altgeräte sowie Batterien oder Akkus umweltgerecht entsorgen.

Hinweise zu Inhaltsstoffen (REACH)

Aktuelle Informationen zu Inhaltsstoffen finden Sie unter:

www.kaercher.de/REACH

Gefahrenstufen

⚠ GEFAHR

Hinweis auf eine unmittelbar drohende Gefahr, die zu schweren Körperverletzungen oder zum Tod führt.

⚠ WARNUNG

Hinweis auf eine möglicherweise gefährliche Situation, die zu schweren Körperverletzungen oder zum Tod führen kann.

⚠ VORSICHT

Hinweis auf eine möglicherweise gefährliche Situation, die zu leichten Verletzungen führen kann.

ACHTUNG

Hinweis auf eine möglicherweise gefährliche Situation, die zu Sachschäden führen kann.

Bestimmungsgemäße Verwendung

⚠ **WARNUNG**

Das Gerät ist nicht für die Absaugung gesundheitsschädlicher Stäube geeignet.

ACHTUNG

Beschädigungsgefahr!

Das Gerät ist nicht zum Aufsaugen von Flüssigkeiten geeignet.

ACHTUNG

Dieses Gerät ist nur für den Gebrauch in Innenräumen bestimmt.

- Dieser Sauger ist zur Trockenreinigung von Boden- und Wandflächen bestimmt.
- Dieses Gerät ist für den gewerblichen Gebrauch geeignet, z.B. auf Baustellen, in Werkstätten, Hotels, Schulen, Krankenhäusern, Fabriken, Läden, Büros und Vermietergeschäften.

Verwendbare Akkupacks

Mit diesem Gerät dürfen nur 18 V Akkupacks vom Typ Kärcher BP verwendet werden.

Ladegerät

Ladegerät vor Nässe schützen und trocken lagern. Gerät ist nur zur Verwendung in Räumen geeignet, Gerät nicht dem Regen aussetzen.

Akkupack

Verwenden Sie den beiliegenden Akkupack nur mit diesem Gerät. Die Verwendung in anderen Geräten ist nicht zugelassen.

Sicherheitshinweise



Allgemeine Sicherheitshinweise

- Dieses Gerät kann von Kindern ab 8 Jahren und darüber sowie von Personen mit verringerten physischen, sensorischen oder mentalen Fähigkeiten oder Mangel an Erfahrung und Wissen benutzt werden, wenn sie beaufsichtigt oder bezüglich des sicheren Gebrauch



des Gerätes unterwiesen wurden und die daraus resultierenden Gefahren verstehen. Kinder dürfen nicht mit dem Gerät spielen. Reinigung und Benutzer-Wartung dürfen nicht von Kindern ohne Beaufsichtigung durchgeführt werden.

- Kinder sollen beaufsichtigt werden, um sicherzustellen, dass sie nicht mit dem Gerät spielen.
- Nehmen Sie den Akkupack vor allen Wartungs- und Pflegearbeiten aus dem Gerät.

Sicherheitshinweise Ladegerät

  Lesen Sie vor der ersten Benutzung Ihres Ladegeräts die Betriebsanleitung 5.968-456.0 (liegt dem Ladegerät bei) und handeln Sie danach.

Sicherheitshinweise Akkupack

  Lesen Sie vor der ersten Benutzung Ihres Akkupacks die Sicherheitshinweise 5.968-453.0 (liegen dem Akkupack bei) und handeln Sie danach.

Schutzschaltung

Die eingebaute Schutzschaltung schützt den Akkupack vor

- Überhitzung
- Überladung
- Kurzschluss

Sicherheitshinweise zum Transport

Der Lithium-Ionen-Akku unterliegt den Anforderungen des Gefahrgutrechts und kann durch den Benutzer ohne weitere Auflagen im öffentlichen Verkehrsraum transportiert werden.

Beim Versand durch Dritte (Transportunternehmen) sind besondere Anforderungen an Verpackung und Kennzeichnung zu beachten.

Versenden Sie den Akku nur, wenn das Gehäuse unbeschädigt ist. Kleben Sie offenkundige Kontakte ab und verpacken Sie den Akku fest und sicher. Er darf sich in der Verpackung nicht bewegen können.

Defekte Akkus dürfen nicht versendet werden.

Bei defekten Akkupacks autorisierten Kundendienst kontaktieren.

Bitte beachten Sie auch die nationalen Vorschriften.

Geräteelemente

Abbildung siehe Umschlagseite

- 1 Eco-Taste (Energiesparmodus)
- 2 Geräteschalter
- 3 Entriegelung, Schmutzbehälter
- 4 Schmutzbehälter
- 5 Akkupack
- 6 Saugstutzen
- 7 Entriegelung, Saugstutzen
- 8 Entriegelung, Akkupack
- 9 Ladestandsanzeige / Prüftaste, Akkupack

Bedienelemente Akkupack

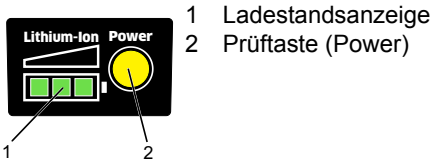

- 1 Ladestandsanzeige
- 2 Prüftaste (Power)

Zubehör

Abgebildetes oder beschriebenes Zubehör gehört teilweise nicht zum Standard-Lieferumfang und ist von der Ausstattungsvariante abhängig.

Ausstattungsvariante:	Fs	As	Cs
Ladegerät	X	X	X
Akkupack	X	X	X
Saugrohr	2x		
Bodendüse	X		
Polsterdüse	X		
Saugpinsel	X		X
Autosaugdüse		X	
Flexibler Saugschlauch		X	X
Fugendüse	X	X	X
Tragegurt			X

Inbetriebnahme

- Gewünschtes Zubehör wählen und auf Saugrohr bzw. direkt auf das Gerät aufstecken.

ACHTUNG

Kippgefahr! Bei Verwendung des flexiblen Saugschlauchs Gerät nicht abstellen. Behalten Sie das Gerät während der Reinigung in der Hand.

- Akkupack in die Aufnahme des Gerätes schieben bis er hörbar einrastet.

Bedienung

Gerät ein- / ausschalten

- Geräteschalter halb drücken, Gerät läuft an.
- Geräteschalter loslassen, Gerät stoppt.
- Geräteschalter bis zum Einrasten drücken: Dauerbetrieb.
- Geräteschalter erneut drücken - Raste wird gelöst, Gerät stoppt.

Eco-Taste (Energiesparmodus)

Eco-Modus (Energiesparmodus): Das Gerät arbeitet mit reduzierter Saugleistung. Die Akkulaufzeit verlängert sich.

- Eco-Modus einschalten: Eco-Taste betätigen.
- Eco-Modus ausschalten: Eco-Taste wiederholt betätigen.

Der zuletzt gewählte Modus bleibt beim Ausschalten des Geräts gespeichert und wird beim Wiedereinschalten aktiviert.

Ladestandsanzeige Akkupack





Hinweis

Bitte lesen und beachten Sie die Betriebsanleitung des Akkupacks.





Der Akkupack ist mit einer Ladestandsanzeige ausgestattet.

Befindet sich der Akkupack im Sauger oder Ladegerät, wird der aktuelle Ladestand angezeigt.

- Beim Verwenden wird die verbleibende Restladung angezeigt.

Anzeige	Ladestand
	Vollständig geladen
	87% - 58%
	57% - 28%
	Akkupack entladen (unter 27% Restkapazität)

- Beim Laden wird der Ladefortschritt angezeigt.

Anzeige	Ladestand
	0% - 29%
	30% - 59%
	60% - 89%
	Vollständig geladen

Zum Prüfen des aktuellen Ladestands kann auch jederzeit die Prüftaste (Power) am Akkupack betätigt werden.

Schmutzbehälter entleeren

Hinweis

Großes Zubehör, wie zum Beispiel die Saugrohre, sollten vor dem Entnehmen des Schmutzbehälters vom Saugstutzen abgenommen werden.

- Entriegelung Schmutzbehälter auf beiden Seiten drücken.
- Schmutzbehälter nach oben kippen.
- Schmutzbehälter zur Entleerung aus dem Gerät nehmen.
- Filter aus dem Schmutzbehälter nehmen.
- Schmutzbehälter entleeren.
- Filterelemente wieder einsetzen.
- Schmutzbehälter wieder einsetzen und einrasten.

ACHTUNG

Beschädigungsgefahr! Betreiben Sie das Gerät nicht ohne die Filterelemente.

Saugstutzen drehen

- Entriegelung Saugstutzen drücken.
- Saugstutzen bis zum Einrasten in die gewünschte Richtung drehen.

Bodendüsen

Die Bodendüse kann für den Einsatz auf verschiedenen Böden umgerüstet werden.

- Einsatz mit Bürsten geeignet für Hartböden
- Einsatz ohne Bürsten geeignet für Teppiche

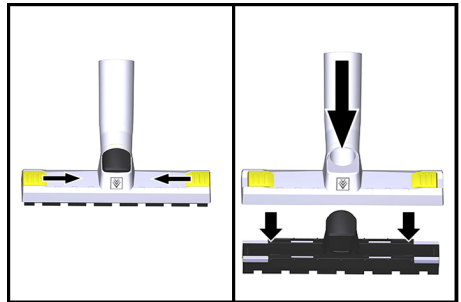

- Verriegelung lösen.
 - Teppicheinsatz herausnehmen.
 - Hartbodeneinsatz einsetzen.
 - Verriegelung schließen.
- und umgekehrt.

Nach jedem Betrieb

- Schmutzbehälter leeren.
- Akkupack aufladen.

Automatische Abschaltung bei entladem Akkupack

Bei entladem Akkupack wird das Gerät automatisch abgeschaltet, um eine Tiefentladung des Akkupacks zu vermeiden. Laden Sie in diesem Fall den Akkupack so schnell wie möglich wieder auf.

ACHTUNG

Beschädigungsgefahr durch Tiefentladung! Vergewissern Sie sich, dass das Gerät ausgeschaltet ist (Raste Geräteschalter gelöst) wenn Sie das Gerät lagern ohne den Akkupack vorher aufzuladen.

Ladevorgang

Hinweis

Bitte lesen und beachten Sie die Betriebsanleitung des Ladegeräts.

- Entriegelung Akkupack betätigen.
- Akkupack aus dem Gerät nehmen.

Hinweis

Neue Akkupacks sind nur vorgeladen und müssen vor der ersten Benutzung vollständig aufgeladen werden.

- Netzstecker einstecken.
- Akkupack auf die Aufnahme des Ladegeräts schieben.
- Ladegerät führt einen Selbsttest aus und der Ladevorgang beginnt automatisch.
- Der Fortschritt der Ladung wird in der Ladestandsanzeige angezeigt.
- Der Akkupack ist vollständig geladen, wenn alle LED der Ladestandsanzeige dauerhaft leuchten.
- Nach dem Laden, Akkupack aus dem Ladegerät nehmen.
- Netzstecker ziehen.

Hinweis

Längere Zeit nicht verwendete Akkupacks vor der Benutzung nachladen.

Bei niedrigen Temperaturen sinkt die Leistungsfähigkeit eines Akkupacks.

Lange Lagerung bei Temperaturen über 40 °C verringert die Kapazität eines Akkupacks.

Hinweis

Der aufgeladene Akkupack kann bis zur Verwendung auf dem Ladegerät bleiben. Es besteht keine Gefahr der Überladung. Um unnötigen Energieverbrauch zu vermeiden, sollte das Ladegerät jedoch ausgesteckt werden, sobald der Akkupack vollständig geladen ist.

Transport

⚠ VORSICHT

Verletzungs- und Beschädigungsgefahr! Gewicht des Gerätes beim Transport beachten.

- Beim Transport in Fahrzeugen Gerät nach den jeweils gültigen Richtlinien gegen Rutschen und Kippen sichern.

Lagerung

⚠ VORSICHT

Verletzungs- und Beschädigungsgefahr! Gewicht des Gerätes bei Lagerung beachten.

Dieses Gerät darf nur in Innenräumen gelagert werden.

ACHTUNG

Beschädigungsgefahr! Akkupacks nur in Räumen mit niedriger Luftfeuchtigkeit und unter 20 °C lagern.

Pflege und Wartung

⚠ GEFAHR

Vor allen Arbeiten am Gerät, Gerät ausschalten und Akkupack entnehmen.

Filterelemente reinigen / erneuern

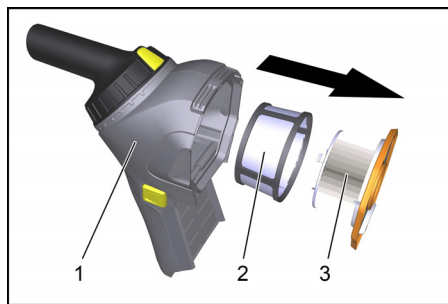

1 Schmutzbehälter

2 Vorfilter

3 Patronenfilter

- Schmutzbehälter entriegeln und abnehmen.
- Patronenfilter aus dem Schmutzbehälter ziehen.
- Vorfilter vom Patronenfilter abziehen.
- Filterelemente reinigen, bei Bedarf ersetzen.

ACHTUNG

Beschädigungsgefahr! Reinigen Sie die Filterelemente vorsichtig. Setzen Sie die Filterfläche keiner mechanischen Belastung aus.

Betreiben Sie das Gerät nicht ohne Filterelemente.

Hilfe bei Störungen

⚠ GEFAHR

Vor allen Arbeiten am Gerät, Gerät ausschalten und Akku entnehmen.

Gerät schaltet während des Betriebs ab

- Akkupack entladen.
- Akkupack aufladen.
- Überhitzungsschutz des Akkupacks hat angesprochen.
- Akkupack abkühlen lassen.

Saugkraft lässt nach

- Schmutzbehälter leeren.
- Filterelemente reinigen.

Keine oder ungenügende Saugleistung

- Eco-Funktion eingeschaltet. Für volle Saugkraft Eco-Funktion ausschalten.
- Verstopfungen aus Saugdüse oder Saugrohr entfernen.
- Filterelemente reinigen.

Saugturbine läuft nicht

- Akkupack entladen.
- Akkupack aufladen.
- Akkupack ist nicht korrekt auf den Akkuhalter aufgesetzt.
- Akkupack bis zum Einrasten in das Gerät drücken.
- Akkupack am Ende seiner Lebensdauer.
- Akkupack austauschen.

Kundendienst

Kann die Störung nicht behoben werden, muss das Gerät vom Kundendienst überprüft werden.

Garantie

In jedem Land gelten die von unserer zuständigen Vertriebsgesellschaft herausgegebenen Garantiebedingungen. Etwaige Störungen an Ihrem Gerät beseitigen wir innerhalb der Garantiefrist kostenlos, sofern ein Material- oder Herstellungsfehler die Ursache sein sollte. Im Garantiefall wenden Sie sich bitte mit Kaufbeleg an Ihren Händler oder die nächste autorisierte Kundendienststelle.

Zubehör und Ersatzteile

Nur Original-Zubehör und Original-Ersatzteile verwenden, sie bieten die Gewähr für einen sicheren und störungsfreien Betrieb des Gerätes.

Informationen über Zubehör und Ersatzteile finden Sie unter www.kaercher.com.

EU-Konformitätserklärung

Hiermit erklären wir, dass die nachfolgend bezeichnete Maschine aufgrund ihrer Konzipierung und Bauart sowie in der von uns in Verkehr gebrachten Ausführung den einschlägigen grundlegenden Sicherheits- und Gesundheitsanforderungen der EU-Richtlinien entspricht. Bei einer nicht mit uns abgestimmten Änderung der Maschine verliert diese Erklärung ihre Gültigkeit.

Produkt: Trockensauger

Typ: 1.394-xxx

Einschlägige EU-Richtlinien

2006/42/EG (+2009/127/EG)

2014/30/EU

2011/65/EU

2009/125/EG

Angewandte harmonisierte Normen

EN 55014-1: 2006+A1: 2009+A2: 2011

EN 55014-2: 2015

EN 60335-1

EN 60335-2-69

EN 61000-3-2: 2014

EN 61000-3-3: 2013

EN 62233: 2008

EN 50581

EN 60312-1: 2017

Angewandte nationale Normen

-

Angewandte Verordnung(en)

666/2013

5.957-678

Die Unterzeichnenden handeln im Auftrag und mit Vollmacht der Geschäftsführung.



H. Jenner

Chief Executive Officer



S. Reiser

Head of Approbation

Dokumentationsbevollmächtigter:

S. Reiser

Alfred Kärcher GmbH & Co. KG

Alfred-Kärcher-Str. 28 - 40

71364 Winnenden (Germany)

Tel.: +49 7195 14-0

Fax: +49 7195 14-2212

Winnenden, 2017/01/01

Technische Daten

		HV 1/1 Bp
Ladegerät		
Netzspannung	V~	220-240
Frequenz	Hz	1~ 50-60
Akkupack		
Akkuspannung	V =	18
Nennkapazität (nach IEC/EN 61690)	mAh	2500
Akkulaufzeit (Normalbetrieb)	Minuten	21
Akkulaufzeit (Eco-Modus / Energiesparbetrieb)	Minuten	35
Gerät		
Behälterinhalt	l	0,9
Luftmenge (max.)	l/s	33
Unterdruck (max.)	kPa (mbar)	4,7 (47)
Schutzklasse		III
Saugschlauchanschluss (C-DN/C-ID)	mm	35
Länge x Breite x Höhe	mm	306x116x290
Typisches Betriebsgewicht	kg	1,8
Umgebungstemperatur (max.)	°C	40
Ermittelte Werte gemäß EN 60335-2-69		
Schalldruckpegel L_{pA}	dB(A)	69
Unsicherheit K_{pA}	dB(A)	1
Hand-Arm Vibrationswert	m/s ²	< 2,5
Unsicherheit K	m/s ²	1
Nennleistungsaufnahme	W	115



Please read and comply with these original instructions prior to the initial operation of your appliance and store them for later use or subsequent owners.

- Before first start-up it is definitely necessary to read the safety indications Nr. 5.956-249.0!
- The non-compliance of the operating and safety instructions may lead to damages of the appliance and to dangers for the operator and other persons.
- In case of transport damage inform vendor immediately.
- When unpacking the product, make sure that no accessories are missing and that none of the package contents have been damaged.

Contents

Contents	EN	1
Environmental protection	EN	1
Danger or hazard levels	EN	1
Proper use	EN	2
Safety instructions.	EN	2
Device elements	EN	3
Accessories.	EN	3
Start up	EN	3
Operation	EN	3
Transport.	EN	5
Storage	EN	5
Care and maintenance	EN	5
Troubleshooting	EN	6
Warranty	EN	6
Accessories and Spare Parts .	EN	6
EU Declaration of Conformity .	EN	7
Technical specifications	EN	8

Environmental protection



The packaging material can be recycled. Please arrange for the environmentally appropriate disposal of the packaging.



Electrical and electronic devices often contain components which could potentially pose a danger to human health and the environment if handled or disposed of incorrectly. However, these components are necessary for the proper operation of the device. Devices marked with this symbol must not be disposed of with regular household rubbish.

Old appliances contain valuable recyclable materials that should be recycled properly. Batteries and accumulators contain substances that must not enter the environment. Please dispose of old devices and batteries or accumulators in an environmentally friendly way.

Notes about the ingredients (REACH)

You will find current information about the ingredients at:

www.kaercher.com/REACH

Danger or hazard levels

DANGER

Pointer to immediate danger, which leads to severe injuries or death.

WARNING

Pointer to a possibly dangerous situation, which can lead to severe injuries or death.

CAUTION

Pointer to a possibly dangerous situation, which can lead to minor injuries.

ATTENTION

Pointer to a possibly dangerous situation, which can lead to property damage.

Proper use

WARNING

The appliance is not suitable for vacuuming dust which endangers health.

ATTENTION

Risk of damage!

The appliance is not suitable for sucking in liquids.

ATTENTION

This unit is only to be used indoors.

- This vacuum cleaner is meant for dry cleaning of floors and walls.
- This appliance is suitable for commercial use, e.g. on construction sites, in workshops, hotels, schools, hospitals, factories, stores, offices and letting businesses.

Usable battery packs

Only 18 V rechargeable battery packs of type Kärcher BP may be used with this device.

Charger

Protect the charger against moisture and store it dry. The device is only suitable for use in rooms; do not expose the device to rain.

Rechargeable battery pack

Use the provided battery pack only with this device. Use in other devices is prohibited.



Safety instructions

General notes on safety



- This appliance can be used by children aged from 8 years and above and persons with reduced physical, sensory or mental capabilities or lack of experience and knowledge if they have been given supervision or instruction concerning use of the appliance in a safe way and understand the hazards involved. Children shall not play with the appliance. Cleaning and user maintenance shall not be made by children without supervision.

- Children should be supervised to prevent them from playing with the appliance.
- Remove the battery pack from the device before carrying out any maintenance and care work.

Charger safety instructions

  Read and adhere to the operating instructions 5.968-456.0 (provided with the charger) before using the charger for the first time.

Battery pack safety instructions

  Read and adhere to the safety instructions 5.968-453.0 (provided with the charger) before using the battery for the first time.

Protective circuit

The installed protective circuit protects the battery pack against

- Overheating
- Overcharge
- Short-circuit

Safety instructions for transport

The lithium-ion battery is subject to the requirements of dangerous goods regulations and can be transported by the user in public traffic areas without any further restrictions.

When shipping by third parties (transport companies), special requirements for packaging and labelling must be observed.

Only send the battery if the casing is undamaged. Tape off open contacts and pack the battery tightly and securely. It must not be able to move in the packaging.

Defective rechargeable batteries must not be shipped.

Contact the authorised Customer Service if you have a defective battery pack. Please also observe the national regulations.

Device elements

Illustration on the inside of the front cover

- 1 Eco button (energy saver mode)
- 2 Power switch
- 3 Unlocking mechanism for dirt container
- 4 Dirt receptacle
- 5 Battery pack
- 6 Suction support
- 7 Suction hose port release mechanism
- 8 Battery pack release mechanism
- 9 Charge level display / Test button, battery pack

Battery pack control elements

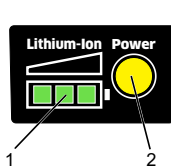

- 1 Charge level display
- 2 Test button (power)

Accessories

Some of the illustrated or described accessories are not included in the standard scope of delivery and depend on the equipment variant.

Equipment variants:	Fs	As	Cs
Charger	X	X	X
Battery pack	X	X	X
Suction pipe	2x		
Floor nozzle	X		
Upholstery nozzle	X		
Dusting brush	X		X
Car interior suction nozzle		X	
Flexible suction hose		X	X
Crevice nozzle	X	X	X
Carrying belt			X

Start up

- Select the desired accessory and plug it onto the suction pipe or directly into the device.

ATTENTION

Danger of tipping over! Do not set the device down when using the flexible suction hose. Hold the device in one hand during cleaning.

- Push the battery pack into the mounting in the device until it audibly latches into place.

Operation

Switching the device on/off

- Press the power switch halfway, the device starts up.
- Release the power switch, device stops.
- Press the power switch until it latches into place: Continuous operation.
- Press the power switch - latch disengages and the device stops.

Eco button (energy-saving mode)

Eco mode (energy saver mode): The appliance works with reduced suction performance. The battery life will extend.

- To switch on eco mode: Press the eco button.
- To switch off eco mode: Press the eco button again.

The most recently selected mode remains stored when the device is switched off and is reactivated when the device is switched on again.

Battery pack charge level display



Note

Please read and adhere to the battery pack operating instructions.



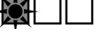

The battery pack is equipped with a charge level display.

The current charge state is displayed when the battery pack is in the vacuum cleaner or charger.

- The remaining charge is displayed when the battery is in use.

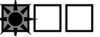
Display	Charge level
	Fully charged
	87% - 58%
	57% - 28%
	Battery pack discharges (less than 27% remaining capacity)

- The charging progress is displayed when charging.

Display	Charge level
	0% - 29%
	30% - 59%
	60% - 89%
	Fully charged

The test button (power) on the battery pack can be pressed at any time to check the current charge state.

Emptying the dirt container

Note

Large accessories, such as e.g. the suction pipe, should be removed from the suction hose port before removing the dirt receptacle.

- ➔ Press the dirt receptacle release mechanisms on both sides.
- ➔ Pivot the dirt receptacle upwards.
- ➔ Remove the dirt receptacle from the device for cleaning.
- ➔ Remove the filter element from the dirt receptacle.
- ➔ Empty the dirt container.
- ➔ Reinsert the filter element.
- ➔ Insert and lock into place the dirt container.

ATTENTION

Risk of damage! Do not operate the device without the filter element.

Turn the suction hose port

- ➔ Press the suction hose port release mechanism.
- ➔ Turn the suction hose port in the desired direction until it latches into position.

Floor nozzle

The floor nozzle can be converted for use on various different types of floor.

- Use with brushes suitable for hard floors
- Use without brushes suitable for carpets

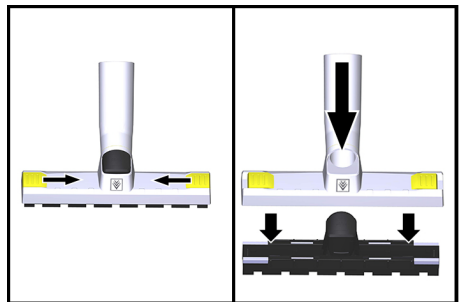

- ➔ Unlock the lock.
 - ➔ Remove the carpet insert.
 - ➔ Insert the hard floor insert.
 - ➔ Close the lock.
- And vice-versa.

After each operation

- ➔ Empty the dirt receptacle.
- ➔ Charge battery pack.

Automatic switch off when the battery pack is discharged

To prevent deep discharging of the battery pack, the device switches off automatically when the battery pack is discharged. In this case, recharge the battery as soon as possible.

ATTENTION

Risk of damage due to deep discharge! Ensure that the device is switched off (power switch latch released) when you store the device without first charging the battery pack.

Charging process

Note

Please read and adhere to the charger operating instructions.

- Press the battery release mechanism.
- Remove the battery from the device.

Note

New battery packs are only pre-charged and must be completely charged prior to the initial use.

- Plug in the mains plug.
- Push the battery pack into the mounting on the charger.
- The charger performs a self test and the charging process starts automatically.
- The charging progress is shown in the charge level display.
- The battery pack is fully charged when all LEDs in the charge level display light up continuously.
- After charging, remove the battery pack from the charger.
- Pull out the mains plug.

Note

Charge batteries that have not been used for a long time before use.

The capacity of a battery pack decreases at low temperatures.

Long periods of storage at temperatures above 40 °C will reduce the capacity of the battery pack.

Note

The charged battery pack can remain on the charger till it is to be used. There is no risk of over-charging.

In order to avoid unnecessary energy consumption, the charger should, however, be unplugged as soon as the battery pack has been fully charged.

Transport

⚠ CAUTION

Risk of injury and damage! Observe the weight of the appliance when you transport it.

- When transporting in vehicles, secure the appliance according to the guidelines from slipping and tipping over.

Storage

⚠ CAUTION

Risk of injury and damage! Note the weight of the appliance in case of storage.

This appliance must only be stored in interior rooms.

ATTENTION

Risk of damage! Store the battery packs in rooms with low humidity and below 20 °C only.

Care and maintenance

⚠ DANGER

Switch the device off and remove the battery before working on the device.

Clean/replace the filter element

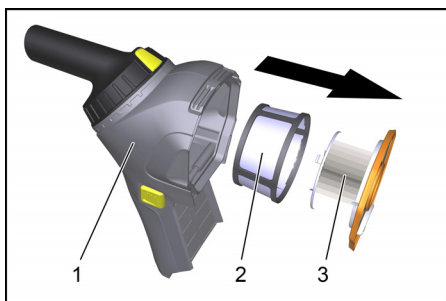

- 1 Dirt receptacle
- 2 Pre-filter
- 3 Cartridge filter

- Unlock and remove the dirt receptacle.
- Pull the cartridge filter out of the dirt receptacle.
- Pull the pre-filter off the cartridge filter.
- Clean the filter element or replace if necessary.

ATTENTION

Risk of damage! Clean the filter element carefully. Do not subject the filter area to mechanical stress.

Do not operate the device without the filter element.

Troubleshooting

⚠ DANGER

Turn the appliance off and remove the accumulator prior to performing any tasks on the appliance.

The appliance shuts off during the operation

- Discharge battery pack.
- ➔ Charge battery pack.
- Battery pack overheating protection has triggered.
- ➔ Allow battery pack to cool down.

Suction capacity decreases

- ➔ Empty the dirt receptacle.
- ➔ Clean the filter element.

No or insufficient suction

- ➔ Eco function switched on. Switch the Eco function off for full suction power.
- ➔ Remove clogging from the suction nozzle or suction pipe.
- ➔ Clean the filter element.

Suction turbine does not run

- Discharge battery pack.
- ➔ Charge the battery pack.
- Battery pack has not been placed correctly on the battery holder.
- ➔ Press the battery pack into the device until it locks in place.
- Battery pack at the end of its service life.
- ➔ Replace battery pack.

Customer Service

If malfunction can not be fixed, the device must be checked by customer service.

Warranty

The warranty terms published by the relevant sales company are applicable in each country. We will repair potential failures of your appliance within the warranty period free of charge, provided that such failure is caused by faulty material or defects in manufacturing. In the event of a warranty claim please contact your dealer or the nearest authorized Customer Service centre. Please submit the proof of purchase.

Accessories and Spare Parts

Only use original accessories and spare parts, they ensure the safe and trouble-free operation of the device.

For information about accessories and spare parts, please visit www.kaercher.com.

EU Declaration of Conformity

We hereby declare that the machine described below complies with the relevant basic safety and health requirements of the EU Directives, both in its basic design and construction as well as in the version put into circulation by us. This declaration shall cease to be valid if the machine is modified without our prior approval.

Product: Dry vacuum cleaner

Type: 1.394-xxx

Relevant EU Directives

2006/42/EC (+2009/127/EC)

2014/30/EU

2011/65/EU

2009/125/EC

Applied harmonized standards

EN 55014-1: 2006+A1: 2009+A2: 2011

EN 55014-2: 2015

EN 60335-1

EN 60335-2-69

EN 61000-3-2: 2014

EN 61000-3-3: 2013

EN 62233: 2008

EN 50581

EN 60312-1: 2017

Applied national standards

-

Applied regulations

666/2013

5.957-678

The undersigned act on behalf and under the power of attorney of the company management.



H. Jenner

Chief Executive Officer



S. Reiser

Head of Approbation

Authorised Documentation Representative

S. Reiser

Alfred Kärcher GmbH Co. KG

Alfred-Kärcher-Str. 28 - 40

71364 Winnenden (Germany)

Phone: +49 7195 14-0

Fax: +49 7195 14-2212

Winnenden, 2017/01/01

Technical specifications

		HV 1/1 Bp
Charger		
Mains voltage	V~	220-240
Frequency	Hz	1~ 50-60
Battery pack		
Battery voltage	V =	18
Rated capacity (according to IEC/EN 61690)	mAh	2500
Battery run time (normal operation)	Minutes	21
Battery run time (Eco mode / power saving mode)	Minutes	35
Device		
Container capacity	l	0.9
Air volume (max.)	l/s	33
Negative pressure (max.)	kPa (mbar)	4.7 (47)
Protective class		III
Suction hose connection (C-DN/C-ID)	mm	35
Length x width x height	mm	306x116x290
Typical operating weight	kg	1.8
Max. ambient temperature	°C	40
Values determined to EN 60335-2-69		
Sound pressure level L_{pA}	dB(A)	69
Uncertainty K_{pA}	dB(A)	1
Hand-arm vibration value	m/s ²	< 2.5
Uncertainty K	m/s ²	1
Rated power input	W	115



Lire ce manuel d'utilisation original avant la première utilisation de votre appareil, le respecter et le conserver pour une utilisation ultérieure ou pour le futur propriétaire.

- Avant la première mise en service, vous devez impérativement avoir lu les consignes de sécurité N° 5.956-249.0 !
- En cas de non-respect des instructions de service et des consignes de sécurité, l'appareil risque de subir des dommages matériels et l'utilisateur ainsi que toute tierce personne sont exposés à des dangers potentiels.
- Contactez immédiatement le revendeur en cas d'avarie de transport.
- Contrôler le matériel lors du déballage pour constater des accessoires manquants ou des dommages.

Table des matières

Table des matières	FR	1
Protection de l'environnement	FR	1
Niveaux de danger	FR	1
Utilisation conforme	FR	2
Consignes de sécurité	FR	2
Éléments de l'appareil	FR	3
Accessoires	FR	3
Mise en service	FR	3
Utilisation	FR	3
Transport	FR	5
Entreposage	FR	5
Entretien et maintenance	FR	6
Assistance en cas de panne . .	FR	6
Garantie	FR	7
Accessoires et pièces de rechange	FR	7
Déclaration UE de conformité .	FR	7
Caractéristiques techniques . .	FR	8

Protection de l'environnement



Les matériels d'emballage sont recyclables. Éliminez l'emballage d'une manière respectueuse de l'environnement.



Les appareils électriques et électroniques renferment souvent des composants qui peuvent représenter un danger potentiel pour l'intégrité physique et l'environnement s'ils sont mal utilisés ou éliminés. Ces composants sont pourtant nécessaires au bon fonctionnement de l'appareil. Les appareils qui présentent ce symbole ne doivent pas être jetés avec les déchets ménagers.

Les appareils ancien modèle contiennent des matériaux précieux recyclables qui doivent être amenés à un système de recyclage. Les batteries et les accumulateurs contiennent des substances ne devant pas être tout simplement jetées. Veuillez éliminer les anciens appareils ainsi que les batteries ou les accumulateurs d'une manière respectueuse de l'environnement.

Instructions relatives aux ingrédients (REACH)

Les informations actuelles relatives aux ingrédients se trouvent sous :

www.kaercher.com/REACH

Niveaux de danger

⚠ **DANGER**

Signale la présence d'un danger imminent entraînant de graves blessures corporelles et pouvant avoir une issue mortelle.

⚠ **AVERTISSEMENT**

Signale la présence d'une situation éventuellement dangereuse pouvant entraîner de graves blessures corporelles et même avoir une issue mortelle.

⚠ **PRÉCAUTION**

Remarque relative à une situation potentiellement dangereuse pouvant entraîner des blessures légères.

ATTENTION

Remarque relative à une situation éventuellement dangereuse pouvant entraîner des dommages matériels.

Utilisation conforme

⚠ **AVERTISSEMENT**

Cet appareil n'est pas conçu pour aspirer des poussières nocives.

ATTENTION

Risque d'endommagement !

L'appareil n'est pas approprié pour aspirer des liquides.

ATTENTION

Le présent appareil n'est destiné qu'à un usage intérieur.

- Cet aspirateur est destiné au nettoyage à sec des sols et des murs.
- Cet appareil convient à un usage industriel, par exemple sur des chantiers, dans des ateliers, des hôtels, des écoles, des hôpitaux, des usines, des magasins, des bureaux et des agences de location.

Batteries utilisables

Utiliser, avec cet appareil, uniquement des batteries 18 V de type Kärcher BP.

Chargeur

Protéger l'appareil de charge de l'humidité et déposer dans un endroit sec. L'utilisation de l'appareil est appropriée uniquement pour l'intérieur, ne pas exposer l'appareil à la pluie.

Batterie

Utiliser, avec cet appareil, uniquement la batterie fournie. L'utilisation dans d'autres appareils est interdite.

Consignes de sécurité

Consignes de sécurité générales

- Le présent appareil peut être manipulé par des enfants à partir de 8 ans et des personnes ayant des déficits physiques, tactiles ou psychiques ou ne disposant d'aucune expérience ou connaissance, si tant est qu'ils sont surveillés ou qu'ils ont reçu des consignes pour l'utilisation fiable de l'appareil et des risques qui en émanent. Il est inter-

dit aux enfants de jouer avec l'appareil. Le nettoyage et l'entretien ne doivent pas être faits par des enfants sans surveillance.

- Les enfants doivent être surveillés pour s'assurer qu'ils ne jouent pas avec l'appareil.
- Sortez la batterie de l'appareil avant tous les travaux de maintenance et d'entretien.

Consignes de sécurité chargeur



 Veuillez lire le manuel d'utilisation 5.968-456.0 (fournie avec le chargeur) avant la première utilisation de votre chargeur et agissez conformément.

Consignes de sécurité pour la batterie



 Veuillez lire les consignes de sécurité 5.968-453.0 (fournies avec le chargeur) avant la première utilisation de votre batterie et agissez conformément.

Circuit de protection

Le circuit de protection monté protège le pack de batteries.

- Surchauffe
- Surcharge
- Court-circuit

Consignes de sécurité relatives au transport

La batterie Lithium-Ion est soumise aux exigences de la loi sur les marchandises dangereuses et peut être transportée par l'utilisateur sans autres restrictions dans la zone de circulation publique.

En cas d'expédition par des tiers (entreprises de transport), observer les exigences particulières sur l'emballage ainsi que la désignation.

Utilisez la batterie uniquement si son boîtier est intact. Collez les contacts apparents et emballez la batterie de manière solide et sécurisée. Elle ne doit pas pouvoir bouger d'ans l'emballage.

Ne pas utiliser d'accus défectueux.
Si les batteries sont défectueuses, contacter le service après-vente.
Veuillez respecter également les directives nationales.

Éléments de l'appareil

Pour les illustrations, voir la page de garde

- 1 Touche Eco (mode économie d'énergie)
- 2 Interrupteur d'appareil
- 3 Déverrouillage, poubelle
- 4 Récipient collecteur
- 5 Batterie
- 6 Raccord d'aspiration
- 7 Déverrouillage, tubulure d'aspiration
- 8 Déverrouillage, batterie
- 9 Affichage du niveau de charge / Touche de test, batterie

Éléments de commande de la batterie

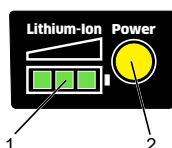

- 1 Affichage du niveau de charge
- 2 Touche de test (Power)

Accessoires

Les accessoires illustrés ou décrits ne sont pas tous parties intégrantes de l'étendue de livraison standard et dépendent des versions d'équipement.

Version d'équipement :	Fs	As	Cs
Chargeur	X	X	X
Batterie	X	X	X
Tuyau d'aspiration	2x		
Buse de sol	X		
Suceur à tissus	X		
Brosse suceuse	X		X
Buse d'aspiration pour véhicule		X	
Tuyau d'aspiration flexible		X	X

Version d'équipement :	Fs	As	Cs
Buse à joints	X	X	X
Sangle support			X

Mise en service

- Sélectionner les accessoires souhaités et les enficher sur les tubes d'aspiration ou directement sur l'appareil.

ATTENTION

Risque de basculement ! En cas d'utilisation du tuyau d'aspiration flexible, ne pas arrêter l'appareil. Tenez l'appareil à la main lors du nettoyage.

- Pousser la batterie dans le logement de l'appareil jusqu'à ce que son enclenchement soit audible.

Utilisation

Mise en marche/arrêt de l'appareil

- Appuyer l'interrupteur principal à moitié, l'appareil démarre.
- Relâcher l'interrupteur principal ; l'appareil s'arrête.
- Appuyer l'interrupteur principal jusqu'à son enclenchement : Fonctionnement en continu.
- Appuyer de nouveau sur l'interrupteur principal - le cran est libéré, l'appareil s'arrête.

Touche Eco (mode économie d'énergie)

Mode Eco (mode économie d'énergie) : l'appareil travaille avec une puissance d'aspiration réduite. L'autonomie de la batterie augmente en conséquence.

- Activer le mode Eco : actionner la touche Eco.
- Désactiver le mode Eco : appuyer sur la touche Eco.

Le dernier mode sélectionné est mémorisé à la coupure de l'appareil et est activé de nouveau de la remise en marche.

Affichage du niveau de charge de la batterie





Remarque

Veillez lire et respecter le manuel d'utilisation de la batterie.





La batterie est équipée d'un affichage du niveau de charge.

Lorsque la batterie est placée dans l'aspirateur ou le chargeur, le niveau de charge actuel est affiché.

- La charge résiduelle est affichée pendant l'utilisation.

Affichage	Niveau de charge
	Pleinement rechargée
	87% - 58%
	57% - 28%
	Batterie déchargée (en-dessous de 27% de capacité résiduelle)

- La progression de la charge est affichée pendant la charge.

Affichage	Niveau de charge
	0% - 29%
	30% - 59%
	60% - 89%
	Pleinement rechargée

Pour vérifier le niveau de charge actuel, vous pouvez également actionner, à tout moment, la touche de test (Power) sur la batterie.

Vider La cuve à débris

Remarque

Les grands accessoires comme, par exemple, les tubes d'aspiration, doivent être retirés avant d'enlever le collecteur d'impuretés de la tubulure d'aspiration.

- ➔ Appuyer sur le déverrouillage du collecteur d'impuretés des deux côtés.

- ➔ Basculer le collecteur d'impuretés vers le haut.
- ➔ Sortir le collecteur d'impuretés de l'appareil pour le vider.
- ➔ Sortir le filtre du collecteur d'impuretés.
- ➔ Vider le collecteur d'impuretés.
- ➔ Remettre les éléments filtrants en place.
- ➔ Remettre la poubelle et encliquer.

ATTENTION

Risque d'endommagement ! N'utilisez pas l'appareil sans les éléments filtrants.

Tourner la tubulure d'aspiration

- ➔ Appuyer sur le déverrouillage de la tubulure d'aspiration.
- ➔ Tourner la tubulure d'aspiration dans le sens désiré jusqu'à son enclenchement.

Buses pour sol

Il est possible d'équiper la buse pour sol pour une utilisation sur différents sols.

- Utilisation avec les sabots adaptés pour les sols durs
- Utilisation sans sabot adaptée pour les tapis

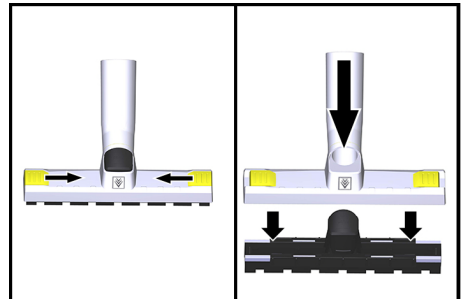

- ➔ Desserrer le verrouillage.
 - ➔ Sortir l'outil pour tapis.
 - ➔ Insérer l'outil pour les sols durs.
 - ➔ Fermer le verrouillage.
- et inversement.

Après chaque mise en service

- ➔ Vider le collecteur d'impuretés.
- ➔ Charger le pack de batteries.

Coupage automatique si la batterie est déchargée

Lorsque la batterie est déchargée, l'appareil est coupé automatiquement pour éviter la décharge complète de la batterie.

Veillez, dans ce cas, recharger la batterie le plus rapidement possible.

ATTENTION

Risque d'endommagement dû à une décharge complète ! Assurez-vous que l'appareil est coupé (cran de l'interrupteur principal desserré) pour stocker l'appareil sans recharger la batterie au préalable.

Processus de charge

Remarque

Veillez lire et respecter le manuel d'utilisation du chargeur.

- Actionner le déverrouillage de la batterie.
- Sortir la batterie de l'appareil.

Remarque

Les nouveaux packs de batteries ne sont que préchargés et doivent être entièrement chargés avant la première utilisation.

- Brancher la fiche secteur.
- Pousser la batterie dans le logement du chargeur.
- Le chargeur effectue un autotest et le cycle de charge démarre automatiquement.
- La progression de la charge est affichée sur l'affichage du niveau de charge.
- La batterie est pleinement chargée lorsque toutes les LED de l'affichage du niveau de charge sont allumées en continu.
- Après le chargement, retirer le pack de batteries du chargeur.
- Retirer la fiche secteur.

Remarque

Recharger les batteries qui n'ont pas été utilisées sur une période prolongée avant de les utiliser.

La puissance d'une batterie baisse en cas de températures basses.

Un stockage prolongé à une température au-dessus de 40 °C diminue la capacité de la batterie.

Remarque

Le pack de batteries chargé peut rester jusqu'à l'utilisation sur le chargeur. Il n'existe pas de risque de surcharge.

Pour éviter une consommation d'énergie inutile, le chargeur doit toutefois être débranché dès que le pack de batteries est totalement chargé.

Transport

△ PRÉCAUTION

Risque de blessure et d'endommagement ! Respecter le poids de l'appareil lors du transport.

- Sécuriser l'appareil contre les glissements ou les basculements selon les directives en vigueur lors du transport dans des véhicules.

Entreposage

△ PRÉCAUTION

Risque de blessure et d'endommagement ! Prendre en compte le poids de l'appareil à l'entreposage.

Cet appareil doit uniquement être entreposé en intérieur.

ATTENTION

Risque d'endommagement ! Stocker des packs de batteries uniquement dans des pièces avec une humidité de l'air basse et inférieures à 20 °C.

Entretien et maintenance

⚠ DANGER

Pour tous les travaux sur l'appareil, couper l'appareil et retirer la batterie.

Nettoyer / remplacer les éléments filtrants

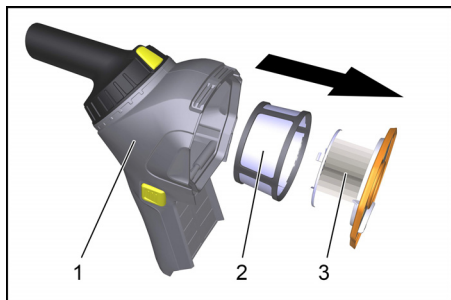

1 Récipient collecteur

2 Préfiltre

3 Filtre-cartouche

→ Déverrouiller et retirer le collecteur d'impuretés.

→ Sortir la cartouche filtrante du collecteur d'impuretés.

→ Sortir le préfiltre de la cartouche filtrante.

→ Nettoyer les éléments filtrants, les remplacer si besoin.

ATTENTION

Risque d'endommagement ! Nettoyez les éléments filtrants avec attention. Ne soumettez pas la surface de filtration à des charges mécaniques.

N'utilisez pas l'appareil sans les éléments filtrants.

Assistance en cas de panne

⚠ DANGER

Avant d'effectuer tout type de travaux sur l'appareil, le mettre hors service et retirer l'accumulateur.

L'appareil s'éteint en cours d'utilisation

- Décharger le pack de batteries.
- Charger le pack de batteries.
- La protection contre les surchauffes de la batterie s'est déclenchée.
- Faire refroidir le pack de batteries.

La force d'aspiration diminue

- Vider le collecteur d'impuretés.
- Nettoyer les éléments filtrants.

Puissance d'aspiration absente ou insuffisante

- Fonction Eco en service. Pour une pleine puissance d'aspiration, couper la fonction Eco.
- Retirer les colmatages de la buse d'aspiration ou du tube d'aspiration.
- Nettoyer les éléments filtrants.

La turbine d'aspiration ne fonctionne pas

- Décharger le pack de batteries.
- Charger la batterie.
- Le group d'accumulateur n'est pas correctement posé sur le support d'accumulateur.
- Pousser la batterie dans l'appareil jusqu'à ce qu'elle s'enclenche.
- Pack de batteries à la fin de sa durée de vie.
- Remplacer le pack de batteries.

Service après-vente

Si la panne ne peut être réparée, l'appareil doit être contrôlé par le service après-vente.

Garantie

Dans chaque pays, les conditions de garantie en vigueur sont celles publiées par notre société de distribution responsable. Les éventuelles pannes sur l'appareil sont réparées gratuitement dans le délai de validité de la garantie, dans la mesure où celles-ci relèvent d'un défaut matériel ou d'un vice de fabrication. En cas de recours en garantie, adressez-vous à votre revendeur ou au service après-vente agréé le plus proche munis de votre preuve d'achat.

Accessoires et pièces de rechange

N'utiliser que des accessoires et pièces de rechange d'origine, ils garantissent le bon fonctionnement de l'appareil.

Vous trouverez des informations relatives aux accessoires et pièces de rechange sur www.kaercher.com.

Déclaration UE de conformité

Nous certifions par la présente que la machine spécifiée ci-après répond de par sa conception et son type de construction ainsi que de par la version que nous avons mise sur le marché aux prescriptions fondamentales stipulées en matière de sécurité et d'hygiène par les directives européennes en vigueur. Toute modification apportée à la machine sans notre accord rend cette déclaration invalide.

Produit : Aspirateur à sec

Type : 1.394-xxx

Directives européennes en vigueur :

2006/42/CE (+2009/127/CE)

2014/30/UE

2011/65/UE

2009/125/CE

Normes harmonisées appliquées :

EN 55014-1: 2006+A1: 2009+A2: 2011

EN 55014-2: 2015

EN 60335-1

EN 60335-2-69

EN 61000-3-2: 2014

EN 61000-3-3: 2013

EN 62233: 2008

EN 50581

EN 60312-1: 2017

Normes nationales appliquées :

-

Décrets appliqués

666/2013

5.957-678

Les soussignés agissent sur ordre et sur procuration de la Direction commerciale.



H. Jenner
Chief Executive Officer

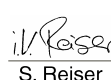

S. Reiser
Head of Approbation

Responsable de la documentation:

S. Reiser

Alfred Kärcher GmbH Co. KG

Alfred-Kärcher-Str. 28 - 40

71364 Winnenden (Germany)

Téléphone : +49 7195 14-0

Télécopieur : +49 7195 14-2212

Winnenden, 2017/01/01

Caractéristiques techniques

		HV 1/1 Bp
Chargeur		
Tension du secteur	V~	220-240
Fréquence	Hz	1~ 50-60
Batterie		
Tension de la batterie	V =	18
Capacité nominale (selon CEI/EN 61690)	mAh	2500
Autonomie de la batterie (fonctionnement normal)	Minutes	21
Autonomie de la batterie (mode Eco / mode économie d'énergie)	Minutes	35
Appareil		
Capacité de la cuve	l	0,9
Débit d'air (max.)	l/s	33
Dépression (max.)	kPa (mbar)	4,7 (47)
Classe de protection		III
Raccord du flexible d'aspiration (C-DN/C-ID)	mm	35
Longueur x largeur x hauteur	mm	306x116x290
Poids de fonctionnement typique	kg	1,8
Température ambiante (max.)	°C	40
Valeurs définies selon EN 60335-2-69		
Niveau de pression acoustique L_{pA}	dB(A)	69
Incertitude K_{pA}	dB(A)	1
Valeur de vibrations bras-main	m/s ²	< 2,5
Incertitude K	m/s ²	1
Puissance nominale absorbée	W	115



Prima di utilizzare l'apparecchio per la prima volta, leggere le presenti istruzioni originali, seguirle e conservarle per un uso futuro o in caso di rivendita dell'apparecchio.

- Prima di procedere alla prima messa in funzione leggere tassativamente le norme di sicurezza n. 5.956-249.0!
- La mancata osservanza delle istruzioni d'uso e delle norme di sicurezza può causare danni all'apparecchio e presentare pericoli per l'utilizzatore e le altre persone.
- Eventuali danni da trasporto vanno comunicati immediatamente al proprio rivenditore.
- Durante il disimballaggio controllare l'eventuale mancanza di accessori o la presenza di danni del contenuto.

Indice

Indice	IT	1
Protezione dell'ambiente.	IT	1
Livelli di pericolo	IT	1
Uso conforme a destinazione	IT	2
Norme di sicurezza	IT	2
Parti dell'apparecchio	IT	3
Accessori	IT	3
Messa in funzione.	IT	3
Uso	IT	3
Trasporto.	IT	5
Supporto	IT	5
Cura e manutenzione	IT	5
Guida alla risoluzione dei guasti	IT	6
Garanzia	IT	7
Accessori e ricambi.	IT	7
Dichiarazione di conformità UE	IT	7
Dati tecnici	IT	8

Protezione dell'ambiente



I materiali d'imballaggio sono riciclabili. Smaltire a regola d'arte gli imballaggi.



Gli apparecchi elettrici ed elettronici contengono spesso componenti che, con un utilizzo o smaltimento non corretti, possono costituire un potenziale pericolo per la salute umana e per l'ambiente. Questi componenti sono tuttavia necessari per un corretto funzionamento dell'apparecchio. Gli apparecchi contrassegnati con questo simbolo non devono essere smaltiti con i rifiuti domestici.

Gli apparecchi dismessi contengono preziosi materiali riciclabili che devono essere consegnati al riciclaggio. Sia le batterie che gli accumulatori contengono sostanze che non devono essere disperse nell'ambiente. Smaltire gli apparecchi dismessi nonché le batterie e gli accumulatori nel rispetto delle norme ambientali.

Avvertenze sui contenuti (REACH)

Informazioni aggiornate sui contenuti sono disponibili all'indirizzo:

www.kaercher.com/REACH

Livelli di pericolo

⚠ **PERICOLO**

Indica un pericolo imminente che determina lesioni gravi o la morte.

⚠ **AVVERTIMENTO**

Indica una probabile situazione pericolosa che potrebbe determinare lesioni gravi o la morte.

⚠ **PRUDENZA**

Indica una probabile situazione pericolosa che potrebbe causare lesioni leggere.

ATTENZIONE

Indica una probabile situazione pericolosa che potrebbe determinare danni alle cose.

Uso conforme a destinazione

⚠ **AVVERTIMENTO**

L'apparecchio non si adatta all'aspirazione di polveri dannose alla salute.

ATTENZIONE

Pericolo di danneggiamento!

L'apparecchio non è indicato per aspirare liquidi.

ATTENZIONE

Questo apparecchio è destinato esclusivamente per l'uso in ambienti interni.

- Questo aspiratore è indicato per la pulizia a secco di pavimenti e pareti.
- Questo apparecchio è idoneo per l'uso professionale, p. es. su cantieri, in officine, alberghi, scuole, ospedali, fabbriche, negozi, uffici e esercizi noleggiati.

Unità accumulatore utilizzabili

Con questo apparecchio possono essere utilizzate solo unità accumulatore da 18 V del tipo Kärcher BP.

Caricabatterie

Proteggere l'accumulatore da umidità e tenerlo in un luogo asciutto. L'apparecchio si adatta alla pulizia di ambienti interni. Non va esposto alla pioggia.

Unità accumulatore

Utilizzare l'unità accumulatore in dotazione solo con questo apparecchio. Non è consentito l'utilizzo in altri apparecchi.

Norme di sicurezza

Norme di sicurezza generali

- Questo apparecchio può essere usato da bambini a partire dagli 8 anni e da persone con limitate capacità fisiche, sensoriali e mentali e con poca esperienza solo se sono sorvegliati o se sono stati istruiti su un uso corretto e sicuro dell'apparecchio e riconoscono i relativi pericoli. Ai bambini non è consentito giocare con l'apparecchio. La pulizia e la manutenzione non deve es-

sere eseguita dai bambini se non sono sorvegliati.

- I bambini devono essere sorvegliati affinché non giochino con l'apparecchio.
- Prima di qualsiasi intervento di manutenzione e assistenza, rimuovere l'unità accumulatore dall'apparecchio.

Avvertenze di sicurezza per il caricabatterie



Prima di utilizzare il caricabatterie per la prima volta, leggere e seguire le istruzioni per l'uso 5.968-456.0 (in dotazione con il caricabatterie).

Avvertenze di sicurezza per l'unità accumulatore



Prima di utilizzare l'unità accumulatore per la prima volta, leggere e seguire le avvertenze di sicurezza 5.968-453.0 (in dotazione con l'unità accumulatore).

Circuito di protezione

Il circuito di protezione installato protegge il pacchetto batteria da

- surriscaldamento
- sovraccarico
- Pericolo di cortocircuito

Avvertenze di sicurezza riguardo al trasporto

La batteria agli ioni di litio è soggetta ai requisiti del diritto relativo alle merci pericolose e può essere trasportata dall'utente in ambiente pubblico, senza l'applicazione di ulteriori requisiti.

In caso di spedizione ad opera di terzi (impresa di trasporti), occorre attenersi a particolari requisiti in materia di imballo e contrassegno.

Spedire l'unità accumulatore, solo se l'alloggiamento non risulta danneggiato. Fissare i contatti che rimangono aperti e imballare l'unità accumulatore in modo stabile e sicuro. Il prodotto non deve potersi muovere all'interno della confezione.

Non utilizzare una batteria guasta.

In caso di unità accumulatore guasta contattare il servizio di assistenza clienti autorizzato.

Osservare anche le disposizioni nazionali.

Parti dell'apparecchio

Figura riportata sulla copertina

- 1 Tasto Eco (modalità di risparmio energetico)
- 2 Interruttore dell'apparecchio
- 3 Sbloccaggio, contenitore dello sporco
- 4 Contenitore sporczia
- 5 Unità accumulatore
- 6 Raccordo di aspirazione
- 7 Sbloccaggio, bocchettone di aspirazione
- 8 Sblocco, unità accumulatore
- 9 Indicatore del livello di carica / tasto test, unità accumulatore

Elementi di comando dell'unità accumulatore

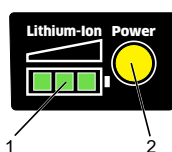

- 1 Indicatore del livello di carica
- 2 Tasto test (Power)

Accessori

Gli accessori raffigurati o descritti non sono tutti compresi nella dotazione standard, e cambiano in funzione della variante di configurazione.

Variante di configurazione:	Fs	As	Cs
Caricabatterie	X	X	X
Unità accumulatore	X	X	X
Tubo rigido di aspirazione	2x		
Bocchetta pavimenti	X		
Bocchetta mobili imbottiti	X		
Spazzola aspirapolvere	X		X
Bocchetta di aspirazione automatica		X	

Variante di configurazione:	Fs	As	Cs
Tubo di aspirazione flessibile		X	X
Bocchetta per giunti	X	X	X
Cintura			X

Messa in funzione

- Scegliere l'accessorio desiderato e introdurlo sul tubo di aspirazione o direttamente sull'apparecchio.

ATTENZIONE

Pericolo di ribaltamento! Non parcheggiare l'apparecchio mentre si utilizza il tubo flessibile di aspirazione. Durante la pulizia tenere l'apparecchio in mano.

- Spingere l'unità accumulatore nell'alloggiamento dell'apparecchio, finché non si sente il rumore d'innesto.

Uso

Accendere/spengere l'apparecchio

- Premere a metà corsa l'interruttore dell'apparecchio, l'apparecchio si accende.
- Rilasciare l'interruttore apparecchio, l'apparecchio si arresta.
- Premere l'interruttore dell'apparecchio fino all'aggancio: funzionamento continuo.
- Premere nuovamente l'interruttore dell'apparecchio - Il dispositivo di arresto si sblocca e l'apparecchio si ferma.

Tasto Eco (modalità di risparmio energetico)

Modalità Eco (modalità di risparmio energetico): L'apparecchio lavora con potenza di aspirazione ridotta. Il tempo di funzionamento batteria si prolunga.

- Attivare la modalità Eco: premere il tasto Eco.
- Disattivare la modalità Eco: premere ripetutamente il tasto Eco.

Allo spegnimento dell'apparecchio viene salvata l'ultima modalità di funziona-

mento scelta, che verrà riattivata alla nuova accensione.

Indicatore del livello di carica, unità accumulatore





Nota

Leggere e osservare le istruzioni per l'uso dell'unità accumulatore.





L'unità accumulatore è provvista di un indicatore del livello di carica.

Quando l'unità accumulatore si trova nell'aspiratore o nel caricabatteria, viene visualizzato l'effettivo livello di carica.

- Durante l'utilizzo, mostra la carica residua.

Display	Stato di carica
	Totalmente carica
	87% - 58%
	57% - 28%
	Unità accumulatore scarica (capacità residua inferiore al 27%)

- Durante la carica viene visualizzato l'avanzamento della carica.

Display	Stato di carica
	0% - 29%
	30% - 59%
	60% - 89%
	Totalmente carica

Per verificare lo stato attuale di carica, è possibile in qualunque momento premere il tasto test (Power) sull'unità accumulatore.

Svuotare il contenitore dello sporco

Nota

Gli accessori di grandi dimensioni, come ad esempio i tubi di aspirazione, devono essere rimossi prima di rimuovere il vano raccolta sporco dal bocchettone di aspirazione.

- Premere il vano raccolta sporco su entrambi i lati.
- Ribaltare verso l'alto il vano raccolta sporco.
- Estrarre il vano raccolta sporco dall'apparecchio.
- Estrarre il filtro dal vano raccolta sporco.
- Svuotare il serbatoio dello sporco.
- Reinserrire gli elementi filtranti.
- Reinserrire il contenitore dello sporco fino allo scatto in posizione.

ATTENZIONE

Pericolo di danneggiamento! Non utilizzare l'apparecchio senza elementi filtranti.

Ruotare il bocchettone di aspirazione

- Premere lo sblocco del bocchettone di aspirazione.
- Ruotare il bocchettone di aspirazione nella direzione desiderata fino a quando si blocca.

Bocchette per pavimenti

La bocchetta per pavimenti può essere attrezzata per essere utilizzata su diversi pavimenti.

- Accessorio con spazzola per pavimentazioni dure
- Accessorio senza spazzola per tappeti

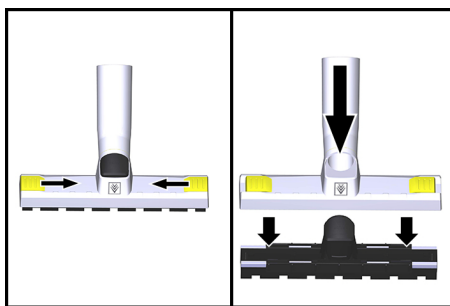

- Allentare il bloccaggio.
 - Estrarre l'accessorio per tappeti.
 - Inserire l'accessorio per pavimentazioni dure.
 - Chiudere il bloccaggio.
- e viceversa.

A lavoro ultimato

- Svuotare il vano raccolta sporco.
- Ricaricare il pacchetto batteria.

Spegnimento automatico con unità accumulatore scarica

Se l'unità accumulatore è scarica, l'apparecchio si spegne automaticamente per evitare che l'unità accumulatore si scarichi completamente.

In questo caso, procedere il prima possibile a ricaricare l'unità accumulatore.

ATTENZIONE

Pericolo di danneggiamento in caso di scarico completo! Accertarsi che l'apparecchio sia spento (il dispositivo di arresto dell'interruttore apparecchio è sbloccato) al momento di riporre l'apparecchio o di caricare preventivamente l'unità accumulatore.

Processo di carica

Nota

Leggere e osservare le istruzioni per l'uso del caricabatterie.

- Premere lo sblocco dell'unità accumulatore.
- Rimuovere l'unità accumulatore dall'apparecchio.

Nota

I nuovi pacchetti batteria sono solo precaricati e vanno completamente caricati prima di usarli la prima volta.

- Inserire la spina di alimentazione.
- Inserire l'unità accumulatore nell'alloggiamento del caricabatterie.
- Il caricabatterie esegue un autotest e la procedura di ricarica inizia automaticamente.
- L'avanzamento della ricarica viene visualizzato nell'indicatore di stato della carica.
- L'unità accumulatore è totalmente carica quando tutti i LED dell'indicatore di carica sono tutti accesi fissi.
- Dopo averlo caricato, rimuovere il pacchetto batteria dal caricabatterie.
- Staccare la spina.

Nota

Ricaricare le unità accumulatore non utilizzate per un lungo periodo prima dell'uso.

L'efficacia dell'unità accumulatore diminuisce a temperature basse.

Depositi di lunga durata a temperature superiori a 40 °C riducono la capacità dell'unità accumulatore.

Nota

Il pacchetto batteria ricaricato può rimanere sul caricabatterie fino al momento dell'utilizzo. Non vi è pericolo di sovraccarico.

Per evitare un consumo di energia inutile, il caricabatterie però deve essere staccato dalla corrente, non appena il pacchetto batterie è completamente ricaricato.

Trasporto

PRUDENZA

Pericolo di lesioni e di danneggiamento! Rispettare il peso dell'apparecchio durante il trasporto.

- Per il trasporto in veicoli, assicurare l'apparecchio secondo le direttive in vigore affinché non possa scivolare e ribaltarsi.

Supporto

PRUDENZA

Pericolo di lesioni e di danneggiamento! Rispettare il peso dell'apparecchio durante la conservazione.

Questo apparecchio può essere conservato solo in ambienti interni.

ATTENZIONE

Pericolo di danneggiamento! Conservare i pacchetti batteria solo in locali con bassa umidità dell'aria e sotto 20 °C.

Cura e manutenzione

PERICOLO

Prima di eseguire qualsiasi lavoro, spegnere l'apparecchio e rimuovere l'unità accumulatore.

Ripulire / sostituire gli elementi filtranti

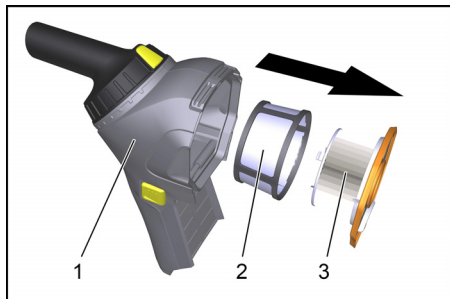

- 1 Contenitore sporcizia
- 2 Pre-filtro
- 3 Filtro a cartuccia

- Sbloccare ed estrarre il vano raccolta sporco.
- Estrarre il filtro a cartuccia dal vano raccolta sporco.
- Rimuovere il prefiltro dal filtro a cartuccia.
- Pulire gli elementi filtranti, all'occorrenza sostituirli.

ATTENZIONE

Pericolo di danneggiamento! Pulire gli elementi filtranti con attenzione. Non applicare un carico meccanico sulla superficie del filtro.

Non utilizzare l'apparecchio senza elementi filtranti.

Guida alla risoluzione dei guasti

⚠ PERICOLO

Disattivare l'apparecchio e rimuovere l'accumulatore prima di effettuare interventi sull'apparecchio.

L'apparecchio si spegne durante il funzionamento

- Pacchetto batteria scaricata.
- Ricaricare il pacchetto batteria.
- È scattata la protezione contro il surriscaldamento dell'unità accumulatore.
- Lasciare raffreddare il pacchetto batteria.

La forza aspirante diminuisce

- Svuotare il vano raccolta sporco.
- Pulire gli elementi filtranti.

Potenza di aspirazione assente o insufficiente

- Funzione Eco attivata. Per la massima potenza di aspirazione, disattivare la funzione Eco.
- Rimuovere eventuali otturazioni dalla bocchetta di aspirazione o dal tubo flessibile di aspirazione.
- Pulire gli elementi filtranti.

La turbina di aspirazione non funziona

- Pacchetto batteria scaricata.
- Caricare l'unità accumulatore.
- L'unità accumulatore non è inserita correttamente nel supporto accumulatore.
- Premere l'unità accumulatore nell'apparecchio fino all'aggancio.
- Pacchetto batteria esausto (fine vita).
- Sostituire il pacchetto batteria.

Servizio assistenza

Se il guasto persiste, rivolgersi al servizio di assistenza clienti per un controllo.

Garanzia

Le condizioni di garanzia valgono nel rispettivo paese di pubblicazione da parte della nostra società di vendita competente. Entro il termine di garanzia eliminiamo gratuitamente eventuali guasti all'apparecchio, se causati da difetto di materiale o di produzione. Nei casi previsti dalla garanzia si prega di rivolgersi al proprio rivenditore, oppure al più vicino centro di assistenza autorizzato, esibendo lo scontrino di acquisto.

Accessori e ricambi

Utilizzando solamente accessori e ricambi originali, si garantisce un funzionamento sicuro e privo di disturbi dell'apparecchio. Si possono trovare informazioni riguardo ad accessori e ricambi su www.kaercher.com.

Dichiarazione di conformità UE

Con la presente si dichiara che la macchina qui di seguito indicata, in base alla sua concezione, al tipo di costruzione e nella versione da noi introdotta sul mercato, è conforme ai requisiti fondamentali di sicurezza e di sanità delle direttive UE. In caso di modifiche apportate alla macchina senza il nostro consenso, la presente dichiarazione perde ogni validità.

Prodotto: Aspiratore a secco

Modello: 1.394-xxx

Direttive UE pertinenti

2006/42/CE (+2009/127/CE)

2014/30/UE

2011/65/UE

2009/125/CE

Norme armonizzate applicate

EN 55014-1: 2006+A1: 2009+A2: 2011

EN 55014-2: 2015

EN 60335-1

EN 60335-2-69

EN 61000-3-2: 2014

EN 61000-3-3: 2013

EN 62233: 2008

EN 50581

EN 60312-1: 2017

Norme nazionali applicate

-

Regolamentazioni applicate

666/2013

5.957-678

I firmatari agiscono su incarico e con la procura dell'amministrazione.



H. Jenner

Chief Executive Officer



S. Reiser

Head of Approbation

Responsabile della documentazione:

S. Reiser

Alfred Kärcher GmbH & Co. KG

Alfred-Kärcher-Str. 28 - 40

71364 Winnenden (Germany)

Tel.: +49 7195 14-0

Fax: +49 7195 14-2212

Winnenden, 2017/01/01

Dati tecnici

		HV 1/1 Bp
Caricabatterie		
Tensione di rete	V~	220-240
Frequenza	Hz	1~ 50-60
Unità accumulatore		
Tensione batteria	V =	18
Capacità nominale (secondo IEC/EN 61690)	mAh	2500
Durata della batteria (funzionamento normale)	Minuti	21
Durata della batteria (modalità Eco / funzionamento a risparmio energetico)	Minuti	35
Apparecchio		
Capacità serbatoio	l	0,9
Quantità d'aria (max.)	l/s	33
Sotto pressione (max.)	kPa (mbar)	4,7 (47)
Grado di protezione		III
Attacco per tubo di aspirazione (C-DN/C-ID)	mm	35
Lunghezza x larghezza x Altezza	mm	306x116x290
Peso d'esercizio tipico	kg	1,8
Temperatura ambiente (max.)	°C	40
Valori rilevati secondo EN 60335-2-69		
Pressione acustica L_{pA}	dB(A)	69
Dubbio K_{pA}	dB(A)	1
Valore di vibrazione mano-braccio	m/s^2	< 2,5
Dubbio K	m/s^2	1
Potenza nominale assorbita	W	115



Lees vóór het eerste gebruik van uw apparaat deze originele gebruiksaanwijzing, ga navenant te werk en bewaar hem voor later gebruik of voor een latere eigenaar.

- Voor de eerste inbedrijfstelling veiligheidsinstructies nr. 5.956-249.0 in elk geval lezen!
- Bij veronachtzaming van de gebruiksaanwijzing en de veiligheidsaanwijzingen kan schade aan het apparaat ontstaan, en gevaar voor gebruikers en andere personen.
- Bij transportschade onmiddellijk de handelaar op de hoogte brengen.
- Gelieve bij het uitpakken de verpakking inhoud te controleren op ontbrekende toebehoren of beschadigingen.

Inhoudsopgave

Inhoudsopgave	NL	1
Zorg voor het milieu	NL	1
Gevarenniveaus	NL	1
Reglementair gebruik	NL	2
Veiligheidsaanwijzingen	NL	2
Apparaat-elementen	NL	3
Toebehoren	NL	3
Inbedrijfstelling	NL	3
Bediening	NL	3
Vervoer	NL	5
Opslag	NL	5
Onderhoud	NL	5
Hulp bij storingen	NL	6
Garantie	NL	7
Toebehoren en reserveonderdelen	NL	7
EU-conformiteitsverklaring	NL	7
Technische gegevens	NL	8

Zorg voor het milieu



Het verpakkingsmateriaal is recyclebaar. Gelieve verpakkingen op milieuvriendelijke manier te verwijderen.



Elektrische en elektronische apparaten bevatten vaak onderdelen die een potentieel gevaar kunnen vormen voor de menselijke gezondheid en het milieu als ze foutief worden gebruikt of niet correct worden afgevoerd. Deze onderdelen zorgen er desalniettemin voor dat het apparaat naar behoren functioneert. Apparaten die dit symbool dragen, mogen niet met het huisvuil worden afgevoerd.

Oude apparaten bevatten waardevolle recyclebare materialen die moeten worden hergebruikt. Batterijen en accu's bevatten stoffen die niet in het milieu mogen terechtkomen. Gelieve oude apparaten en batterijen en accu's op milieuvriendelijke manier te verwijderen.

Aanwijzingen betreffende de inhoudsstoffen (REACH)

Huidige informatie over de inhoudsstoffen vindt u onder:

www.kaercher.com/REACH

Gevarenniveaus

⚠ GEVAAR

Verwijzing naar een onmiddellijk dreigend gevaar dat tot ernstige en zelfs dodelijke lichaamsverwondingen leidt.

⚠ WAARSCHUWING

Verwijzing naar een mogelijke gevaarlijke situatie die tot ernstige en zelfs dodelijke lichaamsverwondingen kan leiden.

⚠ VOORZICHTIG

Verwijzing naar een mogelijk gevaarlijke situatie die tot lichte verwondingen kan leiden.

LET OP

Verwijzing naar een mogelijke gevaarlijke situatie die tot materiele schade kan leiden.

Reglementair gebruik

⚠ **WAARSCHUWING**

Het apparaat is niet geschikt voor het opzuigen van voor de gezondheid schadelijke stoffen.

LET OP

Gevaar voor beschadiging!

Het apparaat is niet geschikt voor het opzuigen van vloeistoffen.

LET OP

Dit apparaat is alleen voor het gebruik in gesloten ruimtes bestemd.

- Deze zuiger is voor de droogreiniging van vloer- en wandoppervlakken bedoeld.
- Dit apparaat is geschikt voor bedrijfsmatig gebruik, bijv. op bouwplaatsen, werkplaatsen, hotels, scholen, ziekenhuizen, fabrieken, winkels, bureaus en verhuurbedrijven.

Bruikbare accupacks

Met dit apparaat mogen alleen 18V-accupacks van het type Kärcher BP worden gebruikt.

Oplaadapparaat

Laadapparaat beschermen tegen vocht en droog bewaren. Het apparaat is uitsluitend geschikt voor gebruik in ruimten, het apparaat mag niet aan regen blootgesteld worden.

Accupack

Gebruik het meegeleverde accupack alleen met dit apparaat. Het gebruik in andere apparaten is niet toegestaan.

Veiligheidsaanwijzingen

Algemene veiligheidsinstructies

- Dit apparaat kan bediend worden door kinderen vanaf 8 jaar en door personen met beperkte lichamelijke, gevoelsmatige of mentale capaciteiten of met gebrek aan ervaring en kennis wanneer ze onder toezicht staan en gewezen worden op het veilige gebruik van het

apparaat en de daarmee samenhangende gevaren. Kinderen mogen niet met het apparaat spelen. De reiniging en het onderhoud mogen niet zonder toezicht uitgevoerd worden door kinderen.

- Over kinderen dient toezicht te worden gehouden, om te waarborgen dat ze niet met het apparaat spelen.
- Haal de accupack vóór alle onderhoudswerkzaamheden uit het apparaat.

Veiligheidsinstructies oplaadapparaat



Lees voor het eerste gebruik van uw oplaadapparaat de gebruiksaanwijzing 5.968-456.0 (is bij het oplaadapparaat geleverd) en handel ernaar.

Veiligheidsinstructies accupack



Lees voor het eerste gebruik van uw accupack de veiligheidsinstructies 5.968.453.0 (zijn bij het accupack geleverd) en handel ernaar.

Veiligheidsschakeling

De ingebouwde veiligheidsschakeling beschermt de batterij tegen

- oververhitting
- overlading
- Kortsluiting

Veiligheidsaanwijzingen voor het transport

De lithium-ion-accu is onderworpen aan de eisen van de Wet vervoer gevaarlijke stoffen en mag door de gebruiker zonder verdere speciale vereisten in het openbare verkeer worden vervoerd.

Bij verzending door derden (transportbedrijf) moeten de speciale vereisten aan verpakking en labels in acht worden genomen. Verzend de accu alleen als de behuizing niet beschadigd is. Plak openliggende contacten af en zorg voor een stevige en veilige verpakking van de accu. De accu moet zich niet kunnen verplaatsen in de verpakking.

Defecte accu's mogen niet worden verstuurd.

Bij defecte accupacks met geautoriseerde klantenservice contact opnemen.

Houd ook rekening met de nationale voorschriften.

Apparaat-elementen

Afbeelding zie omslagpagina

- 1 Eco-toets (energiespaarmodus)
- 2 Apparaatschakelaar
- 3 Ontgrendeling, vuilreservoir
- 4 Vuilreservoir
- 5 Accupack
- 6 Luchtinlaatleidingen
- 7 Ontgrendeling, zuigopening
- 8 Ontgrendeling, accupack
- 9 Laadindicatie/controletoets, accupack

Bedieningselementen accupack

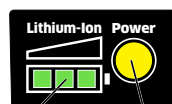

- 1 Laadindicatie
- 2 Controletoets (power)

Toebehoren

Afgebeeld of beschreven toebehoren behoort gedeeltelijk niet tot de standaard leveringsomvang en is van de uitrustingsvariant afhankelijk.

Uitrustingsvariant:	Fs	As	Cs
Oplaadapparaat	X	X	X
Accupack	X	X	X
Zuigbuis	2x		
Vloerkop	X		
Kussensproeier	X		
Zuigborstel	X		X
Autozuigkop		X	
Flexibele zuigslang		X	X
Voegensproeier	X	X	X
Draaggordel			X

Inbedrijfstelling

- Gewenst toebehoren selecteren en zuigbuis direct op het apparaat steken.

LET OP

Kantelgevaar! Bij gebruik van de flexibele zuigslang het apparaat niet neerzetten.

Houd het apparaat tijdens de reiniging in de hand.

- Accupack in de opname van het apparaat schuiven tot het hoorbaar vastklikt.

Bediening

Apparaat in-/uitschakelen

- Apparaatschakelaar half indrukken, apparaat start op.
- Laat de apparaatschakelaar los, het apparaat stopt.
- Apparaatschakelaar tot het vastklikken indrukken: continu gebruik.
- Apparaatschakelaar opnieuw indrukken - vergrendeling wordt gelost, apparaat stopt.

Eco-toets (energiespaarmodus)

Eco-modus (energiespaarmodus): Het apparaat werkt met gereduceerd zuigvermogen. De looptijd van de accu wordt verhoogd.

- Eco-modus inschakelen: Eco-toets indrukken.
- Eco-modus uitschakelen: Eco-toets opnieuw indrukken.

De laatst gekozen modus blijft bij het uitschakelen van het apparaat opgeslagen en wordt bij het herinschakelen geactiveerd.

Laadindicatie accupack





Opmerking

Lees de gebruiksaanwijzing van het accupack en neem deze in acht.



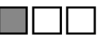

Het accupack is met een laadindicatie uitgerust.

Bevindt het accupack zich in de zuiger of het oplaadapparaat, wordt de actuele laadstand weergegeven.

- Bij het gebruik wordt de restlading weergegeven.

Weergave	Laadstand
	Volledig geladen
	87% - 58%
	57% - 28%
	Accupack ontladen (onder 27 % restcapaciteit)

- Bij het laden wordt de laadvoortgang weergegeven.

Weergave	Laadstand
	0% - 29%
	30% - 59%
	60% - 89%
	Volledig geladen

Voor het controleren van de actuele laadstand kan ook altijd de controle-toets (power) aan het accupack worden ingedrukt.

Vuilreservoir leegmaken

Opmerking

Groot toebehoren, zoals bijvoorbeeld de zuigbuis, moet voor het verwijderen van het vuilreservoir van de zuigopening worden verwijderd.

- ➔ Ontgrendeling vuilreservoir aan beide zijden indrukken.
- ➔ Vuilreservoir naar boven kantelen.
- ➔ Vuilreservoir om te legen uit het apparaat nemen.
- ➔ Filter uit het vuilreservoir nemen.
- ➔ Vuilcontainer legen.
- ➔ Filterelementen opnieuw inzetten.
- ➔ Vuilreservoir weer plaatsen en vastklikken.

LET OP

Beschadigingsgevaar! Gebruik het apparaat niet zonder de filterelementen.

Zuigopening draaien

- ➔ Ontgrendeling zuigopening indrukken.
- ➔ Zuigopening tot het vergrendelen in de gewenste richting draaien.

Vloersproeiers

De vloersproeier kan voor het gebruik op verschillende vloeren worden omgebouwd.

- Gebruik met borstels geschikt voor harde vloeren
- Gebruik zonder borstels geschikt voor tapijten

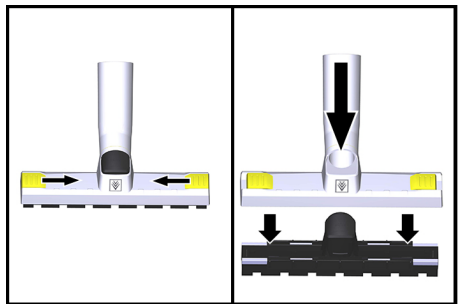

- ➔ Vergrendeling lossen.
 - ➔ Tapijtmondstuk verwijderen.
 - ➔ Mondstuk voor harde vloeren plaatsen.
 - ➔ Vergrendeling sluiten.
- en omgekeerd.

Na elk bedrijf

- ➔ Vuilreservoir legen.
- ➔ Batterijpak opladen

Automatische uitschakeling bij ontladen accupack

Bij ontladen accupack wordt het apparaat automatisch uitgeschakeld om een diepontlading van het accupack te vermijden. Laad in dit geval het accupack zo snel mogelijk opnieuw op.

LET OP

Beschadigingsgevaar door diepontlading! Controleer of het apparaat is uitgeschakeld (vergrendeling apparaatschakelaar gelost) als u het apparaat opslaat zonder het accupack voordien op te laden.

Laadproces

Opmerking

Lees de gebruiksaanwijzing van het oplaadapparaat en neem deze in acht.

- Ontgrendeling accupack indrukken.
- Accupack uit het apparaat verwijderen.

Instructie

Nieuwe batterijpakken zijn enkel voorgeladen en moeten voor het eerste gebruik volledig opgeladen worden.

- Steek de netstekker in de contactdoos.
- Accupack op de opname van het oplaadapparaat schuiven.
- Oplaadapparaat voert een zelftest uit en het laadproces begint automatisch.
- De voortgang van de lading wordt in de laadindicatie weergegeven.
- Het accupack is volledig geladen als alle leds van de laadindicatie permanent branden.
- Neem het batterijpak na het opladen uit het oplaadapparaat.
- Netstekker uittrekken.

Opmerking

Accupacks die langere tijd niet zijn gebruikt, moeten voor gebruik worden opgeladen.

Bij lage temperaturen daalt het vermogen van een accupack.

Lange opslag bij temperaturen boven 40 °C vermindert de capaciteit van een accupack.

Instructie

Het opgeladen batterijpak kan tot het gebruik op het oplaadapparaat blijven staan.

Er bestaat geen gevaar van overlading.

Om onnodig energieverbruik te vermijden, moet het oplaadapparaat echter uitgetrokken worden zodra het batterijpak volledig opgeladen is.

Vervoer

⚠ VOORZICHTIG

Gevaar voor letsels en beschadigingen!
Houd bij het transport rekening met het gewicht van het apparaat.

- Bij het transport in voertuigen moet het apparaat conform de geldige richtlijnen beveiligd worden tegen verschuiven en kantelen.

Opslag

⚠ VOORZICHTIG

Gevaar voor letsel en beschadiging! Het gewicht van het apparaat bij opbergen in acht nemen.

Het apparaat mag alleen binnen worden opgeborgen.

LET OP

Beschadigingsgevaar! Berg batterijpakken enkel in ruimten met een lage luchtvochtigheid en onder 20 °C op.

Onderhoud

⚠ GEVAAR

Vóór alle werkzaamheden aan het apparaat het apparaat uitschakelen en accupack verwijderen.

Filterelementen reinigen/vervangen

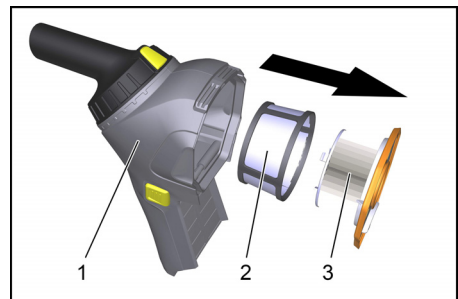

1 Vuilreservoir

2 Voorfilter

3 Patronenfilter

- Vuilreservoir ontgrendelen en verwijderen.
- Patronenfilter uit het vuilreservoir trekken.

- Voorfilter van de patronenfilter aftrekken.
- Filterelementen reinigen, indien nodig vervangen.

LET OP

Beschadigingsgevaar! Reinig de filterelementen voorzichtig. Stel het filteroppervlak niet aan mechanische belasting bloot. Gebruik het apparaat niet zonder filterelementen.

Hulp bij storingen

⚠ GEVAAR

Voor alle werkzaamheden aan het apparaat, het apparaat uitschakelen en de accu verwijderen.

Apparaat schakelt uit tijdens het werken

- Batterijpak ontladen
- Batterijpak opladen
- Oververhittingsbeveiliging van het accupack is geactiveerd.
- Batterijpak laten afkoelen

Zuigkracht wordt minder

- Vuilreservoir legen.
- Filterelementen reinigen.

Geen of onvoldoende zuigcapaciteit

- Ecofunctie ingeschakeld. Voor maximale zuigkracht ecofunctie uitschakelen.
- Verstoppingen uit zuigmond of zuigbuis verwijderen.
- Filterelementen reinigen.

Zuigturbine start niet

- Batterijpak ontladen
- Laad de accupack op.
- accupak is niet correct op de accuhouder gezet.
- Accupack in het apparaat drukken tot het vastklikt.
- Batterijpak aan het einde van de levensduur
- Batterijpak vervangen

Klantenservice

Indien de storing niet kan worden opgelost, moet het toestel door de klantendienst gecontroleerd worden.

Garantie

In ieder land zijn de door ons bevoegde verkoopkantoor uitgegeven garantiebepalingen van toepassing. Eventuele storingen aan het apparaat verhelpen wij zonder kosten binnen de garantietermijn, mits een materiaal of fabrieksfout de oorzaak van deze storing is. Neem bij klachten binnen de garantietermijn contact op met uw leverancier of de dichtstbijzijnde klantenservicewerkplaats en neem uw aankoopbewijs mee.

Toebehoren en reserveonderdelen

Gebruik alleen origineel toebehoren en originele reserveonderdelen. Deze garanderen dat het apparaat veilig en zonder storingen functioneert.

Informatie over het toebehoren en de reserveonderdelen vindt u op www.kaercher.com.

EU-conformiteitsverklaring

Hierbij verklaren wij dat de hierna vermelde machine door haar ontwerp en bouwwijze en in de door ons in de handel gebrachte uitvoering voldoet aan de betreffende fundamentele veiligheids- en gezondheidseisen, zoals vermeld in de desbetreffende EU-richtlijnen. Deze verklaring verliest haar geldigheid wanneer zonder overleg met ons veranderingen aan de machine worden aangebracht.

Product: Stofzuiger voor droge bestanddelen

Type: 1.394-xxx

Van toepassing zijnde EU-richtlijnen

2006/42/EG (+2009/127/EG)

2014/30/EU

2011/65/EU

2009/125/EG

Toegepaste geharmoniseerde normen

EN 55014-1: 2006+A1: 2009+A2: 2011

EN 55014-2: 2015

EN 60335-1

EN 60335-2-69

EN 61000-3-2: 2014

EN 61000-3-3: 2013

EN 62233: 2008

EN 50581

EN 60312-1: 2017

Toegepaste landelijke normen

-

Toegepaste verordeningen

666/2013

5.957-678

De ondergetekenden handelen in opdracht en met volmacht van de bedrijfsleiding.

H. Jenner

Chief Executive Officer

S. Reiser

Head of Approbation

Gevolmachtigde voor de documentatie:

S. Reiser

Alfred Kärcher GmbH & Co. KG

Alfred Kärcher-Str. 28 - 40

71364 Winnenden (Germany)

Tel.: +49 7195 14-0

Fax: +49 7195 14-2212

Winnenden, 2017/01/01

Technische gegevens

		HV 1/1 Bp
Oplaadapparaat		
Netspanning	V~	220-240
Frequentie	Hz	1~ 50-60
Accupack		
Batterijspanning	V =	18
Nominale capaciteit (conform IEC/EN 61690)	mAh	2500
Batterijlooptijd (normale werking)	Minuten	21
Batterijlooptijd (ecomodus/energiespaarwerking)	Minuten	35
Apparaat		
Inhoud reservoir	l	0,9
Luchthoeveelheid (max.)	l/s	33
Onderdruk (max.)	kPa (mbar)	4,7 (47)
Beschermingsklasse		III
Zuigslangaansluiting (C-DN/C-ID)	mm	35
Lengte x breedte x hoogte	mm	306x116x290
Typisch bedrijfsgewicht	kg	1,8
Omgevingstemperatuur (max.)	°C	40
Bepaalde waarden conform EN 60335-2-69		
Geluidsdrukniveau L_{pA}	dB(A)	69
Onzekerheid K_{pA}	dB(A)	1
Hand-arm vibratiewaarde	m/s ²	< 2,5
Onzekerheid K	m/s ²	1
Nominaal ingangsvermogen	W	115



Antes del primer uso de su aparato, lea este manual original, actúe de acuerdo a sus indicaciones y guárdelo para un uso posterior o para otro propietario posterior.

- ¡Antes de la primera puesta en marcha lea sin falta las instrucciones de uso y las instrucciones de seguridad n.º 5.956-249.0!
- El incumplimiento de las instrucciones de uso y de las indicaciones de seguridad puede provocar daños en el aparato y poner en peligro al usuario y a otras personas.
- En caso de daños de transporte informe inmediatamente al fabricante.
- Cuando desembale el contenido del paquete, compruebe si faltan accesorios o si el aparato presenta daños.

Índice de contenidos

Índice de contenidos	ES	1
Protección del medio ambiente	ES	1
Niveles de peligro	ES	1
Uso previsto	ES	2
Instrucciones de seguridad . . .	ES	2
Elementos del aparato	ES	3
Accesorios	ES	3
Puesta en marcha	ES	3
Manejo	ES	3
Transporte	ES	5
Almacenamiento	ES	5
Cuidados y mantenimiento . . .	ES	5
Ayuda en caso de avería	ES	6
Garantía	ES	7
Accesorios y piezas de repuesto	ES	7
Declaración UE de conformidad	ES	7
Datos técnicos	ES	8

Protección del medio ambiente



Los materiales empleados para el embalaje son reciclables y recuperables. Rogamos elimine los envases de forma que no se dañe el medio ambiente.



Los equipos eléctricos y electrónicos contienen a menudo componentes que pueden representar un peligro potencial para la salud de las personas y para el medio ambiente en caso de que se manipulen o se eliminen de forma errónea. Estos componentes son necesarios para el correcto funcionamiento del equipo. Los equipos marcados con este símbolo no pueden eliminarse con la basura doméstica. Los aparatos viejos contienen materiales valiosos reciclables que deberán ser entregados para su aprovechamiento posterior. Las baterías y los acumuladores contienen sustancias que no deben entrar en contacto con el medio ambiente. Eliminar los aparatos usados, batería o acumuladores ecológicamente.

Indicaciones sobre ingredientes (REACH)

Encontrará información actual sobre los ingredientes en:

www.kaercher.com/REACH

Niveles de peligro

⚠ **PELIGRO**

Aviso sobre un riesgo de peligro inmediato que puede provocar lesiones corporales graves o la muerte.

⚠ **ADVERTENCIA**

Aviso sobre una situación probablemente peligrosa que puede provocar lesiones corporales graves o la muerte.

⚠ **PRECAUCIÓN**

Indicación sobre una situación que puede ser peligrosa, que puede acarrear lesiones leves.

CUIDADO

Aviso sobre una situación probablemente peligrosa que puede provocar daños materiales.

Uso previsto

⚠ **ADVERTENCIA**

El aparato no es apto para aspirar polvos nocivos para la salud.

CUIDADO

¡Peligro de daños!

El aparato no es apto para aspirar líquidos.

CUIDADO

Este aparato sólo es apto para el uso en interiores.

- La aspiradora está diseñada para la limpieza en seco de pisos y superficies murales.
- Este aparato es apto para el uso industrial, p.ej. en obras, talleres, hoteles, escuelas, hospitales, fábricas, tiendas, oficinas y negocios alquilados.

Baterías que se pueden emplear

Con este equipo solo pueden utilizarse baterías de 18 V del tipo Kärcher BP.

cargador

Proteger el cargador de la humedad y guardar en un sitio seco El aparato sólo es apto para el uso en interiores, no exponerlo a la lluvia.

Batería

Use la batería suministrada solo con este equipo. No se permite el uso en otros equipos.

Instrucciones de seguridad

Indicaciones generales de seguridad

- Este aparato puede ser usado por niños a partir de los 8 años y por personas con discapacidades físicas, sensoriales o psíquicas con poca experiencia y conocimientos, si lo hacen bajo supervisión o han sido informadas de cómo operar el aparato de forma segura y conocen los riesgos que implica. Los niños no pueden jugar con el aparato. Los niños no pueden realizar la

limpieza ni el mantenimiento sin supervisión.

- Se debe supervisar a los niños para asegurarse de que no juegan con el aparato.
- Retire la batería del equipo antes de las tareas de mantenimiento y conservación.

Instrucciones de seguridad del cargador



Antes de utilizar por primera vez su cargador, lea y proceda conforme al manual de instrucciones 5.968-456.0 (incluidas con el cargador).

Instrucciones de seguridad de la batería



Antes de poner en marcha por primera vez su batería, lea y proceda conforme a las instrucciones de seguridad 5.968-453.0 (incluidas con la batería).

Circuito de protección

El circuito de protección integrado protege la batería

- Sobrecalentamiento
- Sobrecarga
- Cortocircuito

Indicaciones de seguridad sobre el transporte

Las baterías de iones de litio están sujetas a los requerimientos relativos al transporte de mercancías peligrosas y el usuario puede transportarlas en el área de circulación público sin otras restricciones.

En caso de envío por terceros (empresa de transporte), deben respetarse los requerimientos relativos al embalaje y el marcado. Solo envíe la batería si la carcasa está dañada. Selle los contactos abiertos y embale la batería de forma segura. No debe moverse dentro del embalaje.

No deben enviarse baterías defectuosas. En caso de que la batería esté defectuosa, póngase en contacto con el servicio de posventa.

Asimismo, debe respetar la normativa nacional.

Elementos del aparato

Ilustración véase la contraportada

- 1 Tecla Eco (modo de ahorro de energía)
- 2 Interruptor del aparato
- 3 Desbloqueo, recipiente para suciedad
- 4 Recipiente acumulador de suciedad
- 5 Batería
- 6 Tubuladura de aspiración
- 7 Desbloqueo, tubuladura de aspiración
- 8 Desbloqueo, batería
- 9 Indicador de estado de carga/tecla de comprobación, batería

Elementos de control de la batería

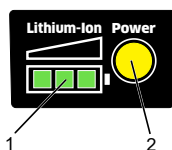

- 1 Indicador de estado de carga
- 2 Tecla de comprobación (Power)

Accesorios

El accesorio representado o descrito no siempre está incluido en el alcance del suministro estándar y depender de las variantes de equipamiento.

Variantes de equipamiento	Fs	As	Cs
Cargador	X	X	X
Batería	X	X	X
Tubo de aspiración	2x		
Boquilla barredora de suelos	X		
Tobera para superficies tapizadas	X		
Pincel de aspiración	X		X
Tobera de aspiración para automóviles		X	
Manguera de aspiración flexible		X	X
Boquilla para juntas	X	X	X
Cinturón de transporte			X

Puesta en marcha

- Seleccione el accesorio deseado y cóloquelo en los tubos de aspiración o directamente en el equipo.

CUIDADO

Peligro de vuelvo No desconecte el equipo al utilizar la manguera de aspiración flexible. Durante la limpieza, sujete el dispositivo con la mano.

- Introduzca la batería en el alojamiento del equipo hasta que se encaje.

Manejo

Conexión/desconexión del equipo

- Al presionar el interruptor del equipo hasta la mitad, el equipo se enciende.
- Soltar el interruptor del equipo, el equipo se para.
- Al presionar el interruptor del equipo hasta encajarlo: funcionamiento continuo.
- Al presionar de nuevo el interruptor del equipo, se desencaja y el equipo para.

Tecla Eco (modo de ahorro de energía)

Modo Eco (modo de ahorro de energía): el aparato trabaja con potencia de aspiración reducida. La capacidad de carga de las acumuladores se prolonga.

- Conectar el modo Eco: accionar la tecla Eco.
- Desconectar el modo Eco: volver a accionar la tecla Eco.

El último modo seleccionado se guarda al desconectar el equipo y se activa al conectarlo de nuevo.

Indicador de estado de carga de la batería





Aviso

Lea y proceda conforme al manual de instrucciones de la batería.





La batería está dotada de un indicador de estado de carga.

Si la batería está colocada en la aspiradora o el cargador, se muestra el estado de carga actual.

- Durante el uso, se muestra la carga restante.

Ver	Estado de carga
	Totalmente cargada
	87% - 58%
	57% - 28%
	Batería descargada (menos del 27 % de capacidad restante)

- Durante la carga, se muestra el avance.

Ver	Estado de carga
	0% - 29%
	30% - 59%
	60% - 89%
	Totalmente cargada

Para comprobar el estado de carga actual, puede pulsarse en cualquier momento la tecla de comprobación (Power) ubicada en la batería.

Vaciar el depósito acumulador de suciedad

Aviso

Los accesorios grandes, como los tubos de aspiración, deben retirarse de la tubuladura de aspiración antes de retirar el recipiente de suciedad.

- Presione los desbloques del recipiente de suciedad en ambos lados.
- Incline el recipiente de suciedad hacia arriba.
- Extraiga el recipiente de suciedad del equipo para vaciarlo.
- Quite el filtro del recipiente de suciedad.
- Vacíe el depósito acumulador de suciedad.

- Vuelva a colocar los elementos filtrantes.
- Coloque e inserte de nuevo el depósito.

CUIDADO

Peligro de daños No utilice el equipo sin los elementos filtrantes.

Giro de la tubuladura de aspiración

- Presione el desbloqueo de la tubuladura de aspiración.
- Gire la tubuladura de aspiración hasta encajarla en la dirección deseada.

Boquilla de suelos

La boquilla para suelos puede reequiparse para ser utilizada en diferentes suelos.

- Aplicación con cepillos adecuada para suelos resistentes
- Aplicación sin cepillos adecuada para alfombras

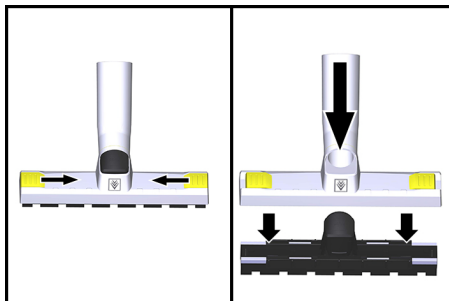

- Soltar el bloqueo.
 - Extraiga la aplicación para alfombras.
 - Coloque la aplicación para suelos resistentes.
 - Cierre el bloqueo.
- Y a la inversa.

Después de cada puesta en marcha

- Vaciar el recipiente de suciedad.
- Cargar la batería.

Desconexión automática con batería descargada

Cuando la batería se descarga, el equipo se desconecta de forma automática para evitar una descarga total de la batería. En este caso, vuelva a cargar la batería con la mayor rapidez posible.

CUIDADO

Riesgo de daños por descarga total. Asegúrese de que el dispositivo esté desconectado (interruptor del equipo desencajado) si decide almacenar el equipo sin cargar antes la batería.

Proceso de carga

Aviso

Lea y proceda conforme al manual de instrucciones del cargador.

- Accione el desbloqueo de la batería.
- Saque la batería del equipo.

Observación

Las baterías nuevas solo vienen precargadas y se tienen que cargar totalmente antes del primer uso.

- Enchufe la clavija de red.
- Coloque la batería en el alojamiento del cargador.
- El cargador lleva a cabo una autocomprobación y el proceso de carga comienza de manera automática.
- El avance de la carga se muestra en el indicador del estado de carga.
- La batería se carga por completo cuando todos los ledes del indicador del estado de carga se iluminan de forma permanente.
- Tras la carga, sacar la batería del cargador.
- Extraer el enchufe de la red.

Aviso

Antes de utilizarlas, vuelva a cargar las baterías que no se hayan utilizado durante un tiempo prolongado.

Con temperaturas bajas, se reduce el rendimiento de la batería.

Un almacenamiento prolongado a temperaturas superiores a 40 °C reduce la capacidad de una batería.

Observación

La batería ya cargada puede estar en el cargador hasta que se vaya a utilizar. No se corre peligro de sobrecargarla. Para evitar un consumo de energía innecesario, se debe desenchufar el cargador tan pronto como la batería esté totalmente cargada.

Transporte

△ **PRECAUCIÓN**

¡Peligro de lesiones y daños! Respetar el peso del aparato para el transporte.

- Al transportar en vehículos, asegurar el aparato para evitar que resbale y vuelque conforme a las directrices vigentes.

Almacenamiento

△ **PRECAUCIÓN**

¡Peligro de lesiones y daños! Respetar el peso del aparato en el almacenamiento. Este aparato sólo se puede almacenar en interiores.

CUIDADO

¡Peligro de daños! Almacenar las baterías solo en lugares con una humedad del aire baja y a una temperatura inferior a 20°C.

Cuidados y mantenimiento

△ **PELIGRO**

Antes de realizar cualquier trabajo en el equipo, desconecte el equipo y retire la batería.

Limpieza/sustitución de los elementos filtrantes

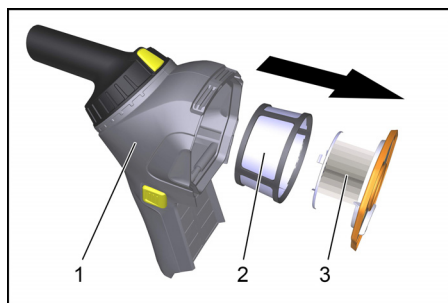

- 1 Recipiente acumulador de suciedad
- 2 filtro previo
- 3 Filtro de cartuchos

- Desbloquee y retire el recipiente de suciedad.
- Quite el filtro de cartucho del recipiente de suciedad.
- Retire el filtro previo del filtro de cartucho.
- Limpie los elementos filtrantes y, en caso necesario, sustitúyalos.

CUIDADO

Peligro de daños Limpie los elementos filtrantes con cuidado. No someta las superficies de filtrado a cargas mecánicas. No utilice el equipo sin elementos filtrantes.

Ayuda en caso de avería

⚠ PELIGRO

Antes de efectuar cualquier trabajo en el aparato, hay que desconectarlo y sacar las baterías.

El aparato se apaga durante el funcionamiento

- Descargar la batería.
- Cargar la batería.
- La protección contra sobrecalentamiento de la batería se ha accionado.
- Dejar enfriar la batería.

La capacidad de aspiración disminuye

- Vaciar el recipiente de suciedad.
- Limpie los elementos filtrantes.

potencia de aspiración no existente o insuficiente

- Función ECO conectada. Desconecte la función ECO para alcanzar la potencia de aspiración total.
- Elimine las posibles obstrucciones de la boquilla aspiradora o el tubo de aspiración.
- Limpie los elementos filtrantes.

La turbina de aspiración no funciona

- Descargar la batería.
- Cargar la batería.
- La batería no está bien colocada en el cargador.

- Presione la batería en el equipo hasta que encaje.
- Batería al final de su vida útil.
- Cambiar la batería.

Servicio de atención al cliente

Si la avería no se puede solucionar el aparato debe ser revisado por el servicio técnico.

Garantía

En todos los países rigen las condiciones de garantía establecidas por nuestra empresa distribuidora. Las averías del aparato serán subsanadas gratuitamente dentro del periodo de garantía, siempre que se deban a defectos de material o de fabricación. En un caso de garantía, le rogamos que se dirija con el comprobante de compra al distribuidor donde adquirió el aparato o al servicio al cliente autorizado más próximo a su domicilio.

Accesorios y piezas de repuesto

Utilice solamente accesorios y recambios originales, ya que garantizan un funcionamiento correcto y seguro del equipo. Puede encontrar información acerca de los accesorios y recambios en www.kaercher.com.

Declaración UE de conformidad

Por la presente declaramos que la máquina designada a continuación cumple, tanto en lo que respecta a su diseño y tipo constructivo como a la versión puesta a la venta por nosotros, las normas básicas de seguridad y sobre la salud que figuran en las directivas comunitarias correspondientes. La presente declaración perderá su validez en caso de que se realicen modificaciones en la máquina sin nuestro consentimiento explícito.

Producto: Aspirador en seco

Modelo: 1.394-xxx

Directivas comunitarias aplicables

2006/42/CE (+2009/127/CE)

2014/30/UE

2011/65/UE

2009/125/EG

Normas armonizadas aplicadas

EN 55014-1: 2006+A1: 2009+A2: 2011

EN 55014-2: 2015

EN 60335-1

EN 60335-2-69

EN 61000-3-2: 2014

EN 61000-3-3: 2013

EN 62233: 2008

EN 50581

EN 60312-1: 2017

Normas nacionales aplicadas

-

Normativas aplicadas

666/2013

5.957-678

Los abajo firmantes actúan con plenos poderes y con la debida autorización de la dirección de la empresa.



H. Jenner

Chief Executive Officer



S. Reiser

Head of Approbation

Persona autorizada para la documentación:

S. Reiser

Alfred Kärcher GmbH & Co. KG

Alfred-Kärcher-Str. 28 - 40

71364 Winnenden (Germany)

Tele.: +49 7195 14-0

Fax: +49 7195 14-2212

Winnenden, 2017/01/01

Datos técnicos

		HV 1/1 Bp
Cargador		
Tensión de red	V~	220-240
Frecuencia	Hz	1~ 50-60
Batería		
Tensión de acumuladores	V =	18
Capacidad nominal (según IEC/EN 61690)	mAh	2500
Capacidad de carga de las acumuladores (servicio normal)	Minutos	21
Capacidad de carga de las acumuladores (modo ECO/modo de ahorro de energía)	Minutos	35
Aparato		
Capacidad del depósito	l	0,9
Cantidad de aire (máx.)	l/s	33
Depresión (máx.)	kPa (mbar)	4,7 (47)
Clase de protección		III
Toma de tubo flexible de aspiración (C-DN/C-ID)	mm	35
Longitud x anchura x altura	mm	306 x 116 x 290
Peso de funcionamiento típico	kg	1,8
Temperatura ambiente (máx.)	°C	40
Valores calculados conforme a la norma EN 60335-2-69		
Nivel de presión acústica L_{pA}	dB(A)	69
Inseguridad K_{pA}	dB(A)	1
Valor de vibración mano-brazo	m/s ²	< 2,5
Inseguridad K	m/s ²	1
Potencia nominal de entrada	W	115



Leia o manual de manual original antes de utilizar o seu aparelho.

Proceda conforme as indicações no manual e guarde o manual para uma consulta posterior ou para terceiros a quem possa vir a vender o aparelho.

- Antes de colocar em funcionamento pela primeira vez é imprescindível ler atentamente as indicações de segurança n.º 5.956-249.0!
- A não-observância deste Manual de Instruções e dos avisos de segurança poderá levar a danos no aparelho e perigos tanto para o utilizador como para terceiros.
- No caso de danos provocados pelo transporte, informe imediatamente o revendedor.
- Verifique o conteúdo da embalagem a respeito de acessórios não incluídos ou danos.

Índice

Índice	PT	1
Proteção do meio-ambiente . .	PT	1
Níveis de perigo	PT	1
Utilização conforme o fim a que se destina a máquina	PT	2
Avisos de segurança.	PT	2
Elementos do aparelho	PT	3
Acessórios	PT	3
Colocação em funcionamento	PT	3
Manuseamento	PT	3
Transporte.	PT	5
Armazenamento	PT	5
Conservação e manutenção. .	PT	6
Ajuda em caso de avarias. . . .	PT	6
Garantia	PT	6
Acessórios e peças sobressalentes	PT	6
Declaração UE de conformidade	PT	7
Dados técnicos	PT	8

Proteção do meio-ambiente



Os materiais da embalagem são recicláveis. Eliminar as embalagens de forma a preservar o meio ambiente.



Muitas vezes, os aparelhos eléctricos e electrónicos contêm componentes que, em caso de manuseamento incorrecto ou recolha errada, podem representar um perigo para a saúde e para o ambiente. Contudo, estes componentes são necessários para a operação adequada do aparelho. Os aparelhos assinalados com este símbolo não podem ser eliminados com o lixo doméstico.

Os aparelhos velhos contêm materiais preciosos e recicláveis e deverão ser reutilizados. Pilhas e baterias recarregáveis contêm materiais que não devem entrar em contacto com o meio ambiente. Eliminar os aparelhos velhos, assim como as pilhas ou baterias recarregáveis, de acordo com as normas de preservação do meio ambiente.

Avisos sobre os ingredientes (REACH)

Informações actuais sobre os ingredientes podem ser encontradas em:

www.kaercher.com/REACH

Níveis de perigo

⚠ **PERIGO**

Aviso referente a um perigo eminente que pode conduzir a graves ferimentos ou à morte.

⚠ **ATENÇÃO**

Aviso referente a uma possível situação perigosa que pode conduzir a graves ferimentos ou à morte.

⚠ **CUIDADO**

Aviso referente a uma situação potencialmente perigosa que pode causar ferimentos leves.

ADVERTÊNCIA

Aviso referente a uma situação potencialmente perigosa que pode causar danos materiais.

Utilização conforme o fim a que se destina a máquina

△ **ATENÇÃO**

O aparelho não é apropriado para a aspiração de poeiras nocivas para a saúde.

ADVERTÊNCIA

Perigo de danos!

O aparelho não é adequado para a aspiração de líquidos.

ADVERTÊNCIA

Este aparelho foi única e exclusivamente concebido para a utilização em interiores.

- Este aspirador foi concebido para aspirar superfícies de chão e de parede a seco.
- Este aparelho destina-se ao uso industrial, p.ex. em estaleiros, oficinas, hotéis, escolas, hospitais, fábricas, lojas, escritórios e lojas à exploração.

Conjuntos da bateria utilizáveis

Com este aparelho apenas devem ser utilizados conjuntos da bateria modelo Kärcher BP de 18 V.

Carregador

Proteger o carregador contra humidade e guardar num local seco. O aparelho destina-se somente à utilização em espaços fechados. Não expor o aparelho à chuva.

Conjunto da bateria

Utilize o conjunto da bateria incluído apenas com este aparelho. A utilização noutros aparelhos não é permitida.

Avisos de segurança

Indicações gerais de segurança

- Este aparelho pode ser utilizado por crianças a partir dos 8 anos de idade, por pessoas com capacidades sensoriais ou psíquicas reduzidas ou por pessoas com falta de experiência e conhecimentos, se estas forem monitorizadas ou se tiverem sido advertidas sobre a utilização segura do aparelho e, portanto, conhecerem os perigos inerentes à

utilização. Crianças não podem brincar com o aparelho. A limpeza e manutenção de aplicação não podem ser realizadas por crianças sem uma vigilância adequada.

- As crianças devem ser supervisionadas, de modo a assegurar que não brinquem com o aparelho.
- Antes de realizar qualquer trabalho de manutenção e conservação, retire o conjunto da bateria do aparelho.

Avisos de segurança relativos ao carregador



Antes da primeira utilização do carregador, leia as Instruções de Utilização 5.968-456.0 (fornecidas com o carregador) e proceda em conformidade.



Avisos de segurança relativos ao conjunto da bateria



Antes da primeira utilização do conjunto da bateria, leia os avisos de segurança 5.968-453.0 (fornecidos com o conjunto da bateria) e proceda em conformidade.



Circuito de protecção

O circuito de protecção montado protege as baterias recarregáveis contra

- Sobreaquecimento
- Sobrecarga
- Curto-circuito

Avisos de segurança relativos ao transporte

A bateria de íões de lítio está sujeita aos requisitos da lei sobre materiais perigosos e pode ser transportada pelo utilizador, sem quaisquer restrições, em locais públicos.

Em caso de envio por terceiros (empresas de transporte) devem ser tidos em atenção os requisitos relativos à embalagem e à identificação.

Enviar a bateria apenas se a carcaça estiver intacta. Colar os contactos expostos e embalar a bateria de um modo seguro e

correto. A bateria não deve poder mover-se dentro da embalagem.

Os conjuntos da bateria com defeito não devem ser expedidos.

Em caso de um conjunto da bateria avariado, contacte o serviço de assistência ao cliente autorizado.

Ter também em atenção as prescrições nacionais.

Elementos do aparelho

Ver figura no lado desdobrável

- 1 Tecla Eco (modo de poupança de energia)
- 2 Interruptor do aparelho
- 3 Desbloqueio do recipiente de sujidade
- 4 Recipiente de sujidades
- 5 Conjunto da bateria
- 6 Bocal de aspiração
- 7 Desbloqueio, bocal de aspiração
- 8 Desbloqueio, conjunto da bateria
- 9 Indicador do estado de carga / Botão de verificação do carregamento, conjunto da bateria

Controlo do conjunto da bateria

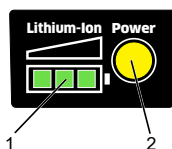

- 1 Indicador do estado de carga
- 2 Botão de verificação do carregamento (Potência)

Acessórios

Parte dos acessórios ilustrados ou descritos não está incluída no fornecimento padrão e depende da versão do equipamento.

Versão do equipamento:	Fs	As	Cs
Carregador	X	X	X
Conjunto da bateria	X	X	X
Tubo de aspiração	2x		
Bocal para pavimentos	X		
Bocal para estofos	X		
Escova de aspiração	X		X

Versão do equipamento:	Fs	As	Cs
Bocal de aspiração automática		X	
Mangueira de aspiração flexível		X	X
Bico para juntas	X	X	X
Alça de transporte			X

Colocação em funcionamento

→ Escolha os acessórios pretendidos e monte-os no tubo de aspiração ou directamente no aparelho.

ADVERTÊNCIA

Perigo de capotamento! Ao utilizar a mangueira de aspiração flexível, não pose o aparelho. Segure o aparelho na mão durante a limpeza.

→ Introduzir o conjunto da bateria na admissão do aparelho até encaixar audivelmente.

Manuseamento

Ligar / desligar o aparelho

- Premir o interruptor do aparelho até meio, o aparelho arranca.
- Soltar o interruptor do aparelho, o aparelho pára.
- Premir o interruptor do aparelho até ao encaixe: Funcionamento contínuo.
- Premir novamente o interruptor do aparelho - o interruptor desengata, o aparelho pára.

Tecla Eco (modo de poupança de energia)

Modo Eco (modo de poupança de energia): o aparelho trabalha com reduzida potência de aspiração. A autonomia das baterias acumuladoras é prolongada.

→ Ligar modo Eco: Premir tecla Eco.

→ Desligar modo Eco: Premir repetidamente a tecla Eco.

O modo seleccionado por último fica memorizado quando o aparelho é desligado e é activado quando este é ligado de novo.

Indicador do estado de carga do conjunto da bateria





Aviso

Leia e respeite as instruções de utilização do conjunto da bateria.





O conjunto da bateria está equipado com um indicador do estado de carga.

Caso o conjunto da bateria se encontre no aspirador ou no carregador, o estado de carga actual é apresentado.

- Durante a utilização é apresentada a carga restante.

Indicação	Estado de carga
	Completamente carregado
	87% - 58%
	57% - 28%
	Conjunto da bateria descarregado (menos de 27% de capacidade restante)

- Durante o carregamento é apresentado o progresso da carga.

Indicação	Estado de carga
	0% - 29%
	30% - 59%
	60% - 89%
	Completamente carregado

Para verificar o estado de carga actual, pode accionar-se em qualquer altura o botão de verificação do carregamento (Potência) no conjunto da bateria.

Esvaziar o recipiente de sujidade

Aviso

Acessórios de grandes dimensões, como, por exemplo, os tubos de aspiração, devem ser retirados do bocal de aspiração antes da remoção do depósito de sujidade.

- Premir o desbloqueio do depósito de sujidade de ambos os lados.

- Inclinir o depósito de sujidade para cima.
- Retirar o depósito de sujidade do aparelho para o esvaziar.
- Retirar o filtro do depósito de sujidade.
- Esvaziar o recipiente de sujidade.
- Colocar novamente o filtro.
- Inserir novamente o recipiente de sujidade e fixá-lo.

ADVERTÊNCIA

Perigo de danos! Não utilize o aparelho sem o filtro.

Rodar o bocal de aspiração

- Premir o desbloqueio do bocal de aspiração
- Rodar o bocal de aspiração no sentido pretendido até encaixar.

Bocal de chão

O bocal para pavimentos pode ser adaptado para utilização em diversos tipos de pavimento.

- Acessório com escovas adequado a pavimentos duros
- Acessório sem escovas adequado a tapetes

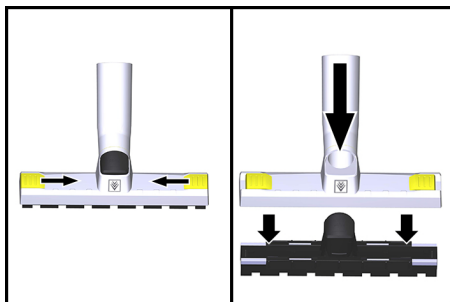

- Soltar o bloqueio.
 - Retirar o acessório para tapetes.
 - Colocar o acessório para pavimentos duros.
 - Fechar o bloqueio.
- E vice-versa.

Sempre depois de utilizar a máquina

- Esvaziar o depósito de sujidade.
- Carregar as baterias recarregáveis.

Encerramento automático em caso de conjunto da bateria sem carga

Caso o conjunto da bateria fique sem carga, o aparelho desliga-se automaticamente para evitar uma descarga total do conjunto da bateria.

Nesse caso, recarregue o conjunto da bateria logo que possível.

ADVERTÊNCIA

Perigo de danos no caso de descarga total! Certifique-se de que o aparelho está desligado (encaixe do interruptor do aparelho solto) quando estaciona o aparelho sem carregar previamente o conjunto da bateria.

Processo de carga

Aviso

Leia e respeite as instruções de utilização do carregador.

- Premir o desbloqueio do conjunto da bateria.
- Retirar o conjunto da bateria do aparelho.

Aviso

As baterias recarregáveis novas apenas estão pré-carregadas e, antes da primeira utilização, devem ser completamente carregadas.

- Ligar a ficha de rede.
- Empurrar o conjunto da bateria para a admissão do carregador.
- O carregador executa um autoteste e o processo de carregamento começa automaticamente.
- O progresso do carregamento é apresentado no indicador do estado de carga.
- O conjunto da bateria está completamente carregado quando todos os LED do indicador do estado de carga permanecem acesos.
- Após o carregamento, retirar as baterias recarregáveis do carregador.
- Desligue a ficha da tomada.

Aviso

Recarregar os conjuntos de baterias não utilizados durante um período prolongado antes da utilização.

Com temperaturas inferiores baixas, a capacidade de desempenho do conjunto da bateria é reduzida.

Um armazenamento prolongado a temperaturas superiores a 40 °C reduz a capacidade do conjunto da bateria.

Aviso

As baterias recarregáveis carregadas podem ficar no carregador até à sua utilização. Não existe qualquer risco de sobrecarga.

Para evitar um consumo de energia desnecessário, o carregador deverá ser desconectado assim que as baterias recarregáveis estiverem completamente carregadas.

Transporte

△ CUIDADO

Perigo de ferimentos e de danos! Ter atenção ao peso do aparelho durante o transporte.

- Durante o transporte em veículos, proteger o aparelho contra deslizos e tombamentos, de acordo com as directivas em vigor.

Armazenamento

△ CUIDADO

Perigo de ferimentos e de danos! Ter atenção ao peso do aparelho durante o armazenamento.

Este aparelho só pode ser armazenado em espaços fechados e cobertos.

ADVERTÊNCIA

Perigo de danos! Armazenar as baterias recarregáveis apenas em espaços com uma humidade do ar reduzida e uma temperatura inferior a 20 °C.

Conservação e manutenção

⚠ **PERIGO**

Antes de realizar trabalhos no aparelho, desligar o aparelho e remover a bateria.

Limpar / substituir o filtro

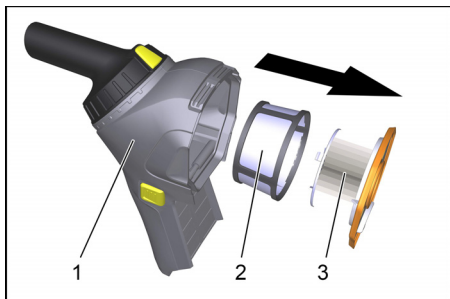

1 Recipiente de sujidades

2 Pré-filtro

3 Filtro de cartucho

- ➔ Desbloquear o depósito de sujidade e retirá-lo.
- ➔ Puxar o filtro de cartucho do depósito de sujidade.
- ➔ Retirar o pré-filtro do filtro de cartucho.
- ➔ Limpar os elementos do filtro, substituí-los caso necessário.

ADVERTÊNCIA

Perigo de danos! Limpe os elementos do filtro cuidadosamente. Não exponha a superfície do filtro a tensão mecânica.

Não utilize o aparelho sem filtro.

Ajuda em caso de avarias

⚠ **PERIGO**

Desligar o aparelho e retirar a bateria acumuladora antes de efectuar quaisquer trabalhos no aparelho.

Aparelho desliga durante a operação

- Descarregar as baterias recarregáveis.
- ➔ Carregar as baterias recarregáveis.
- A protecção contra sobreaquecimento do conjunto da bateria foi accionada.
- ➔ Deixar as baterias recarregáveis arrefecer.

A força de aspiração diminui

- ➔ Esvaziar o depósito de sujidade.
- ➔ Limpar o filtro.

Nenhuma ou insuficiente potência de aspiração

- ➔ Função Eco activada. Para obter a potência de aspiração total, desligar a função Eco.
- ➔ Remover obstruções do bocal ou do tubo de aspiração.
- ➔ Limpar o filtro.

A turbina de aspiração não funciona

- Descarregar as baterias recarregáveis.
- ➔ Carregar conjunto da bateria.
- A bateria acumuladora não está correctamente posicionada no suporte.
- ➔ Premir o conjunto da bateria no aparelho até encaixar.
- Baterias recarregáveis no final da sua vida útil.
- ➔ Substituir as baterias recarregáveis.

Serviço de assistência técnica

Quando o defeito não puder ser consertado, a máquina deverá ser verificada pelo serviço de assistência técnica.

Garantia

Em cada país vigem as respectivas condições de garantia estabelecidas pelas nossas Empresas de Comercialização. Eventuais avarias no aparelho durante o período de garantia serão reparadas, sem encargos para o cliente, desde que se trate dum defeito de material ou de fabricação. Em caso de garantia, dirija-se, munido do documento de compra, ao seu revendedor ou ao Serviço Técnico mais próximo.

Acessórios e peças sobressalentes

Utilizar apenas acessórios e peças sobressalentes originais. Só assim poderá garantir uma operação do aparelho segura e sem avarias.

Para mais informações sobre acessórios e peças sobressalentes, consulte www.kaercher.com.

Declaração UE de conformidade

Declaramos que a máquina a seguir designada corresponde às exigências de segurança e de saúde básicas estabelecidas nas Directivas UE por quanto concerne à sua concepção e ao tipo de construção assim como na versão lançada no mercado. Se houver qualquer modificação na máquina sem o nosso consentimento prévio, a presente declaração perderá a validade.

Produto: Aspirador a seco

Tipo: 1.394-xxx

Respectivas Directrizes da UE

2006/42/CE (+2009/127/CE)

2014/30/UE

2011/65/UE

2009/125/CE

Normas harmonizadas aplicadas

EN 55014–1: 2006+A1: 2009+A2: 2011

EN 55014–2: 2015

EN 60335–1

EN 60335–2–69

EN 61000–3–2: 2014

EN 61000–3–3: 2013

EN 62233: 2008

EN 50581

EN 60312-1: 2017

Normas nacionais aplicadas

-

Disposições aplicadas

666/2013

5.957-678

Os abaixo assinados têm procuração para agirem e representarem a gerência.



H. Jenner

Chief Executive Officer



S. Reiser

Head of Approbation

Responsável pela documentação:

S. Reiser

Alfred Kärcher GmbH & Co. KG

Alfred-Kärcher-Str. 28 - 40

71364 Winnenden (Germany)

Tel.: +49 7195 14-0

Fax: +49 7195 14-2212

Winnenden, 2017/01/01

Dados técnicos

		HV 1/1 Bp
Carregador		
Tensão da rede	V~	220-240
Frequência	Hz	1~ 50-60
Conjunto da bateria		
Tensão do conjunto da bateria	V =	18
Capacidade nominal (em conformidade com a IEC/EN 61690)	mAh	2500
Duração do conjunto da bateria (operação normal)	Minutos	21
Duração do conjunto da bateria (modo Eco / modo de economia de energia)	Minutos	35
Aparelho		
Conteúdo do recipiente	l	0,9
Volume de ar (máx.)	l/s	33
Subpressão (máx.)	kPa (mbar)	4,7 (47)
Classe de protecção	□	III
Ligação do tubo flexível de aspiração (C-DN/C-ID)	mm	35
Comprimento x Largura x Altura	mm	306x116x290
Peso de funcionamento típico	kg	1,8
Temperatura ambiente (máx.)	°C	40
Valores obtidos segundo EN 60335-2-69		
Nível de pressão acústica L_{pA}	dB(A)	69
Insegurança K_{pA}	dB(A)	1
Valor de vibração mão/braço	m/s^2	<2,5
Insegurança K	m/s^2	1
Potência nominal de entrada	W	115



Læs original brugsanvisning inden første brug, følg anvisningerne og opbevar vejledningen til senere efterlæsning eller til den næste ejer.

- Inden første ibrugtagelse skal betjeningsvejledningen og sikkerhedshenvisningerne nr. 5.956-249.0 læses!
- Hvis driftsvejledningen og sikkerhedsanvisningerne ikke overholdes, kan der opstå skader på apparatet og risici for brugeren og andre personer.
- Ved transportskader skal forhandleren informeres omgående.
- Kontroller pakningens indhold for manglende tilbehør eller beskadigelser, når den pakkes ud.

Indholdsfortegnelse

Indholdsfortegnelse	DA	1
Miljøbeskyttelse	DA	1
Faregrader	DA	1
Bestemmelsesmæssig anvendelse	DA	2
Sikkerhedsanvisninger	DA	2
Maskinelementer	DA	3
Tilbehør	DA	3
Ibrugtagning	DA	3
Betjening	DA	3
Transport	DA	5
Opbevaring	DA	5
Pleje og vedligeholdelse	DA	5
Hjælp ved fejl	DA	6
Garanti	DA	6
Tilbehør og reservedele	DA	6
EU-overensstemmelseserklæring	DA	7
Tekniske data	DA	8

Miljøbeskyttelse



Emballagen kan genbruges. Sørg for at bortskaffe emballagen på en miljø-mæssigt forsvarlig måde.



Elektriske og elektroniske maskiner indeholder ofte bestanddele, der ved forkert omgang eller forkert bortskaffelse kan udgøre en mulig fare for menneskers sundhed og for miljøet. For en korrekt drift af maskinen er disse bestanddele imidlertid nødvendige. Maskiner kendetegnet med dette symbol må ikke bortskaffes sammen med husholdningsaffaldet. Udtjente maskiner indeholder værdifulde materialer, der kan og bør afleveres til genbrug. Akku'er og batterier indeholder stoffer, der ikke må komme ud i naturen. Gamle apparatet og batterier skal bortskaffes miljøvenligt.

Henvisninger til indholdsstoffer (REACH)

Aktuelle oplysninger til indholdsstoffer finder du på:

www.kaercher.com/REACH

Faregrader

△ FARE

Henviser til en umiddelbar fare, der fører til alvorlige kvæstelser eller til døden

△ ADVARSEL

Henviser til en mulig farlig situation, der kan føre til alvorlige kvæstelser eller til døden.

△ FORSIGTIG

Henviser til en mulig farlig situation, der kan føre til lette personskader.

BEMÆRK

Henviser til en mulig farlig situation, der kan føre til materiel skade.

Bestemmelsesmæssig anvendelse

△ ADVARSEL

Maskinen er ikke egnet til opsugning af sundhedsskadeligt støv.

BEMÆRK

Risiko for beskadigelse!

Apparatet er ikke egnet til opsugning af væsker.

BEMÆRK

Maskinen er kun beregnet til brug inden-dørs.

- Sugeren er beregnet til tørrengøring af gulv- og vægområder.
- Denne maskine er egnet til erhvervs-mæssig brug, f.eks. på byggepladser, i værksteder, hoteller, skoler, sygehuse, fabrikker, butikker, kontorer og udlejningsvirksomheder.

Anvendelige batteripakker

Med dette apparat må der kun anvendes 18 V batteripakker af typen Kärcher BP.

Oplader

Beskyt ladeapparatet imod fugtighed og opbevar det tørt. Apparatet er kun egnet til rug indenfor rum, må ikke udsættes for regn.

Batteripakke

Anvend kun den vedlagte batteripakke med dette apparat. Anvendelsen i andre apparater er ikke tilladt.

Sikkerhedsanvisninger



Generelle sikkerhedsanvisninger

- Denne renser kan blive brugt af børn fra 8 år og personer, hvis fysiske, sensoriske eller åndelige evner er indskrænket eller af personer med manglende erfaring og/eller kendskab, hvis de overvåges af en person eller blev trænet i renserens sikre brug og de tilknyttede færdigheder. Børn må ikke lege med renseren. Rengøringen og vedligeholdelsen må



ikke gennemføres af børn uden overvågning.

- Børn skal være under opsyn for at sørge for, at de ikke leger med maskinen.
- Tag batteripakken ud af apparatet inden samtlige service- og vedligeholdelsesarbejder.

Sikkerhedsforskrifter oplader

  Læs og overhold driftsvejledning 5.968-456.0 (er vedlagt opladeren), inden du benytter opladeren første gang.

Sikkerhedsforskrifter batteripakke

  Læs og overhold sikkerhedsforskrifterne 5.968-453.0 (er vedlagt batteripakken), inden du benytter batteripakken første gang.

Beskyttelseskreds

Den monterede beskyttelseskreds beskytter batterierne mod

- overophedning
- overopladning
- Kortslutning

Sikkerhedshenvisninger til transport

Lithium-ion-batteriet er omfattet af kravene i bestemmelserne om transport af farligt gods og kan transporteres af brugeren på offentlig vej uden yderligere pålæg.

Ved forsendelse gennem tredjepart (transportvirksomheder) skal særlige krav til emballage og mærkning overholdes.

Fremsend kun batteriet, hvis huset er fri for beskadigelser. Afdæk åbne kontakter, og emballer batteriet på fast og sikker vis. Det må ikke kunne bevæge sig i emballagen. Defekte batterier må ikke sendes.

Ved defekte batteripakker kontaktes kundeservice.

Overhold de nationale forskrifter.

Maskinelementer

Figurer, se omslaget

- 1 Eco-knap (energisparefunktion)
- 2 Afbryder
- 3 Udløsning, snavsbeholder
- 4 Snavsbeholder
- 5 Batteripakke
- 6 Sugestuds
- 7 Oplåsning, sugestuds
- 8 Oplåsning, batteripakke
- 9 Opladningsvisning / kontrolknap, batteripakke

Betjeningselementer batteripakke

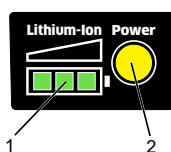

- 1 Opladningsvisning
- 2 Kontrolknap (Power)

Tilbehør

Afbildet eller beskrevet tilbehør hører til dels ikke til standardleveringsomfanget og er afhængigt af udstyrsvarianten.

Udstyrsvariant:	Fs	As	Cs
Oplader	X	X	X
Batteripakke	X	X	X
Sugerør	2x		
Gulvdyse	X		
Polstermundstykke	X		
Sugepensel	X		X
Bilsugemundstykke		X	
Fleksibel sugeslange		X	X
Fugedyse	X	X	X
Bærerem			X

Ibrugtagning

→ Vælg ønsket tilbehør og sæt på sugerør eller direkte på apparatet.

BEMÆRK

Fare for at vælte! Ved anvendelse af den fleksible sugeslange skal apparatet ikke slukkes. Behold apparatet i hånden under rengøringen.

→ Skub batteripakken ind i apparatets holder, indtil den går tydeligt i indgreb.

Betjening

Tænd/sluk for apparatet

- Tryk apparatkontakten halvt ned, apparatet starter.
- Slip apparatets kontakt, apparatet standser.
- Tryk apparatkontakten ned, indtil den går i indgreb: Kontinuerlig drift.
- Tryk på apparatkontakten igen - låsetappen løses, apparatet stopper.

Eco-knap (energisparefunktion)

Eco-modus (energisparefunktion): Apparatet arbejder med nedsat sugeseffekt. Batteriets løbetid forlænges.

- Tænd eco-modus: Tryk på eco-knappen.
- Sluk for eco-modus: Tryk gentagne gange på eco-knappen.

Den sidst valgte modus forbliver gemt ved frakobling af apparatet og aktiveres ved genindkobling.

Opladningsvisning batteripakke





Bemærk

Læs og overhold batteripakkens driftsvejledning.





Batteripakken er udstyret med en opladningsvisning.

Hvis batteripakken befinder sig i sugeren eller opladeren, vises det aktuelle opladningsniveau.

- Ved anvendelse vises den resterende opladning.

Display	Opladningsniveau
	Helt opladet
	87% - 58%
	57% - 28%
	Batteripakke afladet (under 27% restkapacitet)

- Ved opladningen vises, hvor langt opladningen er kommet.

Display	Opladningsniveau
	0% - 29%
	30% - 59%
	60% - 89%
	Helt opladet

Til kontrol af det aktuelle opladningsniveau er det også muligt til hver en tid at trykke på kontrolknappen (Power) på batteripakken.

Tøm snavsbeholderen

Bemærk

Stort tilbehør, som f.eks. sugerør, bør tages af sugestudsens inden smudsbeholderen fjernes.

- Tryk på smudsbeholderens oplåsning i begge sider.
- Vip smudsbeholderen opad.
- Tag smudsbeholderen ud af apparatet ved tømning.
- Tag filteret ud af smudsbeholderen.
- Tøm smudsbeholderen.
- Isæt filterelementerne igen.
- Sæt snavsbeholderen tilbage og lad den gå i hak.

BEMÆRK

Fare for beskadigelse! Anvend ikke apparatet uden filterelementerne.

Drejning af sugestudsens

- Tryk på sugestudsens oplåsning.
- Drej sugestudsens i den ønskede retning, indtil den går i indgreb.

Gulvmundstykker

Gulv-mundstykket kan omstilles til anvendelse på forskellige gulve.

- Anvendelse med børster egnet til hårde gulve
- Anvendelse uden børster egnet til tæpper

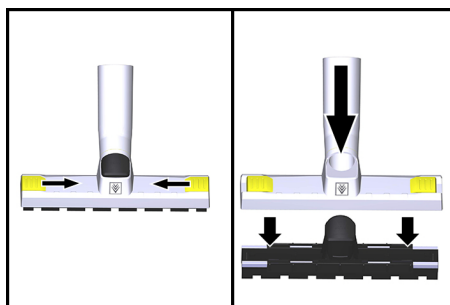

- Løsn låsen.
- Tag tæppeindsatsen ud.
- Isæt indsatsen til hårde gulve.
- Lås låsen. og omvendt.

Efter hver brug

- Tøm smudsbeholderen.
- Oplad batterier.

Automatisk frakobling ved afladet batteripakke

Ved afladet batteripakke frakobles apparatet automatisk for at undgå en dybdeafledning af batteripakken.

Oplad i dette tilfælde batteripakken så hurtigt som muligt igen.

BEMÆRK

Risiko for at beskadigelse på grund af dybdeafledning! Kontroller, at apparatet er frakoblet (låsetap apparat løsnet), hvis du opbevarer apparatet uden at oplade batteripakken forinden.

Opladning

Bemærk

Læs og overhold opladerens driftsvejledning.

- Aktivér batteripakkens oplåsning.
- Tag batteripakken ud af apparatet.

OBS

Nye batterier er kun til dels opladet og skal oplades helt inden første brug.

- Sæt netstikket i.
- Skub batteripakken på opladerens holder.
- Opladeren gennemfører en selvtest og opladningen begynder automatisk.
- Opladningsvisningen viser, hvor langt opladningen er kommet.
- Batteripakken er helt opladet, når alle opladningsvisningens LED'er lyser konstant.
- Efter opladningen tages batterierne ud af opladeren.
- Træk netstikket ud.

Bemærk

Genoplad batteripakker, der ikke har været anvendt i længere tid, inden anvendelsen. Ved lave temperaturer falder en batteripakkes ydeevne.

Lang opbevaring ved temperaturer over 40 °C reducerer kapaciteten for en batteripakke.

OBS

De opladede batterier kan stå på opladeren indtil de bruges. Der er ingen fare for overladning.

For at undgå unødvendigt energiforbrug, skal opladeren trækkes ud af stikdåsen, så snart batterierne er helt opladet.

Transport

⚠ FORSIGTIG

Fare for person- og materialeskader! Hold øje med maskinens vægt ved transporten.

- Ved transport i biler skal renseren fastspændes i.h.t. gældende love.

Opbevaring

⚠ FORSIGTIG

Fare for person- og materialeskader! Hold øje med maskinens vægt ved opbevaring.

Denne maskine må kun opbevares inden-dørs.

BEMÆRK

Risiko for beskadigelse! Opbevar kun batterierne i rum med lav luftfugtighed og under 20 °C.

Pleje og vedligeholdelse

⚠ FARE

Sluk altid for apparatet og tag batteripakken ud, inden der arbejdes på apparatet.

Rengøring / udskiftning af filterelementer

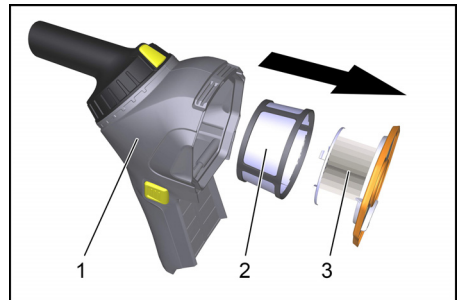

1 Snavsbeholder

2 Forfilter

3 Patronfilter

- Lås smudsbeholderen op og tag den af.
- Træk patronfilteret ud af smudsbeholderen.
- Træk forfilteret af patronfilteret.
- Rengør filterelementerne, udskift ved behov.

BEMÆRK

Fare for beskadigelse! Rengør filterelementerne forsigtigt. Udsæt ikke filterarealet for mekaniske belastninger.

Anvend ikke apparatet uden filterelementer.

Hjælp ved fejl

△ FARE

Tag batterierne ud og afbryd maskinen inden der arbejdes på maskinen.

Maskinen afbrydes under driften

- Batterier afladet.
- Oplad batterier.
- Batteripakkens overophedningsbeskyttelse er aktiveret.
- Lad batterier køle af.

Nedsat sugeevne

- Tøm smudsbeholderen.
- Rengør filterelementerne.

Ingen eller for ringe sugekraft

- Eco-funktion tilkoblet. For fuld sugekraft slukkes Eco-funktionen.
- Fjern tilstopninger fra sugedyse eller sugerør.
- Rengør filterelementerne.

Sugeturbine virker ikke

- Batterier afladet.
- Oplad batteripakken.
- Akkuerne sidder ikke rigtigt på holderen.
- Tryk batteripakken ind i apparatet, indtil den går i indgreb.
- Batteriernes levetid er forbi.
- Udskift batteriet.

Kundeservice

Hvis fejlen ikke kan fjernes skal maskinen kontrolleres fra kundeservice.

Garanti

I de enkelte lande gælder de af vore forhandlere fastlagte garantibetingelser. Eventuelle fejl på apparatet afhjælpes gratis inden for garantien, såfremt fejlen kan tilskrives en materiale- eller produktionsfejl. Hvis De ønsker at gøre garantien gældende, bedes De henvende Dem til Deres forhandler eller nærmeste kundeservice medbringende kvittering for købet.

Tilbehør og reservedele

Anvend kun originaltilbehør og -reservedele. De er en garanti for en sikker og fejlfri drift af maskinen. Informationer om tilbehør og reservedele findes www.kaercher.com

EU- overensstemmelseserklæring

Hermed erklærer vi, at den nedenfor nævnte maskine i design og konstruktion og i den af os i handlen bragte udgave overholder de gældende grundlæggende sikkerheds- og sundhedskrav i EU-direktiverne. Ved ændringer af maskinen, der foretages uden forudgående aftale med os, mister denne erklæring sin gyldighed.

Produkt: Tørsuger

Type: 1.394-xxx

Gældende EU-direktiver

2006/42/EF (+2009/127/EF)

2014/30/EU

2011/65/EU

2009/125/EF

Anvendte harmoniserede standarder

EN 55014-1: 2006+A1: 2009+A2: 2011

EN 55014-2: 2015

EN 60335-1

EN 60335-2-69

EN 61000-3-2: 2014

EN 61000-3-3: 2013

EN 62233: 2008

EN 50581

EN 60312-1: 2017

Anvendte tyske standarder

-

Anvendte direktiver

666/2013

5.957-678

Undertegnede agerer på vegne af og med fuldmagt fra ledelsen.



H. Jenner

Chief Executive Officer



S. Reiser

Head of Approbation

Dokumentationsbefuldmægtiget:

S. Reiser

Alfred Kärcher GmbH & Co. KG

Alfred-Kärcher-Str. 28 - 40

71364 Winnenden (Germany)

Tlf.: +49 7195 14-0

Fax: +49 7195 14-2212

Winnenden, 2017/01/01

Tekniske data

		HV 1/1 Bp
Oplader		
Netspænding	V~	220-240
Frekvens	Hz	1~ 50-60
Batteripakke		
Batterispænding	V =	18
Nominel ydelse (iht. IEC/EN 61690)	mAh	2500
Batteritid (normal drift)	Minutter	21
Batteritid (Eco-modus / energisparedrift)	Minutter	35
Maskine		
Beholderindhold	l	0,9
Luftmængde (max.)	l/s	33
Undertryk (max.)	kPa (mbar)	4,7 (47)
Beskyttelsesklasse		III
Sugeslangetilslutning (C-DN/C-ID)	mm	35
Længde x bredde x højde	mm	306x116x290
Typisk driftsvægt	kg	1,8
Omgivelsestemperatur (max.)	°C	40
Oplyste værdier ifølge EN 60335-2-69		
Lydtryksniveau L_{pA}	dB(A)	69
Usikkerhed K_{pA}	dB(A)	1
Hånd-arm vibrationsværdi	m/s^2	< 2,5
Usikkerhed K	m/s^2	1
Nominelt effektoptag	W	115



Før første gangs bruk av apparatet, les denne originale bruksanvisningen, følg den og oppbevar den for senere bruk eller for overlevering til neste eier.

- Det er tvingende nødvendig å lese sikkerhetsinstruksene nr. 5.956-249.0 før maskinen settes i drift!
- Hvis bruksanvisningen og sikkerhetsanvisningene ikke følges, kan dette medføre skader på apparatet og fare for brukeren og andre personer.
- Informer straks forhandleren ved transportskader.
- Kontroller ved utpakkingen at innholdet i pakken er komplett og uskadd.

Innholdsfortegnelse

Innholdsfortegnelse	NO	1
Miljøvern	NO	1
Risikotrinn	NO	1
Forskriftsmessig bruk	NO	2
Sikkerhetsanvisninger	NO	2
Maskinorganer	NO	2
Tilbehør	NO	3
Ta i bruk	NO	3
Betjening	NO	3
Transport	NO	5
Lagring	NO	5
Pleie og vedlikehold	NO	5
Feilretting	NO	5
Garanti	NO	6
Tilbehør og reservedeler	NO	6
EU-samsvarserklæring	NO	6
Tekniske data	NO	7

Miljøvern



Materialet i emballasjen kan resirkuleres. Kvitt deg med emballasjen på miljøvennlig måte.



Elektriske og elektroniske apparater inneholder ofte deler som kan utgjøre en potensiell fare for helse og miljø ved feil bruk eller feil avfallsbehandling. Disse delene er imidlertid nødvendige for korrekt drift av apparatet. Apparater merket med dette symbolet skal ikke kastes i husholdningsavfallet.

Gamle apparater inneholder verdifulle materialer som kan gjenbrukes og som bør sendest til gjenbruk. Akkumulatorene inneholder stoffer som ikke må komme ut i miljøet. Vennligst deponer gamle apparater samt batterier eller oppladbare batterier på en miljøvennlig måte.

Anvisninger om innhold (REACH)

Aktuell informasjon om stoffene i innholdet finner du under:

www.kaercher.com/REACH

Risikotrinn

△ FARE

Anvisning om en umiddelbar truende fare som kan føre til store personskader eller til død.

△ ADVARSEL

Anvisning om en mulig farlig situasjon som kan føre til store personskader eller til død.

△ FORSIKTIG

Anvisning om en mulig farlig situasjon som kan føre til mindre personskader.

OBS

Anvisning om en mulig farlig situasjon som kan føre til materielle skader.

Forskriftsmessig bruk

△ **ADVARSEL**

Maskinen er ikke egnet til oppsuging av helsefarlig støv.

OBS

Fare for skader!

Maskinen er ikke egnet til opptak av væske.

OBS

Dette apparatet er kun ment for bruk innendørs.

- Støvsugeren er ment for tørr rengjøring av gulv- og veggflater.
- Denne maskinen egner seg til industrielt bruk, f.eks. på byggeplasser, i verksted, hoteller, skoler, sykehus, fabrikker, butikker, kontorer og utleiefirmaer.

Batteripakker som kan brukes

Det skal kun brukes 18 V batteripakker, type Kärcher BP, i dette apparatet.

Batterilader

Beskytt ladeapparatet mot fuktighet og la- gre det tørt. Apparatet er bare egnet for bruk innendørs, må ikke utsettes for regn.

Batteripakke

Batteripakken som følger med skal kun brukes i dette apparatet. Bruk i andre apparater er ikke tillatt.

Sikkerhetsanvisninger

Generelle sikkerhetsanvisninger

- Dette apparatet kan brukes av barn fra 8 års alder samt av personer med begrensede kroppslige, sensoriske eller mentale evner, eller som mangler erfaring og kunnskap, så fremt de er under tilsyn eller er opplært i trygg bruk av apparatet og de tilhørende farene. Barn skal ikke leke med apparatet. Rengjøring og bruksvedlikehold skal ikke utføres av barn uten under tilsyn.
- Barn skal holdes under tilsyn for å sikre at de ikke leker med apparatet.
- Ta batteripakken ut apparatet før alt reparasjons- og vedlikeholdsarbeid.

Sikkerhetshenvisninger for ladeapparatet



Før du tar i bruk ladeapparatet første gang, må du lese og følge bruksanvisningen 5.968-456.0 (følger med ladeapparatet).

Sikkerhetshenvisninger for batteripakken



Før du tar i bruk batteripakken første gang, må du lese og følge sikkerhetsinformasjonen 5.968-453.0 (følger med batteripakken).

Beskyttelseskrets

Den innebygde beskyttelseskretsen beskytter batteripakken for

- Overoppheting
- Overbelastning
- Kortslutning

Sikkerhetsanvisninger for transport

Litium-ionebatteriet må behandles i henhold til kravene i loven om farlige materialer og brukeren kan transportere dem i offentlig trafikk uten ytterligere pålegg.

Ved transport som utføres av tredjeperson (transportfirma) må man ta hensyn til spesielle krav til emballasje og merking.

Batteriene må kun sendes hvis huset er uskadd. Kleb til åpne kontakter og pakk batteriet fast og sikkert. Det skal ikke kunne bevegese.

Defekte batterier skal ikke sendes.

Hvis batteripakken er defekt, må du kontakte autorisert kundeservice.

Følg nasjonale forskrifter.

Maskinorganer

Figur se omslagsside

- 1 Eco-tast (energisparing)
- 2 Apparatbryter
- 3 Lås, smussbeholder
- 4 Smussbeholder
- 5 Batteripakke
- 6 Sugestusser
- 7 Sperremekanisme, sugestuss
- 8 Sperremekanisme, batteripakke
- 9 Visning av ladenivå / testknapp, batteripakke

Betjeningselementer, batteripakke

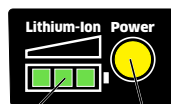

- 1 Visning av ladenivå
- 2 Testknapp (power)

Tilbehør

Tilbehøret som er avbildet eller beskrevet er til dels ikke inkludert i leveringsområdet som standard, og er avhengig av utstyrsvarianten.

Utstyrsvarianter:	Fs	As	Cs
Batterilader	X	X	X
Batteripakke	X	X	X
Sugerør	2x		
Gulvmunnstykke	X		
Putemunnstykke	X		
Sugepensel	X		X
Automatisk sugedyse		X	
Fleksibel sugeslange		X	X
Fugedyse	X	X	X
Bærestropp			X

Ta i bruk

- Velg ønsket tilbehør og sett det på sugerøret eller rett på apparatet.

OBS

Veltefare! Ikke sett ned apparatet ved bruk av den fleksible sugeslangen. Hold apparatet i hånden under rengjøringen.

- Skyv batteripakken inn i åpningen på apparatet til den klikker på plass.

Betjening

Slå apparatet på/av

- Trykk apparatbryteren halvveis inn, apparatet starter.
- Slipp apparatbryteren, apparatet stopper.
- Trykk apparatbryteren helt inn til den går i lås: Kontinuerlig drift.
- Trykk på apparatbryteren på nytt – låsen oppheves, apparatet stanser.

Eco-tast (energisparing)

Eco-modus (energisparing): Apparatet arbeider med redusert sugeeffekt. Batteriet varer lenger.

- Slå på Eco-modus: Betjen Eco-tasten.
- Slå av Eco-modus: Trykk flere ganger på Eco-tasten.

Den sist valgte modusen blir lagret når apparatet slås av, og blir aktivert når det slås på igjen.

Visning av ladenivå, batteripakke

Merknad

Les og følg batteripakkens bruksanvisning. Apparatet er utstyrt med en ladenivåvisning.

Dersom batteripakken er plassert i sugeren eller ladeapparatet, vises det gjeldende ladenivået.

- I drift vises det resterende ladenivået.

Indikator	Ladenivå
	Helt oppladet
	87% - 58%
	57% - 28%
	Batteripakke utladet (under 27 % restkapasitet)

- Under ladingen vises ladefremgangen.

Indikator	Ladenivå
	0% - 29%
	30% - 59%
	60% - 89%
	Helt oppladet

For å kontrollere det aktuelle ladenivået kan du når som helst betjene testknappen (power) på batteripakken.

Tømming av beholderen

Merknad

Stort tilbehør, som for eksempel sugerøret, må tas av sugestussen før smussbeholderen kan fjernes.

- Trykk på smussbeholderens sperremekanisme på begge sidene.
- Kipp smussbeholderen oppover.
- Ta smussbeholderen ut av apparatet for å tømme den.
- Ta filteret ut av smussbeholderen.
- Tøm smussbeholderen.
- Sett inn filterelementene igjen.
- Sett inn igjen smussbeholderen og la den gå i lås.

OBS

Fare for materielle skader! Apparatet skal ikke brukes uten filterelementene.

Rotere sugestussen

- Trykk på sugestussens sperremekanisme.
- Drei sugestussen i ønsket retning til den går i lås.

Gulvdysen

Gulvdysen kan omrustes for bruk på forskjellige slags underlag.

- Bruk med børster egnet for harde gulv
- Bruk med børster egnet for tepper

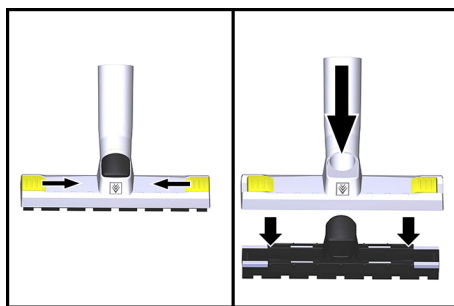

- Løsne sperremekanismen.
- Ta ut teppeinnsatsen.
- Sett inn innsatsen for harde gulv.
- Lukk sperremekanismen, og omvendt.

Etter hver bruk

- Tøm smussbeholderen.
- Lad opp batteripakken.

Automatisk utkobling ved utladet batteripakke

Når batteripakken er utladet, blir apparatet automatisk slått av for å unngå total utlading av batteripakken.

I så fall må du lade opp batteripakken igjen snarest mulig.

OBS

Fare for skade ved total utlading! Forviss deg om at apparatet er slått av (apparatbryteren er løst ut) dersom du vil lagre apparatet uten å lade opp batteripakken først.

Lading

Merknad

Les og følg ladeapparatets bruksanvisning.

- Betjen batteripakkens sperremekanisme.
- Ta batteripakken ut av apparatet.

Merknad

Nye batteripakker er kun forhåndslandet og må lades opp fullstendig før første gangs bruk.

- Sett i støpselet.
- Skyv batteripakken inn i holderen på ladeapparatet.
- Ladeapparatet utfører en selvtest, og ladeprosessen starter automatisk.
- Ladefremgangen vises i ladenivåvisningen.
- Batteripakken er helt oppladet når alle LED-lampene på ladenivåvisningen lyser kontinuerlig.
- Etter ladningen taes batteripakken ut av laderen.
- Trekk ut nettstøpselet.

Merknad

Batteripakker som ikke er blitt brukt på lag tid må etterlades før bruk.

Ved lave temperaturer synker batteripakkens ytelse.

Langtids lagring ved temperaturer over 40 °C forringer batteripakkens kapasitet.

Merknad

Oppladet batteripakke kan være i ladeapparatet helt til den skal brukes. Det er ingen fare for overlading.

For å unngå unødig energiforbruk bør lade-
ren kobles fra så snart batteripakken er full-
ladet.

Transport

⚠ **FORSIKTIG**

Fare for personskader og materielle skader! Pass på vekten av apparatet ved transport.

→ Ved transport i kjøretøyer skal apparatet sikres mot å skli eller velte etter de til enhver tid gjeldende regler.

Lagring

⚠ **FORSIKTIG**

Fare for personskader og materielle skader! Pass på vekten av apparatet ved lagring.

Dette apparatet skal kun lagres innendørs.

OBS

Fare for skader! Batteripakken må bare oppbevares i rom med lav luftfuktighet og under 20 °C.

Pleie og vedlikehold

⚠ **FARE**

Før alt av arbeid på apparatet skal apparatet slås av og batteripakken tas ut.

Rengjøre/fornye filterelementer

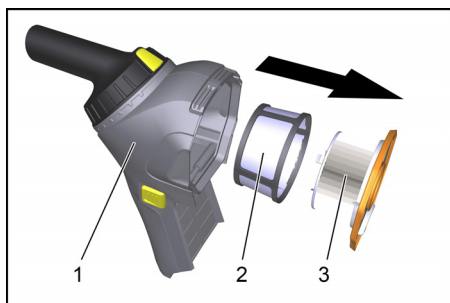

- 1 Smussbeholder
- 2 Forfilter
- 3 Patronfilter

→ Lås opp og ta av smussbeholderen.

- Dra patronfilteret ut av smussbeholderen.
- Dra forfilteret av patronfilteret.
- Rengjør filterelementene og erstatt dem om nødvendig.

OBS

Fare for materielle skader! Rengjør filterelementene forsiktig. Filterflatene må ikke utsettes for mekanisk belastning.

Apparatet skal ikke brukes uten filterelementer.

Feilretting

⚠ **FARE**

Før alt arbeid på apparatet skal apparatet slås av og batteri tas ut.

Apparatet slår seg av under bruk

- Batteripakken er utladet
- Lad opp batteripakken.
- Batteripakkens overopphetningsvern har reagert.
- La batteripakken avkjøles.

Sugekraften avtar

- Tøm smussbeholderen.
- Rengjør filterelementene.

Ingen eller utilstrekkelig sugeeffekt

- Eco-funksjon innkoblet. Slå av Eco-funksjonen for å oppnå fullstendig sugekraft.
- Fjern tilstoppinger i sugedysen eller sugerøret.
- Rengjør filterelementene.

Sugeturbinen går ikke

- Batteripakken er utladet
- Lad opp batteripakken.
- Batteripakke er ikke satt korrekt inn i batteriholderen.
- Trykk batteripakken inn i apparatet til det klikker på plass.
- Batteripakken er ved slutten av levetiden.
- Skift ut batteripakken.

Kundetjeneste

Dersom feilen ikke kan rettes opp, må apparatet kontrolleres av kundeservice.

Garanti

Vår ansvarlige salgsorganisasjon for det enkelte land har utgitt garantibetingelsene som gjelder i det aktuelle landet. Eventuelle feil på maskinen blir reparert gratis i garantitiden dersom disse kan føres tilbake til material- eller produksjonsfeil. Ved behov for garantireparasjoner, vennligst henvend deg med kjøpskvitteringen til din forhandler eller nærmeste autoriserte kundeservice.

Tilbehør og reservedeler

Bruk bare originalt tilbehør og originale reservedeler; de garanterer for en sikker og problemfri drift av maskinen.

Informasjon om tilbehør og reservedeler finner du på www.kaercher.com.

EU-samsvarserklæring

Vi erklærer hermed at maskinen angitt nedenfor oppfyller de grunnleggende sikkerhets- og helsekravene i de relevante EU-direktivene, med hensyn til både design, konstruksjon og type markedsført av oss. Ved endringer på maskinen som er utført uten vårt samtykke, mister denne erklæringen sin gyldighet.

Produkt: Tørrsuger

Type: 1.394-xxx

Relevante EU-direktiver

2006/42/EF (+2009/127/EF)

2014/30/EU

2011/65/EU

2009/125/EU

Anvendte overensstemmende normer

EN 55014-1: 2006+A1: 2009+A2: 2011

EN 55014-2: 2015

EN 60335-1

EN 60335-2-69

EN 61000-3-2: 2014

EN 61000-3-3: 2013

EN 62233: 2008

EN 50581

EN 60312-1: 2017

Anvendte nasjonale normer

-

Anvendte direktiver

666/2013

5.957-678

De undertegnede handler på oppdrag fra, og med fullmakt fra selskapsledelsen.



H. Jenner

Chief Executive Officer

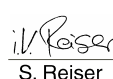

S. Reiser

Head of Approbation

Dokumentasjonsansvarlig:

S. Reiser

Alfred Kärcher GmbH & Co. KG

Alfred-Kärcher-Str. 28 - 40

71364 Winnenden (Germany)

Tlf: +49 7195 14-0

Faks: +49 7195 14-2212

Winnenden, 2017/01/01

Tekniske data

		HV 1/1 Bp
Batterilader		
Nettspenning	V~	220–240
Frekvens	Hz	1~ 50–60
Batteripakke		
Batterispenning	V =	18
Nominell kapasitet (iht. IEC/EN 61690)	mAh	2500
Batteriets levetid (normal drift)	Minutter	21
Batteriets levetid (Eco-modus/energisparingsmodus)	Minutter	35
Apparat		
Beholderinnhold	l	0,9
Luftmengde (maks.)	l/sek.	33
Undertrykk (maks.)	kPa (mbar)	4,7 (47)
Beskyttelsesklasse		III
Sugeslangekobling (C-DN/C-ID)	mm	35
Lengde x bredde x høyde	mm	306x116x290
Typisk driftsvekt	kg	1,8
Omgivelsestemperatur maks.	°C	40
Registrerte verdier etter EN 60335-2-69		
Støytrykksnivå L_{pA}	dB(A)	69
Usikkerhet K_{pA}	dB(A)	1
Hånd-arm vibrasjonsverdi	m/s ²	< 2,5
Usikkerhet K	m/s ²	1
Nominelt strømforbruk	W	115



Läs bruksanvisning i original innan aggregatet används första gången, följ anvisningarna och spara drifts-anvisningen för framtida behov, eller för nästa ägare.

- Före första ibruktagning måste Säkerhetsanvisningar nr. 5.956-249.0 läsas!
- Om bruksanvisningen och säkerhetsanvisningarna inte följs kan apparaten skadas och faror uppstå för användaren och andra personer.
- Informera inköpsstället omgående vid transportskador.
- Kontrollera vid uppackningen att inga tillbehör saknas eller är skadade.

Innehållsförteckning

Innehållsförteckning	SV	1
Miljöskydd	SV	1
Risiknivåer	SV	1
Ändamålsenlig användning	SV	2
Säkerhetsanvisningar	SV	2
Aggregatelement	SV	3
Tillbehör	SV	3
Idrifttagning	SV	3
Handhavande	SV	3
Transport	SV	5
Förvaring	SV	5
Skötsel och underhåll	SV	5
Åtgärder vid störningar	SV	6
Garanti	SV	6
Tillbehör och reservdelar	SV	6
EU-försäkran om överensstämmelse	SV	7
Tekniska data	SV	8

Miljöskydd



Emballagematerialen kan återvinnas. Avfallshantera emballag på ett miljövänligt sätt.



Elektriska och elektroniska maskiner innehåller ofta komponenter som vid felaktig användning eller felaktig avfallshantering kan utgöra en potentiell risk för människors hälsa och för miljön. Dessa komponenter är dock nödvändiga för att maskinen ska kunna arbeta korrekt. Maskiner som märkts med denna symbol får inte kastas i hushållssoporna.

Uttjänta maskiner innehåller värdefulla material som kan återvinnas och de ska därför lämnas till ett insamlingsställe. Batterier, engångs och uppladdningsbara, innehåller ämnen som inte får komma ut i miljön. Avfallshantera uttjänta maskiner och batterier på ett miljövänligt sätt.

Upplysningar om ingredienser (REACH)

Aktuell information om ingredienser finns på:

www.kaercher.com/REACH

Risiknivåer

⚠ **FARA**

Varnar om en omedelbart överhängande fara som kan leda till svåra personskador eller dödsfall.

⚠ **VARNING**

Varnar om en möjligen farlig situation som kan leda till svåra personskador eller döden.

⚠ **FÖRSIKTIGHET**

Varnar om en möjligen farlig situation som kan leda till lättare personskador.

OBSERVERA

Varnar om en möjligen farlig situation som kan leda till materiella skador.

Ändamålsenlig användning

⚠ **VARNING**

Maskinen är inte lämplig för uppsugning av hälsovådligt damm.

OBSERVERA

Risk för skada!

Aggregatet är ej avsett för uppsugning av vätskor.

OBSERVERA

Denna maskin är endast avsedd för användning inomhus.

- Denna dammsugare är avsedd för rengöring av golv- och väggytor.
- Denna maskin är lämplig för yrkesmässigt bruk, t.ex. på bygplatser, verkstäder, hotell, i skolor, på sjukhus, fabriker, i butiker, på kontor och hos uthyrningsfirmor.

Batteripaket som kan användas

Med denna maskin får endast batteripaket på 18 V av typen Kärcher BP användas.

Batteriladdare

Skydda laddaren mot väta och förvara den torrt. Apparaten är endast avsedd för användning inomhus. Utsätt den inte för regn.

Batteripaket

Använd endast det bifogade batteripaketet med denna maskin. Det är inte tillåtet att använda det i andra maskiner.

Säkerhetsanvisningar



Allmänna säkerhetsanvisningar

- Denna apparat hanteras av barn från och med 8 år och av personer med nedsatta psykiska, sensoriska eller mentala egenskaper eller av personer som saknar erfarenhet och/eller kunskap att hantera apparaten om de står under uppsikt eller har instruerats i hur man på ett säkert sätt använder apparaten och känner till de risker som är förbundna med användningen. Barn får inte leka med apparaten. Rengöring och underhålls som utförs av användaren får



inte utföras av barn utan att de står under uppsikt.

- Barn ska hållas under uppsikt för att garantera att de inte leker med maskinen.
- Ta ut batteripaketet ur maskinen före alla underhålls- och skötselarbeten.

Säkerhetsinformation för laddare

  Läs igenom och följ bruksanvisning 5.968-456.0 (bifogas laddaren) innan du använder laddaren för första gången.

Säkerhetsinformation för batteripaket

  Läs igenom och följ säkerhetsanvisningarna 5.968-453.0 (bifogas batteripaketet) innan du använder batteripaketet för första gången.

Skyddskoppling

Den inbyggda skyddskopplingen skyddar batteripaketet mot

- Överhettning
- Överladdning
- Kortslutning

Säkerhetsanvisningar för transport

Litium-/jonbatteriet uppfyller kraven i lagen om farligt gods och kan transporteras i normal trafik av användaren utan ytterligare åtgärder.

Vid frakt genom tredje part (transportföretag) gäller särskilda krav på förpackning och märkning.

Använd bara batteriet om höljet är oskadat. Tejpa för öppna kontakter och förpacka batteriet väl och säkert. Det får inte kunna röra sig i förpackningen.

Defekta batterier får inte användas.

Vid defekta batterier, kontakta kundtjänst. Följ även nationella direktiv.

Aggregatelement

Bild, se på omslagssidan

- 1 Eco-knapp (energiparläge)
- 2 Enhetens brytare
- 3 Upplåsning, smutsbehållare
- 4 Smutsbehållare
- 5 Batteripaket
- 6 Sugfästen
- 7 Upplåsning, sugstöd
- 8 Upplåsning, batteripaket
- 9 Indikering av laddningstillstånd/kontrollknapp, batteripaket

Manövreringselement batteripaket

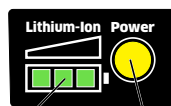

1 2

- 1 Indikering av laddningstillstånd
- 2 Kontrollknapp (effekt)

Tillbehör

Vissa tillbehör som avbildas eller beskrivs ingår inte i leveransens standardmässiga omfattning och beror på utrustningsvariant.

Utrustningsvarianter:	Fs	As	Cs
laddare	X	X	X
Batteripaket	X	X	X
Sugrör	2x		
Golvmunstycke	X		
Möbelmunstycke	X		
Sugpensel	X		X
Bilsugmunstycke		X	
Flexiblare sugslang		X	X
Fogmunstycke	X	X	X
Bärbälte			X

Idrifttagning

- Välj önskat tillbehör och fäst på sugröret eller direkt på maskinen.

OBSERVERA

Risk för tipping! Parkera inte maskinen när den flexibla sugslangen används. Håll maskinen i handen under rengöringen.

- Skjut in batteripaketet i maskinens fäste tills du hör att den kopplas i.

Handhavande

Slå på/stäng av maskinen

- Tryck på maskinens strömbrytare till hälften, maskinen startar.
- Släpp apparatbrytaren. Apparaten stannar.
- Tryck på maskinens strömbrytare tills den hakar fast: Kontinuerlig drift.
- Tryck på maskinens strömbrytare igen – hakningen lossas, maskinen stängs av.

Eco-knapp (energiparläge)

Eco-läge (energiparläge): Maskinen arbetar med reducerad sugeffekt. Batteriets hållbarhet förlängs.

- Koppla in Eco-läge: Tryck på Eco-knappen.
- Koppla ur Eco-läge: Tryck upprepade gånger på Eco-knappen.

Det senast valda läget sparas när du stänger av maskinen och aktiveras när du slår på den igen.

Indikering av laddningstillstånd batteripaket





Information

Läs och beakta bruksanvisningen till batteripaketet.





Batteripaketet är utrustat med en indikering av laddningstillståndet.

Om batteripaketet befinner sig i sugaren eller laddaren visas det aktuella laddningstillståndet.

- Vid användning visas det som återstår av laddningen.

Indikering	Laddningstillstånd
	Fulladdad
	87% - 58%
	57% - 28%
	Batteripaket urladdat (under 27 % outnyttjad kapacitet)

- Vid laddning visas laddningsförloppet.

Indikering	Laddningstillstånd
	0% - 29%
	30% - 59%
	60% - 89%
	Fulladdad

För att kontrollera det aktuella laddningstillståndet kan man när som helst aktivera kontrollknappen (effekt) på batteripaketet.

Töm smutsbehållaren

Information

Stora tillbehör, såsom t.ex. sugrör, ska tas bort innan smutsbehållaren tas av från sugstöden.

- ➔ Tryck på upplåsning smutsbehållare på båda sidorna.
- ➔ Tippa smutsbehållaren uppåt.
- ➔ Ta ut smutsbehållaren ur maskinen för att tömma den.
- ➔ Ta ut filtret ur smutsbehållaren.
- ➔ Töm smutsbehållaren.
- ➔ Sätt i filterdelarna igen.
- ➔ Sätt tillbaka, och spärra, smutsbehållaren.

OBSERVERA

Risk för skador! Använd inte maskinen utan filterdelarna.

Vrid sugstöden

- ➔ Tryck på upplåsning sugstöd.
- ➔ Vrid sugstöden i önskad riktning tills de hakar fast.

Golvmunstycken

Golvmunstycket kan modifieras för olika golvtyper.

- Insats utan borstar avsedd för hårda golv
- Insats utan borstar avsedd för mattor

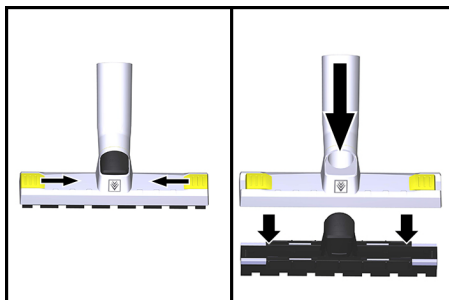

- ➔ Lossa föreglingen.
 - ➔ Ta ut mattinsatsen.
 - ➔ Sätt i insatsen för hårda golv.
 - ➔ Stäng föreglingen.
- och tvärtom.

Efter varje användning

- ➔ Töm smutsbehållaren.
- ➔ Ladda upp batteripaketet.

Automatisk avstängning vid urladdat batteripaket

När batteripaketet är urladdat stängs maskinen av automatiskt för att undvika att batteripaketet djupurladdas.

Ladda i detta fall batteripaketet så snabbt som möjligt.

OBSERVERA

Skaderisk vid djupurladdning! Förvissa dig om att maskinen är avstängd (hakning på maskinens strömbrytare lossad) när du lagrar maskinen utan att ladda batteripaketet innan.

Laddningsförlopp

Information

Läs och beakta bruksanvisningen till laddaren.

- Aktivera upplåsning batteripaketet.
- Ta ur batteripaketet ur maskinen.

Information

Nya batteripaket är endast förladdade och skall laddas upp fullständigt innan första användningen.

- Stick i nätkontakten.
- Skjut i batteripaketet i laddarens fäste.
- Laddaren utför ett självttest och laddningsproceduren påbörjas automatiskt.
- Laddningsförloppet visas via indikeringen av laddningstillståndet.
- Batteripaketet är fulladdat när alla LED-lampor på indikeringen av laddningstillståndet ger ifrån sig ett ihållande ljus.
- Efter laddningen skall batteripaketet tas ut ur laddaren.
- Drag ur nätkontakten.

Information

Batteripaket som inte använts på en längre tid måste laddas upp innan de används.

Vid låga temperaturer minskar batteripaketets kapacitet.

Längre förvaring vid temperaturer över 40 °C minskar batteripaketets kapacitet.

Information

Det uppladdade batteriet kan ligga kvar på laddaren tills det ska användas. Det finns ingen risk för överladdning.

För att undvika en onödig energiförbrukning bör laddningskontakten dock dras ut så snart batteripaket är helt laddat.

Transport

⚠ FÖRSIKTIGHET

Risk för person och egendomsskada! Observera vid transport maskinens vikt.

- Vid transport i fordon ska maskinen säkras enligt respektive gällande bestämmelser så den inte kan tippa eller glida.

Förvaring

⚠ FÖRSIKTIGHET

Risk för person och egendomsskada! Observera maskinens vikt vid lagring.

Denna maskin får endast lagras inomhus.

OBSERVERA

Risk för materiella skador. Batteripaket får bara lagras i lokaler med låg luftfuktighet och under 20 °C.

Skötsel och underhåll

⚠ FARA

Stäng av maskinen och ta ut batteriet före alla arbeten på maskinen.

Rengör/byt ut filterdelarna

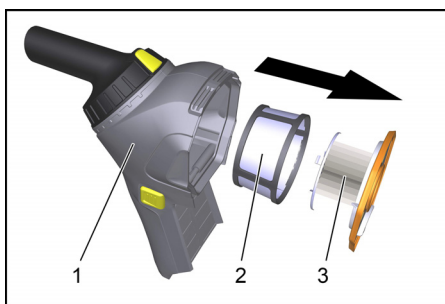

1 Smutsbehållare

2 Förfilter

3 Patronfilter

- Regla upp och ta bort smutsbehållaren.
- Ta ut patronfiltret ur smutsbehållaren.
- Ta bort förfiltret från patronfiltret.
- Rengör filterdelarna och byt ut vid behov.

OBSERVERA

Risk för skador! Rengör filterdelarna försiktigt. Utsätt inte filtertorna för mekaniska belastningar.

Använd inte maskinen utan filterdelarna.

Åtgärder vid störningar

⚠ FARA

Stäng alltid av maskinen och ta ur batteriet innan arbeten utförs på den.

Apparaten slår av under användning

- Batteripaketet är urladdat.
- Ladda upp batteripaketet.
- Batteripaketets överhettningsskydd har reagerat.
- Låt batteripaketet svalna

Sugkraften nedsatt

- Töm smutsbehållaren.
- Rengör filterdelarna.

Ingen eller otillräcklig sugeffekt

- Slå på eco-funktionen. Stäng av eco-funktionen för full sugkraft.
- Ta bort förstopningar ur sugmunstycket eller sugröret.
- Rengör filterdelarna.

Sugturbinen fungerar inte

- Batteripaketet är urladdat.
- Ladda upp batteripaketet.
- Batteriet är inte korrekt placerat på batterihållaren.
- Tryck i batteripaketet i maskinen tills det hakar fast.
- Batteripaketet är slutet av sin livslängd.
- Byt ut batteripaketet.

Kundservice

Kan störningen inte åtgärdas måste apparaten kontrolleras av kundservice.

Garanti

I respektive land gäller de garantivillkor som publicerats av våra auktoriserade distributörer. Eventuella fel på aggregatet repareras utan kostnad under förutsättning att det orsakats av ett material- eller tillverkningsfel. I frågor som gäller garantin ska du vända dig med kvitto till inköpsstället eller närmaste auktoriserade serviceverkstad.

Tillbehör och reservdelar

Använd endast originaltillbehör och originalreservdelar, så att en säker och störningsfri drift av maskinen är garanterad. Information om tillbehör och reservdelar finns på www.kaercher.com.

EU-försäkran om överensstämmelse

Härmed försäkras vi att nedanstående be-
tecknade maskin i ändamål och konstruk-
tion samt i den av oss levererade versionen
motsvarar EU-direktivens tillämpliga grund-
läggande säkerhets- och hälsokrav. Vid
ändringar på maskinen som inte har god-
känts av oss blir denna överensstämmelse-
förklaring ogiltig.

Produkt: Torrsug

Typ: 1.394-xxx

Tillämpliga EU-direktiv

2006/42/EG (+2009/127/EG)

2014/30/EU

2011/65/EU

2009/125/EG

Tillämpade harmoniserade normer

EN 55014-1: 2006+A1: 2009+A2: 2011

EN 55014-2: 2015

EN 60335-1

EN 60335-2-69

EN 61000-3-2: 2014

EN 61000-3-3: 2013

EN 62233: 2008

EN 50581

EN 60312-1: 2017

Tillämpade nationella normer

-

Tillämpade förordningar

666/2013

5.957-678

Undertecknade agerar på order av och
med fullmakt från företagsledningen.



H. Jenner

Chief Executive Officer

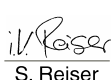

S. Reiser

Head of Approbation

Dokumentationsbefullmäktigad:

S. Reiser

Alfred Kärcher GmbH & Co. KG

Alfred-Kärcher-Str. 28 - 40

71364 Winnenden (Germany)

Tel.: +49 7195 14-0

Fax: +49 7195 14-2212

Winnenden, 2017/01/01

Tekniska data

		HV 1/1 Bp
Iaddare		
Nätspänning	V~	220–240
Frekvens	Hz	1~ 50–60
Batteripaket		
Batterispänning	V =	18
Nominell kapacitet (enligt IEC/EN 61690)	mAh	2500
Batteriets hållbarhet (normaldrift)	Minuter	21
Batteriets hållbarhet (Eco-läge/drift i energisparläge)	Minuter	35
Aggregat		
Behållarvolym	l	0,9
Luftmängd (max.)	l/s	33
Undertryck (max.)	kPa (mbar)	4,7 (47)
Skyddsklass		III
Sugslanganslutning (C-DN/C-ID)	mm	35
Längd x Bredd x Höjd	mm	306x116x290
Typisk driftvikt	kg	1,8
Omgivningstemperatur (max.)	°C	40
Beräknade värden enligt EN 60335-2-69		
Ljudtrycksnivå L_{pA}	dB(A)	69
Osäkerhet K_{pA}	dB(A)	1
Hand-Arm Vibrationsvärde	m/s^2	< 2,5
Osäkerhet K	m/s^2	1
Anslutningseffekt	W	115



Lue tämä alkuperäisiä ohjeita ennen laitteesi käyttämistä, säilyttä käyttööhe myöhempää käyttöä tai mahdollista myöhempää omistajaa varten.

- Turvaohje nro 5.956-249.0 on ehdottomasti luettava ennen laitteen ensimmäistä käyttökertaa!
- Käyttöohjeen ja turvaohjeiden huomiotta jättäminen voi aiheuttaa vaurioita laitteeseen ja vaaroja käyttäjälle ja muille henkilöille.
- Jos havaitset kuljetusvaurioita, ota välittömästi yhteys jälleenmyyjään.
- Tarkasta purkaessasi pakkauksesta, ovatko kaikki varusteet olemassa ja ovatko osat vaurioituneet

Sisällysluettelo

Sisällysluettelo	FI	1
Ympäristönsuojelu	FI	1
Vaarallisuusasteet	FI	1
Käyttötarkoitus	FI	2
Turvaohjeet	FI	2
Laitteen osat	FI	3
Varuste	FI	3
Käyttöönotto	FI	3
Käyttö	FI	3
Kuljetus	FI	5
Säilytys	FI	5
Hoido ja huolto	FI	5
Häiriöapu	FI	6
Takuu	FI	6
Varusteet ja varaosat	FI	6
EY-vaatimustenmukaisuusvaikutus	FI	7
Tekniset tiedot	FI	8

Ympäristönsuojelu



Pakkausmateriaalit ovat kierrätettäviä. Huolehdi pakkausten ympäristöystävällisestä hävittämisestä.



Sähkö- ja elektroniikkalaitteet sisältävät usein rakenneosia, jotka voivat aiheuttaa mahdollisen vaaran ihmisten terveydelle ja ympäristölle, jos niitä käsitellään väärin tai ne hävitetään väärin. Nämä rakenneosat ovat kuitenkin tarpeellisia, jotta laite toimisi asianmukaisesti. Tällä symbolilla merkityjä laitteita ei saa hävittää tavallisena talousjätteenä.

Käytetyt laitteet sisältävät arvokkaita kierrätettäviä materiaaleja, jotka tulee toimittaa kierrätykseen. Paristot ja akut sisältävät aineita, joita ei saa päästää ympäristöön. Huolehdi vanhojen laitteiden sekä paristojen ja akkujen ympäristöystävällisestä hävittämisestä.

Huomautuksia materiaaleista (REACH)

Ajantasaisia tietoja ainesosista löytyy osoitteesta:

www.kaercher.com/REACH

Vaarallisuusasteet

⚠ VAARA

Huomautus välittömästi uhkaavasta vaarasta, joka voi aiheuttaa vakavan ruumiinvamman tai johtaa kuolemaan.

⚠ VAROITUS

Huomautus mahdollisesta vaarallisesta tilanteesta, joka voi aiheuttaa vakavan ruumiinvamman tai voi johtaa kuolemaan.

⚠ VARO

Huomautus mahdollisesta vaarallisesta tilanteesta, joka voi aiheuttaa vähäisiä vammoja.

HUOMIO

Huomautus mahdollisesta vaarallisesta tilanteesta, joka voi aiheuttaa aineellisia vahinkoja.

Käyttötarkoitus

⚠ VAROITUS

Laitte ei sovellu terveydelle haitallisten pölyjen imurointiin.

HUOMIO

Vaurioitumisvaara!

Laitetta ei ole tarkoitettu nesteiden imurointiin.

HUOMIO

Tämä laite on tarkoitettu käytettäväksi vain sisätiloissa.

- Imuri on tarkoitettu lattia- ja seinäpintojen kuivapuhdistamiseen.
- Tämä laite soveltuu ammattimaiseen käyttöön, esim. rakennustyömailla, verstailla hotelleissa, kouluissa, sairaaloissa, tehtaissa, kauppoissa, toimistoissa ja vuokrausliikkeissä.

Käytettävät akkupaketit

Tässä laitteessa saa käyttää vain 18 V -akkupaketteja tyyppiä Kärcher BP.

Latauslaite

Suojaa latauslaite kosteudelta ja varastoi se kuivassa tilassa. Laite on tarkoitettu ainoastaan käytettäväksi sisätiloissa, suojaa laite sateelta.

Akku

Käytä oheista akkupakettia vain tässä laitteessa. Käyttö muissa laitteissa ei ole sallittu.

Turvaohjeet



Yleiset turvaohjeet

- Tätä laitetta voivat käyttää lapset 8 vuoden iästä alkaen ja henkilöt, joilla on vammaiset ruumiilliset, aistilliset tai henkiset ominaisuudet tai puutteita kokemuksesta ja tietämyksestä, siinä tapauksessa, että he ovat joko valvonnan alaisina tai ovat saaneet opastuksen laitteen turvallisessa käyttämisessä ja tuntevat käyttöön liittyvät vaarat. Lapset eivät saa leikkiä laitteen kanssa. Lapset



eivät saa ilman valvontaa suorittaa laitteen puhdistus- tai huoltotoimenpiteitä.

- Lapsia on valvottava sen varmistamiseksi, että he eivät leiki laitteella.
- Ota akkupaketti pois laitteesta ennen jokaista huolto- ja hoitotyötä.

Laturin turvaohjeet

  Lue ennen laturin ensimmäistä käyttöä käyttöohje 5.968-456.0 (toimitettu laturin mukana) ja toimi sen mukaisesti.

Akkupaketin turvaohjeet

  Lue ennen laturin ensimmäistä käyttöä käyttöohje 5.968-453.0 (toimitettu laturin mukana) ja toimi sen mukaisesti.

Suojakytkenä

Sisäänrakennettu suojakytkenä suojaa akkupakkausta

- ylikuumentumiselta
- yllilataukselta
- Oikosulku

Turvallisuusohjeet kuljetusta varten

Litiumioniakku kuuluu vaarallisia esineitä koskevan lainsäädännön vaatimusten piiriin, ja käyttäjä voi kuljettaa sitä yleisillä liikennealueilla ilman lisäasiakirjoja.

Lähetettäessä kolmannen osapuolen (kuljetusyrityksen) välityksellä on otettava huomioon pakkaamista ja tunnistemerkintöjä koskevat erityisvaatimukset.

Akun saa lähettää vain, jos sen kotelo ei ole vaurioitunut. Teippaa avoimet koskettimet kiinni ja pakkaa akku tukevasti ja turvallisesti. Se ei saa liikkua pakkauksessa.

Akkuja ei saa lähettää.

Jos akkupaketit ovat viallisia, ota yhtettä asiakaspalveluun.

Noudata myös kansallisia määräyksiä.

Laitteen osat

Kuva, katso kansilehti

- 1 Eco-painike (energiansäästötila)
- 2 Laitekytkin
- 3 Lika-astian lukituksen vapautus
- 4 Pölysäiliö
- 5 Akku
- 6 Imukaulus
- 7 Lukituksen avaus, imunippa
- 8 Lukituksen avaus, akkupaketti
- 9 Lataustilan näyttö/tarkastuspainike/akkupaketti

Akkupaketin käyttöelementit

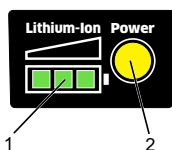

- 1 Lataustilan näyttö
- 2 Tarkastuspainike (Power)

Varuste

Kuvassa esitetyt tai kuvatut varusteet eivät osittain kuulu toimituksen vakiosisältöön, ja ne riippuvat varustusversiosta.

Varustusversio:	Fs	As	Cs
Latauslaite	X	X	X
Akku	X	X	X
Imuputki	2x		
Lattiasuulake	X		
Pehmustesuutin	X		
Imuharja	X		X
Autoimusuutin		X	
Taipuisa imuletku		X	X
Rakosuulake	X	X	X
Kantohihna			X

Käyttöönotto

→ Valitse halutut tarvikkeet ja työnnä se imuputkeen tai suoraan laitteeseen.

HUOMIO

Kaatumisvaara! Taipuisaa imuletkua käytettäessä laitetta ei saa asettaa pois. Laitetta on puhdistuksen aikana pidettävä kädesä.

→ Työnnä akkupaketti laitteen kiinnityskohtaan, kunnes se lukittuu kuuluvasti.

Käyttö

Laitteen kytkeminen päälle/pois

- Paina laitekytkin puoleen väliin, laite käynnistyy.
- Vapauta laitekytkin, laite pysähtyy.
- Paina laitekytkin lukittumiseen saakka: Jatkuva käyttö
- Paina laitekytkintä uudelleen- lukitus vapautuu, laite pysähtyy.

Eco-painike (energiansäästötila)

Eco-moodi (energiansäästötila): Laite toimii pienennetyllä imuteholla. Akun toiminta-aika pitenee.

- Eco-moodin käynnistäminen: Paina Eco-painiketta.
- Eco-moodin kytkeminen pois: Paina Eco-painiketta uudelleen.

Viimeksi valittu tila tallennetaan laitteen poiskytkennän jälkeen ja aktivoidaan uudelleenkytkettäessä.





Lataustilan näyttö akkupaketti





Ohje

Lue akkupaketin käyttöohje ja noudata sitä. Akkupaketti on varustettu lataustilan näytöllä.

Kun akkupaketti on imurissa tai laturissa, senhetkinen lataustila näytetään.

- Käytön aikana näytetään jäljellä oleva lataus.

Näyttö	Lataustila
	Täysin ladattu
	87% - 58%
	57% - 28%
	Akkupaketti tyhjä (alle 27 % kapasiteettia jäljellä)
■ Ladattaessa näytetään latauksen edistyminen.	

Näyttö	Lataustila
	0% - 29%
	30% - 59%
	60% - 89%
	Täysin ladattu

Senhetkisen lataustilan tarkastamiseksi voi myös milloin tahansa painaa tarkastuspainiketta (Power) akkupaketissa.

Lika-astian tyhjentäminen

Ohje

Suuret varusteet, kuten esimerkiksi imuputket, tulee poistaa ennen likasäiliön irrottamista imuliittimestä.

- Paina likasäiliön lukituksen avausta molemmilla puolilla.
- Käännä likasäiliö ylös.
- Poista likasäiliö tyhjennystä varten laitteesta.
- Poista suodatintäkin likasäiliöstä.
- Tyhjennä lika-astia.
- Aseta suodatinelementit takaisin.
- Aseta uusi lika-astia takaisin paikoilleen ja lukitse se.

HUOMIO

Vaurioitumisvaara! Älä käytä laitetta ilman suodatinelementtejä.

Imunipan kääntö

- Paina imunipan lukituksen avausta.
- Käännä imunippa lukittumiseen saakka haluttuun suuntaan.

Lattiasuulakkeet

Lattiasuuttimen varustusta voidaan muuttaa erilaisia lattiaa varten.

- Käyttö harjojen kanssa soveltuu koviille lattioille
- Käyttö ilman harjoja soveltuu matoille

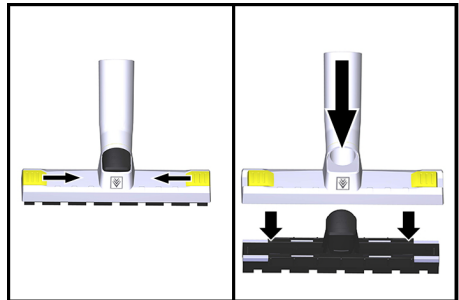

- Avaa lukitus.
 - Poista matto-osa.
 - Aseta kovan lattian osa.
 - Sulje lukitus.
- ja päinvastoin.

Jokaisen käyttökerran jälkeen

- Tyhjennä likasäiliö.
- Lataa akkupakkaus.

Automaattinen poiskytkentä, kun akkupaketti on tyhjä

Jos akkupaketti on tyhjä, laite kytketty automaattisesti pois päältä akkupaketin syväpurkautumisen välttämiseksi. Lataa akkupaketti mahdollisimman pian uudelleen.

HUOMIO

Vaurioitumisvaara syväpurkautumisen johdosta! Varmista, että laite on kytketty pois päältä (laitekytkimen lukitus avattu), kun varastoit laitteen ilman että lataat sitä ennen akkupaketin.

Lataustapahtuma

Ohje

Lue laturin käyttöohje ja noudata sitä.

- Paina akkupaketin lukituksen vapautusta.
- Poista akkupaketti laitteesta.

Huomautus

Uudet akkupakkaukset ovat vain esiladattuja ja ne pitää ladata täyteen ennen ensimmäistä käyttämistä.

- Työnnä virtapistoke pistorasiaan.
- Työnnä akkupaketti laturin kiinnityskohtaan.
- Laturi suorittaa itsetestin ja lataus alkaa automaattisesti.
- Latauksen edistyminen esitetään lataustilan näytössä.
- Akkupaketti on täysin ladattu, kun kaikki LEDit lataustilan näytössä palavat.
- Lataamisen jälkeen, ota akkupakkaus latauslaitteesta.
- Vedä verkkopistoke irti.

Ohje

Pidemmän aikaa käyttämättömänä olleet akkupaketit on ladattava uudelleen ennen käyttöä.

Alhaisissa lämpötiloissa akkupaketin suorituskyky laskee.

Pitkä varastointi lämpötiloissa yli 40 °C heikentää akkupaketin kapasiteettia.

Huomautus

Ladattua akkupakkausta voidaan pitää latauslaitteessa, kunnes akku otetaan käyttöön. Ylilatautumisen vaaraa ei ole.

Tarpeettoman energiankulutuksen välttämiseksi, latauslaitteen verkkopistoke tulisi vetää pois pistorasiasta, heti kun akkupakkaus on täyteen ladattu.

Kuljetus

△ VARO

Loukkaantumis- ja vahingoittumisvaara! Huomioi kuljetettaessa laitteen paino.

- Kun kuljetat laitetta ajoneuvoissa, varmista laite liukumisen ja kaatumisen varalta kulloinkin voimassa olevien ohjeistojen mukaisesti.

Säilytys

△ VARO

Loukkaantumis- ja vahingoittumisvaara! Huomioi säilytettäessä laitteen paino.

Tätä laitetta saa säilyttää vain sisätiloissa.

HUOMIO

Vaurioitumisvaara! Säilytä akkupakkauksia vain tiloissa, joissa on matala ilmankosteus ja lämpötila alle 20 °C.

Hoito ja huolto

△ VAARA

Ennen kaikkia laitteelle tehtäviä töitä on laite kytkettävä pois päältä ja akkupaketti poistettava.

Suodatinelementtien puhdistus/ vaihto

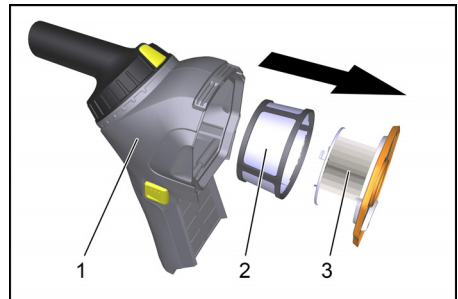

1 Pölysäiliö

2 Esisuodatin

3 Patruunasuodatin

- Avaa likasäiliön lukitus ja poista säiliö.
- Vedä patruunasuodatin likasäiliöstä.
- Vedä esisuodatin pois patruunasuodattimesta.

- Puhdista suodatinelementit, vaihda tarvittaessa.

HUOMIO

Vaurioitumisvaara! Puhdista suodatinelementit varovasti. Älä altista suodatinpintaa mekaaniselle kuormitukselle.

Älä käytä laitetta ilman suodatinelementtejä.

Häiriöapu

⚠ VAARA

Akku on poistettava ja laite on kytkettävä pois päältä ennen kaikkia laitteeseen kohdistuvia töitä.

Laite kytkeytyy käytön aikana pois päältä

- Akkupakkauksen lataus on purkaantunut.
- Lataa akkupakkaus.
- Akkupaketin ylikuumenemissuoja on lauennut.
- Anna akkupakkauksen jäähtyä.

Imuvoima vähenee

- Tyhjennä likasäiliö.
- Puhdista suodatinelementit.

Huono tai ei ollenkaan imutehoa

- Eco-toiminto on kytkeytynyt päälle. Kytke Eco-toiminto pois täyttä imuvoimaa varten.
- Poista tukkeutumat imusuuttimesta tai imuputkesta.
- Puhdista suodatinelementit.

Imuturbiini ei pyöri

- Akkupakkauksen lataus on purkaantunut.
- Lataa akku.
- Akkupakkaus ei ole akkutelineessä oikein.
- Paina akkupaketti lukittumiseen saakka laitteeseen.
- Akkupakkaus on kestoikänsä lopussa.
- Vaihda akkupakkaus.

Asiakaspalvelu

Jos häiriötä ei voida poistaa, laite täytyy tarkastuttaa asiakaspalvelussa.

Takuu

Kussakin maassa ovat voimassa valtuuttamamme myyntiorganisaation julkaisemat takuuehdot. Materiaali- ja valmistusvirheitä aiheuttavat virheet laitteessa korjaamme takuuajana maksutta. Takuutapauksessa ota yhteys ostotositteen kanssa jälleenmyyjään tai lähimpään valtuutettuun huoltoon.

Varusteet ja varaosat

Käytä vain alkuperäisiä tarvikkeita ja varaosia. Ne takaavat laitteen turvallisen ja häiriöttömän toiminnan.

Tietoja tarvikkeista ja varaosista on sivustolla www.kaercher.com.

EY- vaatimustenmukaisuusvakuutus

Faksi: +49 7195 14-2212

Winnenden, 2017/01/01

Vakuutamme, että alla mainitut tuotteet vastaavat suunnittelultaan ja rakenteeltaan sekä valmistustavaltaan EU-direktiivien asianomaisia turvallisuus- ja terveysvaatimuksia. Jos tuotteeseen/tuotteisiin tehdään muutoksia, joista ei ole sovittu kansamme, tämä vakuutus ei ole enää voimassa.

Tuote: Kuivaimuri

Tyyppi: 1.394-xxx

Yksiselitteiset EU-direktiivit

2006/42/EY (+2009/127/EY)

2014/30/EU

2011/65/EU

2009/125/EY

Sovelletut harmonisoidut standardit

EN 55014-1: 2006+A1: 2009+A2: 2011

EN 55014-2: 2015

EN 60335-1

EN 60335-2-69

EN 61000-3-2: 2014

EN 61000-3-3: 2013

EN 62233: 2008

EN 50581

EN 60312-1: 2017

Sovelletut kansalliset standardit

-

Käytetyt määräykset

666/2013

5.957-678

Allekirjoittaneet toimivat yrityksen johton puolesta ja sen valtuuttamina.



H. Jenner
Chief Executive Officer



S. Reiser
Head of Approbation

Dokumentointivaltuutettu:

S. Reiser

Alfred Kärcher GmbH & Co. KG

Alfred-Kärcher-Str. 28 - 40

71364 Winnenden (Germany)

Puh.: +49 7195 14-0

Tekniset tiedot

		HV 1/1 Bp
Latauslaite		
Verkkojännite	V~	220-240
Taajuus	Hz	1~ 50-60
Akku		
Akkujännite	V =	18
Nimelliskapasiteetti (IEC/EN 61690 mukaan)	mAh	2500
Akun toiminta-aika (normaali käyttö)	Minuutit	21
Akun toiminta-aika (Eco-tila, energiansäästökäyttö)	Minuutit	35
Laite		
Säiliön tilavuus	l	0,9
Ilmamäärä (maks.)	l/s	33
Alipaine (maks.)	kPa (mbar)	4,7 (47)
Kotelointiluokka		III
Imuletkuliitin (C-DN/C-ID)	mm	35
Pituus x leveys x korkeus	mm	306x116x290
Tyypillinen käyttöpaino	kg	1,8
Ympäristön lämpötila (maks.)	°C	40
Mitatut arvot EN 60335-2-69 mukaisesti		
Äänenpainetaso L_{pA}	dB(A)	69
Epävarmuus K_{pA}	dB(A)	1
Käsi-käsivarsi värinäarvo	m/s ²	< 2,5
Epävarmuus K	m/s ²	1
Nimellistehonotto	W	115



Πριν χρησιμοποιήσετε τη συσκευή σας για πρώτη φορά, διαβάστε αυτές τις πρωτότυπες οδηγίες χρήσης, ενεργήστε σύμφωνα με αυτές και κρατήστε τις για μελλοντική χρήση ή για τον επόμενο ιδιοκτήτη.

- Πριν από την πρώτη χρήση διαβάστε οπωσδήποτε τις υποδείξεις ασφαλείας αρ. 5.956-249.0!
- Η μη τήρηση των οδηγιών χρήσης, καθώς και των υποδείξεων ασφαλείας, μπορεί να προκαλέσει βλάβες στη συσκευή ή κινδύνους για τον χρήστη ή άλλα άτομα.
- Σε περίπτωση βλαβών κατά τη μεταφορά ειδοποιήστε αμέσως τον αντιπρόσωπό σας.
- Κατά το άνοιγμα της συσκευασίας, ελέγξτε το περιεχόμενο για τυχόν ελλείψεις σε εξαρτήματα ή για βλάβες.

Πίνακας περιεχομένων

Πίνακας περιεχομένων	EL	1
Προστασία περιβάλλοντος . . .	EL	1
Διαβάθμιση κινδύνων	EL	1
Χρήση σύμφωνα με τους κανονισμούς	EL	2
Υποδείξεις ασφαλείας	EL	2
Στοιχεία συσκευής	EL	3
Παρελκόμενα	EL	3
Έναρξη λειτουργίας	EL	3
Χειρισμός	EL	3
Μεταφορά	EL	6
Αποθήκευση	EL	6
Φροντίδα και συντήρηση	EL	6
Αντιμετώπιση βλαβών	EL	6
Εγγύηση	EL	7
Εξαρτήματα και ανταλλακτικά .	EL	7
Δήλωση Συμμόρφωσης των ΕΕ	EL	7
Τεχνικά χαρακτηριστικά	EL	8

Προστασία περιβάλλοντος



Τα υλικά συσκευασίας είναι ανακυκλώσιμα. Απορρίψτε τη συσκευασία με οικολογικό τρόπο.



Οι ηλεκτρικές και οι ηλεκτρονικές συσκευές συχνά περιλαμβάνουν εξαρτήματα, που σε περίπτωση λανθασμένης μεταχείρισης ή απόρριψης μπορούν να αποτελέσουν εστία κινδύνου για την υγεία και το περιβάλλον. Αυτά τα εξαρτήματα είναι όμως απαραίτητα για τη σωστή λειτουργία της συσκευής. Οι συσκευές που φέρουν αυτό το σύμβολο δεν επιτρέπεται να πετιούνται στα σκουπίδια.

Οι παλιές συσκευές περιέχουν πολύτιμα ανακυκλώσιμα υλικά, τα οποία θα πρέπει να διατίθενται για ανακύκλωση. Οι μπαταρίες και οι συσσωρευτές περιέχουν υλικά, τα οποία δεν επιτρέπεται να καταλήξουν στο περιβάλλον. Απορρίψτε τις παλιές συσκευές, τις μπαταρίες ή τους συσσωρευτές με περιβαλλοντικά ορθό τρόπο.

Υποδείξεις για τα συστατικά (REACH)

Ενημερωμένες πληροφορίες για τα συστατικά μπορείτε να βρείτε στη διεύθυνση:

www.kaercher.com/REACH

Διαβάθμιση κινδύνων

⚠ ΚΙΝΔΥΝΟΣ

Υποδείξεις για άμεσα επαπειλούμενο κίνδυνο, ο οποίος μπορεί να έχει ως συνέπεια σοβαρό ή θανάσιμο τραυματισμό.

⚠ ΠΡΟΕΙΔΟΠΟΙΗΣΗ

Υποδείξεις για μια δυνητικά επικίνδυνη κατάσταση, η οποία μπορεί να έχει ως συνέπεια σοβαρό ή θανάσιμο τραυματισμό.

⚠ ΠΡΟΣΟΧΗ

Υπόδειξη για μια ενδεχομένως επικίνδυνη κατάσταση, η οποία μπορεί να οδηγήσει σε ελαφρό τραυματισμό.

ΠΡΟΣΟΧΗ

Υπόδειξη για μια δυνητικά επικίνδυνη κατάσταση, η οποία μπορεί να έχει ως συνέπεια υλικές ζημιές.

Χρήση σύμφωνα με τους κανονισμούς

Δ ΠΡΟΕΙΔΟΠΟΙΗΣΗ

Η συσκευή δεν ενδείκνυται για την αναρρόφηση επιβλαβών για την υγεία σκονών.

ΠΡΟΣΟΧΗ

Κίνδυνος πρόκλησης ζημιάς!

Η συσκευή δεν είναι κατάλληλη για αναρρόφηση υγρών.

ΠΡΟΣΟΧΗ

Η συσκευή αυτή προορίζεται για χρήση αποκλειστικά σε εσωτερικούς χώρους.

- Η ηλεκτρική σκούπα προορίζεται για τον ξηρό καθαρισμό επιφανειών δαπέδων και τοίχων.
- Η συσκευή αυτή προορίζεται για επαγγελματική χρήση, π.χ. σε εργοτάξια, συνεργεία, ξενοδοχεία, σχολεία, νοσοκομεία, εργοστάσια, καταστήματα, γραφεία και εταιρείες ενοικιάσεως.

Συστοιχία μπαταριών που μπορεί να χρησιμοποιηθεί

Με αυτή τη συσκευή μπορούν να χρησιμοποιηθούν μόνο συστοιχίες μπαταριών 18 V τύπου Kärcher BP.

Φορτιστής

Προστατέψτε τον φορτιστή από την υγρασία και φυλάξτε τον σε στεγνό χώρο. Η συσκευή ενδείκνυται για χρήση αποκλειστικά σε κλειστούς χώρους, να μην εκτίθεται στην βροχή.

Συστοιχία μπαταριών

Να χρησιμοποιείτε τη συστοιχία μπαταριών που εσωκλείεται μόνο με αυτή τη συσκευή. Δεν επιτρέπεται η χρήση σε άλλες συσκευές.

Υποδείξεις ασφαλείας

Γενικές υποδείξεις ασφαλείας

- Η συσκευή αυτή μπορεί να χρησιμοποιείται από παιδιά 8 ετών και άνω, καθώς και από άτομα με μειωμένες σωματικές, αισθητηριακές ή νοητικές ικανότητες ή με ελλιπή εμπειρία και γνώση, εφόσον

βρίσκονται υπό επίβλεψη ή έχουν ενημερωθεί για την ασφαλή χρήση της συσκευής και έχουν γνώση των συνεπαγόμενων κινδύνων. Τα παιδιά δεν πρέπει να παίζουν με τη συσκευή. Ο καθαρισμός και η συντήρηση δεν πρέπει να εκτελούνται από παιδιά χωρίς επίβλεψη.

- Τα παιδιά θα πρέπει να επιτηρούνται προκειμένου να διασφαλιστεί ότι δεν παίζουν με τη συσκευή.
- Αφαιρείτε τη συστοιχία μπαταριών από τη συσκευή πριν από κάθε εργασία συντήρησης και επισκευής.

Υποδείξεις ασφαλείας για τον φορτιστή



Πριν από την πρώτη χρήση του φορτιστή σας, διαβάστε τις οδηγίες χρήσης 5.968-456.0 (έχει να κάνει με τον φορτιστή) και ενεργήστε βάσει αυτών.



Πριν από την πρώτη χρήση της συστοιχίας μπαταριών σας, διαβάστε τις οδηγίες ασφαλείας 5.968-453.0 (έχει να κάνει με τη συστοιχία μπαταριών) και ενεργήστε βάσει αυτών.

Διακόπτης προστασίας

Ο ενσωματωμένος διακόπτης προστασίας προστατεύει τη συστοιχία μπαταριών από

- Υπερθέρμανση
- Υπερφόρτιση
- Βραχυκύκλωμα

Υποδείξεις ασφαλείας για τη μεταφορά

Η μπαταρία ιόντων λιθίου υπόκειται στις απαιτήσεις της νομοθεσίας περί επικίνδυνων υλικών και μπορεί να μεταφέρεται από τον χρήστη σε δημόσιο χώρο χωρίς περαιτέρω περιορισμούς.

Κατά την αποστολή από τρίτους (εταιρείες μεταφορών) πρέπει να τηρούνται οι ιδιαίτερες απαιτήσεις για συσκευασία και σήμανση.

Η μπαταρία επιτρέπεται να αποστέλλεται μόνο εφόσον δεν υπάρχουν ζημιές στο περιβλήμα. Επικολλήστε τις ανοικτές επαφές και συσκευάστε την μπαταρία γερά και με ασφάλεια. Μέσα στη συσκευασία δεν επιτρέπεται να μπορεί να μετακινείται.

Οι ελαττωματικές μπαταρίες δεν πρέπει να απορρίπτονται.

Για τις ελαττωματικές μπαταρίες απευθυνθείτε στην εξουσιοδοτημένη εξυπηρέτηση πελατών.

Τηρείτε επίσης τους εθνικούς κανονισμούς.

Στοιχεία συσκευής

Για την εικόνα, βλ. αναδιπλούμενη σελίδα

- 1 Πλήκτρο Eco (εξοικονόμηση ενέργειας)
- 2 Διακόπτης συσκευής
- 3 Απασφάλιση, κάδος απορριμμάτων
- 4 Δοχείο ρύπων
- 5 Συστοιχία μπαταριών
- 6 Στόμιο αναρρόφησης
- 7 Απασφάλιση του στομίου αναρρόφησης
- 8 Απασφάλιση συστοιχίας μπαταριών
- 9 Ένδειξη κατάστασης φόρτισης / πλήκτρο ελέγχου φόρτισης συστοιχίας μπαταριών

Χειριστήριο συστοιχίας μπαταριών

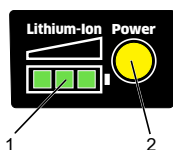

- 1 Ένδειξη κατάστασης φόρτισης
- 2 Πλήκτρο ελέγχου (Power)

Παρελκόμενα

Το αναγραφόμενο ή το περιγραφόμενο εξάρτημα δεν αποτελεί μέρος των κανονικών παραδοτέων και εξαρτάται από τη διαρρύθμιση του εσωτερικού χώρου.

Διαρρύθμιση του εσωτερικού χώρου:	Fs	As	Cs
Φορτιστής	X	X	X
Συστοιχία μπαταριών	X	X	X
Σωλήνας αναρρόφησης	2x		
Ακροφύσιο δαπέδου	X		

Διαρρύθμιση του εσωτερικού χώρου:	Fs	As	Cs
Ακροφύσιο για υφασμάτινες επενδύσεις	X		
Βούρτσα αναρρόφησης	X		X
Ακροφύσιο αυτόματης αναρρόφησης		X	
Ελαστικός εύκαμπτος σωλήνας αναρρόφησης		X	X
Ακροφύσιο αρμών	X	X	X
Ιμάντας μεταφοράς			X

Έναρξη λειτουργίας

➔ Διαλέξτε το εξάρτημα που επιθυμείτε και περάστε το πάνω από τον αγωγό αναρρόφησης και απευθείας πάνω από τη συσκευή.

ΠΡΟΣΟΧΗ

Κίνδυνος ανατροπής! Κατά τη χρήση του ελαστικού εύκαμπτου σωλήνα αναρρόφησης, μην απενεργοποιείτε τη συσκευή. Κρατάτε τη συσκευή με το χέρι κατά τη διάρκεια του καθαρίσματος.

➔ Ωθήστε τη συστοιχία μπαταριών στην υποδοχή της συσκευής, μέχρι να ακούσετε τον ήχο εφαρμογής.

Χειρισμός

Ενεργοποιήστε / απενεργοποιήστε τη συσκευή

- ➔ Πιέστε στο μισό τον διακόπτη της συσκευής, για να ανάψετε τη συσκευή.
- ➔ Αφήστε το διακόπτη τη συσκευής, η συσκευή σταματά.
- ➔ Πιέστε τον διακόπτη της συσκευής, έως ότου ασφαλίσει: Συνεχής λειτουργία.
- ➔ Πιέστε ξανά τον διακόπτη της συσκευής - Ο υποδοχέας βύσματος χαλαρώνει και η συσκευή σταματά.

Πλήκτρο Eco (εξοικονόμηση ενέργειας)

Λειτουργία Eco (εξοικονόμηση ενέργειας): Η συσκευή λειτουργεί με μειωμένη αναρροφητική ισχύ. Η διάρκεια ζωής της μπαταρίας παρατείνεται.

➔ Ενεργοποίηση λειτουργίας Eco: Πατήστε το πλήκτρο Eco.

➔ Απενεργοποίηση λειτουργίας Eco: Πατήστε επανειλημμένα το πλήκτρο Eco.

Η λειτουργία που επιλέξατε στο τέλος παραμένει αποθηκευμένη κατά την απενεργοποίηση της συσκευής και ενεργοποιείται, μόλις ανάψετε ξανά τη συσκευή.

Ένδειξη κατάστασης φόρτισης συστοιχίας μπαταριών





Υπόδειξη

Διαβάστε και δώστε προσοχή στις οδηγίες λειτουργίας της συστοιχίας μπαταριών.



Η συστοιχία μπαταριών διαθέτει ένδειξη κατάστασης φόρτισης.

Όταν η συστοιχία μπαταριών βρίσκεται στον αναρροφητήρα ή στον φορτιστή, αναγράφεται η τρέχουσα κατάσταση φόρτισης.

■ Κατά τη χρήση αναγράφεται το φορτίο που απομένει.

Ένδειξη	Κατάσταση φόρτισης
	Πλήρης φόρτιση
	87% - 58%
	57% - 28%
	Εκφόρτιση συστοιχίας μπαταριών (κάτω από το 27% της απομένουσας χωρητικότητας)

■ Κατά την φόρτιση αναγράφεται η το ποσοστό φόρτισης.

Ένδειξη	Κατάσταση φόρτισης
	0% - 29%
	30% - 59%
	60% - 89%
	Πλήρης φόρτιση

Για έλεγχο της τρέχουσας κατάστασης φόρτισης, μπορείτε να πιέζετε οποτεδήποτε το πλήκτρο ελέγχου (Power) στη συστοιχία μπαταριών.

Άδειασμα του δοχείου ρύπων

Υπόδειξη

Μεγάλα εξαρτήματα, όπως ο αγωγός αναρρόφησης, πρέπει, πριν από την αφαίρεση του κάδου απορριμάτων, να απομακρύνονται από το στόμιο αναρρόφησης.

- ➔ Πιέστε την ασφάλιση του κάδου απορριμάτων και από τις δυο μεριές.
- ➔ Σηκώστε τον κάδο απορριμάτων.
- ➔ Αφαιρέστε τον κάδο απορριμάτων από τη συσκευή για άδειασμα.
- ➔ Αφαιρέστε το φίλτρο από τον κάδο απορριμάτων.
- ➔ Αδειάστε τον κάδο απορριμάτων.
- ➔ Επανατοποθετήστε το στοιχείο φίλτρου.
- ➔ Τοποθετήστε και ασφαλίστε ξανά τον κάδο απορριμάτων.

ΠΡΟΣΟΧΗ

Κίνδυνος πρόκλησης ζημιών! Μην χρησιμοποιείτε τη συσκευή χωρίς το στοιχείο φίλτρου.

Στρέψτε το στόμιο αναρρόφησης

- ➔ Πιέστε τον μοχλό απασφάλισης του στομίου αναρρόφησης.
- ➔ Στρέψτε το στόμιο αναρρόφησης προς την επιθυμητή κατεύθυνση, έως ότου ασφαλίσει.

Ακροφύσιο δαπέδου

Το ακροφύσιο εδάφους μπορεί να επανατοποθετηθεί για την προσθήκη σε διάφορα εδάφη.

- Η προσθήκη με βούρτσες είναι κατάλληλη για σκληρές επιφάνειες
- Η προσθήκη χωρίς βούρτσες είναι κατάλληλη για χαλιά

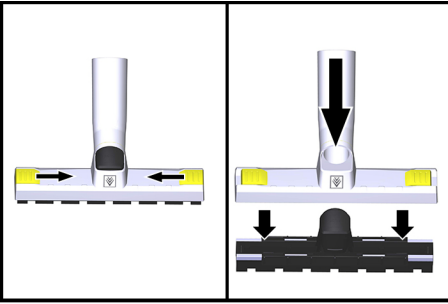

- ➔ Λύστε την ασφάλιση.
 - ➔ Αφαιρέστε την προσθήκη για χαλιά.
 - ➔ Τοποθετήστε την προσθήκη για σκληρή επιφάνεια.
 - ➔ Κλείστε την ασφάλιση.
- και από την ανάποδη.

Έπειτα από κάθε λειτουργία

- ➔ Αδειάστε τον κάδο απορριμμάτων.
- ➔ Φορτίστε τη συστοιχία μπαταριών.

Όταν εκφορτιστεί η συστοιχία μπαταριών, η συσκευή απενεργοποιείται

Κατά την εκφόρτιση της συστοιχίας μπαταριών, η συσκευή σβήνει αυτόματα, προς αποφυγή πλήρους εκφόρτωσης της συστοιχίας.

Στην περίπτωση αυτή, φορτίστε όσο το δυνατόν ταχύτερα τη συστοιχία μπαταριών.

ΠΡΟΣΟΧΗ

Κίνδυνος ζημιάς λόγω πλήρους εκφόρτισης! Βεβαιωθείτε ότι η συσκευή είναι απενεργοποιημένη (ο υποδοχέας του διακόπτη της συσκευής είναι χαλαρός), όταν αποθηκεύετε τη συσκευή, χωρίς να έχετε φορτίσει από πιο πριν τη συστοιχία μπαταριών.

Υπόδειξη

Διαβάστε και δώστε προσοχή στις οδηγίες λειτουργίας του φορτιστή.

- ➔ Χειρισμός απασφάλισης συστοιχίας μπαταριών.
- ➔ Αφαιρέστε τη συστοιχία μπαταριών από τη συσκευή.

Υπόδειξη

Οι νέες συστοιχίες μπαταριών είναι μόνο προφορτισμένες και πρέπει να φορτιστούν πλήρως πριν από την πρώτη χρήση.

- ➔ Συνδέστε το ρευματολήπτη στην πρίζα.
- ➔ Σπρώξτε τη συστοιχία μπαταριών στην υποδοχή του φορτιστή.
- ➔ Ο φορτιστής πραγματοποιεί αυτοέλεγχο και ξεκινά αυτόματα η φόρτιση.
- ➔ Η πρόοδος της φόρτισης αναγράφεται στην ένδειξη κατάστασης φόρτισης.
- ➔ Η συστοιχία μπαταριών έχει φορτιστεί πλήρως, όταν όλες οι λυχνίες LED της ένδειξης κατάστασης φόρτισης ανάβουν συνεχόμενα.
- ➔ Μετά τη φόρτιση αφαιρέστε τη συστοιχία μπαταριών από το φορτιστή.
- ➔ Βγάλτε το ρευματολήπτη.

Υπόδειξη

Πριν από τη χρήση, επαναφορτίστε συστοιχία μπαταριών που δεν χρησιμοποιήσατε για πολύ καιρό.

Οι χαμηλές θερμοκρασίες μειώνουν την απόδοση της συστοιχίας μπαταριών.

Η μακρόχρονη φόρτιση σε θερμοκρασίες άνω των 40 °C μειώνει την απόδοση της συστοιχίας μπαταριών.

Υπόδειξη

Η φορτισμένη συστοιχία μπαταριών μπορεί να παραμείνει στον φορτιστή, ώσπου να χρησιμοποιηθεί. Δεν υφίσταται κίνδυνος υπερφόρτισης.

Ωστόσο, για να αποφύγετε την περιττή κατανάλωση ενέργειας, ο φορτιστής πρέπει να αποσυνδεθεί αμέσως από το ρεύμα, μόλις φορτιστεί πλήρως η συστοιχία μπαταριών.

Μεταφορά

⚠ ΠΡΟΣΟΧΗ

Κίνδυνος τραυματισμού και βλάβης! Κατά τη μεταφορά λάβετε υπόψη το βάρος της συσκευής.

➔ Κατά τη μεταφορά με οχήματα, ασφαλίστε τη συσκευή έναντι ενδεχόμενης ολίσθησης και ανατροπής, σύμφωνα με τις εκάστοτε ισχύουσες κατευθυντήριες οδηγίες.

Αποθήκευση

⚠ ΠΡΟΣΟΧΗ

Κίνδυνος τραυματισμού και βλάβης! Κατά την αποθήκευση λάβετε υπόψη το βάρος της συσκευής.

Η συσκευή αυτή μπορεί να αποθηκεύεται μόνο σε εσωτερικούς χώρους.

ΠΡΟΣΟΧΗ

Κίνδυνος πρόκλησης ζημιάς! Αποθηκεύστε τις συστοιχίες μπαταριών μόνο σε χώρους με χαμηλή ατμοσφαιρική υγρασία και θερμοκρασία κάτω των 20 °C.

Φροντίδα και συντήρηση

⚠ ΚΙΝΔΥΝΟΣ

Πριν από κάθε εργασία στη συσκευή, απενεργοποιήστε τη συσκευή και αφαιρέστε τη συστοιχία μπαταριών.

Καθαρίζετε / αλλάζετε το στοιχείο φίλτρου

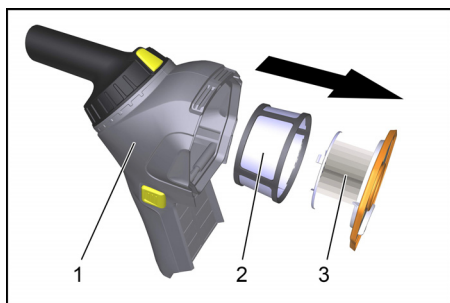

1 Δοχείο ρύπων

2 Προφίλτρο

3 Φίλτρο φυσιγγίου

➔ Αποσυνδέστε και αφαιρέστε τον κάδο απορριμμάτων.

➔ Αφαιρέστε το φίλτρο φυσιγγίου από τον κάδο απορριμμάτων.

➔ Διαχωρίστε το προφίλτρο από το φίλτρο φυσιγγίου.

➔ Καθαρίστε το στοιχείο φίλτρου και, αν χρειαστεί, αντικαταστήστε το.

ΠΡΟΣΟΧΗ

Κίνδυνος πρόκλησης ζημιών! Καθαρίστε προσεκτικά τα στοιχεία φίλτρου. Μην ασκείτε καμία μηχανική πίεση στις επιφάνειες του φίλτρου.

Μην χρησιμοποιείτε τη συσκευή χωρίς το στοιχείο φίλτρου.

Αντιμετώπιση βλαβών

⚠ ΚΙΝΔΥΝΟΣ

Πριν από όλες τις εργασίες στη συσκευή, απενεργοποιήστε τη συσκευή και αφαιρέστε το συσσωρευτή.

Η συσκευή απενεργοποιείται στη διάρκεια της λειτουργίας της

- Εκφορτισμένη συστοιχία μπαταριών.
- ➔ Φορτίστε τη συστοιχία μπαταριών.
- Ο θερμοστάτης ασφαλείας της συστοιχίας μπαταριών έχει ενεργοποιηθεί.
- ➔ Αφήστε τη συστοιχία μπαταριών να κρυώσει.

Η αναρροφητική ισχύς μειώνεται

- ➔ Αδειάστε τον κάδο απορριμμάτων.
- ➔ Καθαρίζετε το στοιχείο φίλτρου.

Ανύπαρκτη ή ανεπαρκής αναρροφητική ισχύς

- ➔ Ενεργοποιήστε τη λειτουργία Eco. Για πλήρη ισχύ αναρρόφησης απενεργοποιήστε τη λειτουργία Eco.
- ➔ Ξεβουλώστε το ακροφύσιο ή τον αγωγό αναρρόφησης.
- ➔ Καθαρίζετε το στοιχείο φίλτρου.

Η τουρμπίνα αναρρόφησης δεν λειτουργεί

- Εκφορτισμένη συστοιχία μπαταριών.
- ➔ Φορτίστε τη συστοιχία μπαταριών.
- Ο συσσωρευτής δεν είναι σωστά τοποθετημένος στην υποδοχή φόρτισης.

- ➔ Πιέστε τη συστοιχία μπαταριών στη συσκευή, έως ότου ασφαλίσει.
- Συστοιχία μπαταριών στο τέλος της ωφέλιμης ζωής της.
- ➔ Αντικαταστήστε τη συστοιχία μπαταριών.

Υπηρεσία εξυπηρέτησης πελατών

Αν δεν διορθωθεί η βλάβη, πρέπει να γίνει έλεγχος της συσκευής από την υπηρεσία εξυπηρέτησης πελατών.

Εγγύηση

Σε κάθε χώρα ισχύουν οι όροι εγγύησης που εκδόθηκαν από την αρμόδια εταιρία μας προώθησης πωλήσεων. Αναλαμβάνουμε τη δωρεάν αποκατάσταση οποιασδήποτε βλάβης στη συσκευή σας, εφόσον οφείλεται σε αστοχία υλικού ή κατασκευαστικό σφάλμα, εντός της προθεσμίας που ορίζεται στην εγγύηση. Σε περίπτωση που επιθυμείτε να κάνετε χρήση της εγγύησης, παρακαλούμε απευθυνθείτε με την απόδειξη αγοράς στο κατάστημα από το οποίο προμηθευτήκατε τη συσκευή ή στην πλησιέστερη εξουσιοδοτημένη υπηρεσία τεχνικής εξυπηρέτησης πελατών μας.

Εξαρτήματα και ανταλλακτικά

Χρησιμοποιείτε μόνο γνήσια παρελκόμενα και ανταλλακτικά τα οποία διασφαλίζουν την ασφαλή και απρόσκοπτη λειτουργία της συσκευής.

Πληροφορίες για παρελκόμενα και ανταλλακτικά θα βρείτε στη διεύθυνση www.kaercher.com.

Δήλωση Συμμόρφωσης των ΕΕ

Δια της παρούσης δηλώνουμε ότι το μηχάνημα που χαρακτηρίζεται παρακάτω, με βάση τη σχεδίαση και την κατασκευή του, υπό τη μορφή που διατίθεται στην αγορά, πληροί στις σχετικές βασικές απαιτήσεις ασφαλείας και υγιεινής των οδηγίων της ΕΕ. Η παρούσα δήλωση παύει να ισχύει σε περίπτωση τροποποιήσεων του μηχανήματος χωρίς προηγούμενη συνεννόηση μαζί μας.

Προϊόν: Ηλεκτρική σκούπα ξηρών ρύπων

Τύπος: 1.394-xxx

Σχετικές οδηγίες των ΕΕ

2006/42/EK (+2009/127/EK)

2014/30/EE

2011/65/EE

2009/125/EK

Εφαρμοσθέντα εναρμονισμένα πρότυπα

EN 55014-1: 2006+A1: 2009+A2: 2011

EN 55014-2: 2015

EN 60335-1

EN 60335-2-69

EN 61000-3-2: 2014

EN 61000-3-3: 2013

EN 62233: 2008

EN 50581

EN 60312-1: 2017

Εφαρμοσθέντα εθνικά πρότυπα

-

Εφαρμοστέοι κανονισμοί

666/2013

5.957-678

Οι υπογράφωντες ενεργούν κατ' εντολή του και με εξουσιοδότηση της διεύθυνσης της επιχείρησης.

H. Jenner

Chief Executive Officer

S. Reiser

Head of Approbation

Υπεύθυνος τεκμηρίωσης:

S. Reiser

Alfred Karcher GmbH & Co. KG

Alfred-Karcher-Str. 28 - 40

71364 Winnenden (Germany)

Τηλ.: +49 7195 14-0

Φαξ: +49 7195 14-2212

Winnenden, 2017/01/01

Τεχνικά χαρακτηριστικά

		HV 1/1 Bp
Φορτιστής		
Τάση ηλεκτρικού δικτύου	V~	220-240
Συχνότητα	Hz	1~ 50-60
Συστοιχία μπαταριών		
Τάση μπαταρίας	V =	18
Ονομαστική χωρητικότητα (κατά IEC/EN 61690)	mAh	2500
Χρόνος λειτουργίας μπαταρίας (κανονική λειτουργία)	Λεπτά	21
Χρόνος λειτουργίας μπαταρίας (λειτουργία Eco / λειτουργία εξοικονόμησης ενέργειας)	Λεπτά	35
Συσκευή		
Χωρητικότητα κάδου	l	0,9
Ποσότητα αέρα (μέγ.)	l/s	33
Υποπίεση (μέγ.)	kPa (mbar)	4,7 (47)
Κατηγορία προστασίας		III
Σύνδεση ελαστικού σωλήνα αναρρόφησης (C-DN/C-ID)	mm	35
Μήκος x Πλάτος x Ύψος	mm	306x116x290
Τυπικό βάρος λειτουργίας	kg	1,8
Θερμοκρασία περιβάλλοντος (μέγ.)	°C	40
Μετρούμενες τιμές κατά EN 60335-2-69		
Επιτρεπόμενη στάθμη ηχητικής ισχύος L_{pA}	dB(A)	69
Αβεβαιότητα K_{pA}	dB(A)	1
Κραδασμοί στο χέρι/στο βραχίονα	m/s ²	< 2,5
Αβεβαιότητα K	m/s ²	1
Εφαρμοζόμενη ονομαστική ισχύς	W	115



Cihazın ilk kullanımından önce bu orijinal kullanma kılavuzunu okuyun, bu kılavuza göre davranın ve daha sonra kullanım veya cihazın sonraki sahiplerine vermek için bu kılavuzu saklayın.

- İlk kullanımdan önce, 5.956-249.0 numaralı güvenlik uyarılarını mutlaka okuyun!
- Kullanım kılavuzunun ve emniyet uyarılarının dikkate alınmaması halinde cihazda hasar, kullanıcıda ve diğer kişilerde tehlike oluşabilir.
- Nakliye hasarlarını hemen yetkili satıcıya bildirin.
- Ambalajı çıkartırken, ambalaj içeriğinde eksik aksesuar veya hasar kontrolü yapın.

İçindekiler

İçindekiler	TR	1
Çevre koruma	TR	1
Tehlike kademeleri	TR	1
Kurallara uygun kullanım	TR	2
Güvenlik uyarıları	TR	2
Cihaz elemanları	TR	3
Aksesuar	TR	3
İşletime alma	TR	3
Kullanımı	TR	3
Taşıma	TR	5
Depolama	TR	5
Koruma ve Bakım	TR	5
Arızalarda yardım	TR	6
Garanti	TR	6
Aksesuarlar ve yedek parçalar	TR	6
AB uygunluk bildirisi	TR	7
Teknik Bilgiler	TR	8

Çevre koruma



Ambalaj malzemeleri geri dönüştürülebilir. Lütfen ambalajları çevreye zarar vermeden tasfiye edin.



Elektrikli ve elektronik cihazlar genellikle, yanlış kullanıldıklarında veya yanlış şekilde tasfiye edildiklerinde insan sağlığı ve çevre için tehlikeli olacak bileşenler içerir. Cihazın kurallara uygun şekilde işletilmesi için bu bileşenlerin bulunması gereklidir. Bu simge ile işaretlenmiş cihazlar evsel çöpler ile birlikte tasfiye edilmemelidir. Eski cihazlarda, yeniden değerlendirme işlemine tabi tutulması gereken değerli geri dönüşüm malzemeleri bulunmaktadır. Piller ve şarjlı piller çevreye yayılmaması gereken, zararlı maddeler içerir. Eski cihazları ve pilleri ya da şarjlı pilleri çevreye uyumlu şekilde tasfiye edin.

İçindekiler hakkında uyarılar (REACH)

İçindekiler hakkında ayrıntılı bilgileri bulabileceğiniz adres:

www.kaercher.com/REACH

Tehlike kademeleri

⚠ TEHLİKE

Ağır bedensel yaralanmalar ya da ölüme neden olan direkt bir tehlikeye yönelik uyarı.

⚠ UYARI

Ağır bedensel yaralanmalar ya da ölüme neden olabilecek olası tehlikeli bir duruma yönelik uyarı.

⚠ TEDBİR

Hafif yaralanmalara neden olabilecek olası tehlikeli bir duruma yönelik uyarı.

DIKKAT

Maddi hasarlara neden olabilecek olası tehlikeli bir duruma yönelik uyarı.

Kurallara uygun kullanım

⚠ UYARI

Cihaz, zararlı tozların emilmesi için uygun değildir.

DIKKAT

Hasar görme tehlikesi!

Cihaz sıvıların emilmesi için uygun değildir.

DIKKAT

Bu cihaz, sadece iç mekanlarda kullanım için üretilmiştir.

- Bu süpürge, zemin ve duvar yüzeylerinin kuru temizlenmesi için belirlenmiştir.
- Bu cihaz, örn. şantiyeler, atölyeler, oteller, okullar, hastaneler, fabrikalar, mağazalar, bürolar ve kiralık mağazalarda mesleki kullanım için uygundur.

Kullanılabilir akü paketleri

Bu cihaz ile sadece Kärcher BP tipi 18 V akü paketleri kullanılabilir.

Şarj cihazı

Şarj cihazını ıslanmaya karşı koruyun ve kuru şekilde depolayın. Cihaz, sadece odalarda kullanım için uygundur; cihazı yağmura maruz bırakmayın.

Akü paketi

Birlikte verilen akü paketini sadece bu cihaz ile birlikte kullanın. Diğer cihazlarda kullanılmasına izin verilmez.

Güvenlik uyarıları

Genel güvenlik uyarıları

- Bu cihaz, gözetim altında bulunmaları veya cihazın güvenli kullanımı hakkında eğitim almış olmaları ve bununla bağlantılı tehlikeleri bilmeleri durumunda 8 yaş üstü çocuklar ve kısıtlı bedensel, duyuşsal veya düşünsel yetenekleri olan veya deneyim ve bilgi eksikliği olan kişiler tarafından kullanılabilir. Çocuklar cihazla oynamamalıdır. Çocuklar gözetim olmadan temizlik ve kullanıcı bakımı yapmamalıdır.
- Cihazla oynamamalarını sağlamak için çocuklar gözetim altında tutulmalıdır.

- Tüm bakım ve servis çalışmalarından önce akü paketini cihazdan çıkarın.

Şarj cihazları ile ilgili güvenlik bilgileri



Şarj cihazınızı ilk defa kullanmadan önce 5.968-456.0 numaralı kullanım kılavuzunu (şarj cihazı ile birlikte verilir) okuyup buna göre davranın.

Akü paketi ile ilgili güvenlik bilgileri



Akü paketinizi ilk defa kullanmadan önce 5.968-453.0 numaralı güvenlik bilgilerini (akü paketi ile birlikte verilir) okuyup buna göre davranın.

Koruma devresi

Takılmış olan koruma devresi akü paketini aşağıdakilere karşı korur:

- Aşırı ısınma
- Aşırı şarj
- Kısa devre

Taşımaya yönelik güvenlik uyarıları

Lityum iyon akü, tehlikeli madde taşıma yönetmeliklerinin gerekliliklerine uygundur ve başka yükümlülükler olmadan kamuya açık yollarda taşınabilir.

Üçüncü şahıslar tarafından (taşıma şirketi) yapılan gönderimde ambalaj ve işaretleme ile ilgili gerekliliklere özellikle uyulmalıdır. Aküyü yalnızca muhafazasında hasar yoksa gönderin. Açıkta olan kontakları bant yapıpıştırarak kapatın ve aküyü sıkıca ve güvenli şekilde paketleyin. Paket içinde hareket etmemelidir.

Arızalı aküler kullanılmamalıdır.

Akü paketleri arızalı olduğunda yetkili müşteri hizmetlerini arayın.

Lütfen ulusal yönetmelikleri de dikkate alın.

Cihaz elemanları

Şekil için diğer sayfaya bakın

- 1 Eco tuşu (enerji tasarruf modu)
- 2 Cihaz şalteri
- 3 Kilit açma mekanizması, toz haznesi
- 4 Zbiornik na zanieczyszczenia
- 5 Akü paketi
- 6 Emme ağzı
- 7 Kilit açma mekanizması, emme ağzı
- 8 Kilit açma mekanizması, akü paketi
- 9 Şarj seviyesi göstergesi / kontrol düğmesi, akü paketi

Akü paketi kumanda elemanları

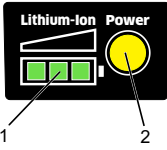

- 1 Şarj seviyesi göstergesi
- 2 Kontrol düğmesi (Power)

Aksesuar

Şekildeki veya açıklanan aksesuarlar kısmen standart teslimat kapsamına dahil değildir ve donanım tipine bağlıdır.

Donanım tipi:	Fs	As	Cs
Şarj cihazı	X	X	X
Akü paketi	X	X	X
Emme borusu	2x		
Taban memesi	X		
Döşeme memesi	X		
Vakum fırçası	X		X
Otomatik emme memesi		X	
Esnek emme hortumu		X	X
Oluk memesi	X	X	X
Taşıma kemeri			X

İşletime alma

→ İsteddiğiniz aksesuarı seçin ve emme borularına veya doğrudan cihaza takın.

DIKKAT

Devrilme tehlikesi! Esnek emme hortumu kullanıldığı takdirde cihazı yere bırakmayın. Temizlik sırasında cihazı elinizde tutun.

→ Akü paketini, duyulur şekilde yerine oturana kadar cihaz yuvasına itin.

Kullanımı

Cihazın açılması / kapatılması

- Cihaz şalterine yarım basın, cihaz çalışmaya başlar.
- Cihaz şalterini bırakın, cihaz durur.
- Cihaz şalterine yerine oturana kadar basın: Sürekli çalışma.
- Cihaz şalterine tekrar basın. Kilit çözülür, cihaz durur.

Eco tuşu (enerji tasarruf modu)

Eco modu (enerji tasarruf modu): Cihaz, azaltılmış süpürme gücüyle çalışır. Akü çalışma süresi uzar.

- Eco modunu devreye alın: Eco tuşuna basın.
- Eco modunu devreden çıkarın: Eco tuşuna tekrar basın.

Son seçilen mod cihaz kapatıldığında kaydedilir ve tekrar açıldığında etkinleştirilir.

Akü paketi şarj seviyesi göstergesi

Uyarı

Lütfen akü paketinin kullanım kılavuzunu okuyun ve dikkate alın.

Akü paketi bir şarj seviyesi göstergesiyle donatılmıştır.

Akü paketi süpürge veya şarj cihazında dururken güncel şarj seviyesi gösterilir.

■ Kullanım sırasında kalan şarj gösterilir.

Gösterge	Şarj seviyesi
	Tamamen şarj edilmiş
	87% - 58%

Gösterge	Şarj seviyesi
	57% - 28%
	Akü paketinin şarjı yok (kalan akü kapasitesinin %27 altında)
■ Şarj sırasında şarj aşaması gösterilir.	
Gösterge	Şarj seviyesi
	0% - 29%
	30% - 59%
	60% - 89%
	Tamamen şarj edilmiş

Güncel şarj seviyesini kontrol etmek için akü paketindeki kontrol düğmesine (Power) her zaman basılabilir.

Toz haznesinin boşaltılması

Uyarı

Emme borusu gibi büyük aksesuarlar, kir haznesini çıkarmadan önce emme ağzından sökülmemelidir.

- Kir haznesi kilit açma mekanizmasına iki taraftan basın.
- Kir haznesini yukarı katlayın.
- Kir haznesini boşaltmak için cihazdan alın.
- Filtreyi kir haznesinden çıkarın.
- Çöp deposunu boşaltın.
- Filtre elemanlarını tekrar takın.
- Toz haznesini tekrar yerleştirin ve kilitleyin.

DIKKAT

Hasar tehlikesi! Cihazı filtre elemanları olmadan çalıştırmayın.

Emme ağzının çevrilmesi

- Emme ağzı kilit açma mekanizmasına basın.
- Emme ağzını yerine oturana kadar istediğiniz yöne doğru çevirin.

Taban memeleri

Zemin ucu, farklı zeminlerde kullanım için değiştirilebilir.

- Fırçalı uç sert zeminler için uygundur
- Fırçasız uç halılar için uygundur

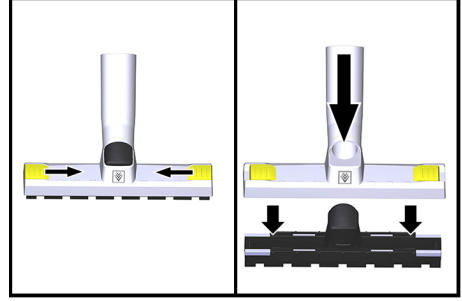

- Kilidi açın.
 - Halı ucunu çıkarın.
 - Sert zemin ucunu takın.
 - Kilidi kapatın.
- ve tam tersini uygulayın.

Her çalışmadan sonra

- Kir haznesini boşaltın.
- Akü paketini şarj edin.

Akü paketinin şarjı bittiğinde otomatik kapanma

Akü paketinin şarjı bittiğinde, akü paketinde totaldeşarjı önlemek için cihaz otomatik olarak kapatılır.

Bu durumda akü paketini mümkün olan en kısa sürede şarj edin.

DIKKAT

Totaldeşarj nedeniyle hasar tehlikesi! Cihazı, akü paketini önceden şarj etmeden depoya kaldırdığınızda, cihazın kapalı olduğundan emin olun (cihaz şalterinin kilidi açık olmalıdır).

Şarj işlemi

Uyarı

Lütfen şarj cihazının kullanım kılavuzunu okuyun ve dikkate alın.

- Akü paketinin kilit açma mekanizmasına basın.
- Akü paketini cihazdan çıkartın.

Not

Yeni akü paketlerine sadece ön şarj yapılır ve ilk kullanımdan önce yeni akü paketleri tamamen şarj edilmelidir.

- Şebeke fişini takın.
- Akü paketini şarj cihazının yuvasına itin.
- Şarj cihazı bir otomatik test yapar ve şarj işlemi otomatik olarak başlar.
- Şarj durumu şarj seviyesi göstergesinde gösterilir.
- Şarj seviyesi göstergesinin tüm LED'leri sürekli yandığında akü paketi tamamen şarj olur.
- Şarjdan sonra akü paketini şarj cihazından alın.
- Şebeke fişini prizden çekiniz.

Uyarı

Uzun süre kullanılmayan akü paketlerini kullanımdan önce şarj edin.

Düşük sıcaklıklarda akü paketinin performansı düşer.

40 °C'nin üzerindeki sıcaklıklarda uzun süreli depolama, bir akü paketinin kapasitesini azaltır.

Not

Şarj edilmiş akü grubu, kullanıma kadar şarj cihazında kalabilir. Aşırı şarj tehlikesi bulunmamaktadır.

Gereksiz enerji tüketimini önlemek için, akü paketi tamamen şarj edince akü paketi çıkartılmalıdır.

Taşıma

△ TEDBİR

Yaralanma ve hasar tehlikesi! Taşıma sırasında cihazın ağırlığına dikkat edin.

- Araçlarda taşıma sırasında, cihazı geçerli yönetmeliklere göre kaymaya ve devrilmeye karşı emniyete alın.

Depolama

△ TEDBİR

Yaralanma ve hasar tehlikesi! Depolama sırasında cihazın ağırlığına dikkat edin.

Bu cihaz sadece iç mekanlarda depolanmalıdır.

DIKKAT

Hasar tehlikesi! Akü paketlerini sadece düşük nemli odalarda ve 20 °C altında depolayın.

Koruma ve Bakım

△ TEHLİKE

Cihazdaki tüm çalışmalardan önce cihazı kapatın ve akü paketini çıkartın.

Filtre elemanlarının temizlenmesi / yenilenmesi

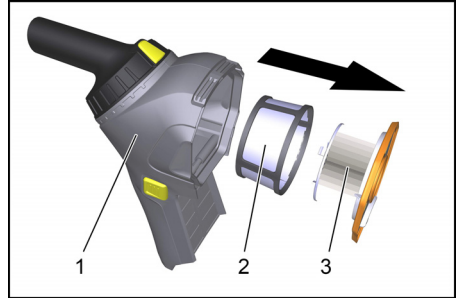

1 Zbiornik na zanieczyszczenia

2 Ön filtre

3 Kartuş Filtre

- Kir haznesinin kilitini açın ve hazneyi çıkartın.

→ Kartuş filtresini kir haznesinden çıkarın.

→ Ön filtreyi kartuş filtresinden çekerek çıkarın.

→ Filtre elemanlarını temizleyin, gerekirse değiştirin.

DIKKAT

Hasar tehlikesi! Filtre elemanlarını dikkatli temizleyin. Filtre yüzeyini mekanik yüklenmeye maruz bırakmayın.

Cihazı filtre elemanları olmadan çalıştırmayın.

Arızalarda yardım

⚠ TEHLİKE

Cihazdaki tüm çalışmalardan önce cihazı kapatın ve aküyü çıkartın.

Cihaz çalışma sırasında kapanıyor

- Akü paketi boşalmış.
- Akü paketini şarj edin.
- Akü paketinin aşırı ısınma koruması devreye girdi.
- Akü paketini soğumaya bırakın.

Emme gücü dü

- Kir haznesini boşaltın.
- Filtre elemanlarını temizleyin.

Emme gücü yok ya da yetersiz

- Eco fonksiyonu açık. Tam çekiş gücü için Eco fonksiyonunu kapatın.
- Emme memesi veya emme borusundaki tıkanmaları giderin.
- Filtre elemanlarını temizleyin.

Emme türbini çalışmıyor

- Akü paketi boşalmış.
- Akü paketini şarj edin.
- Akü grubu doğru şekilde akü tutucusuna oturtulmamış.
- Akü paketini yerine oturana kadar cihaza bastırın.
- Akü paketi, kullanım ömrünün sonuna gelmiş.
- Akü paketini değiştirin.

Müşteri hizmeti

Arızanın giderilememesi durumunda, cihaz müşteri hizmetleri tarafından kontrol edilmelidir.

Garanti

Her ülkede yetkili distribütörümüz tarafından verilmiş garanti şartları geçerlidir. Garanti süresi içinde cihazınızda oluşan muhtemel hasarları, arızanın kaynağı üretim veya malzeme hatası olduğu sürece ücretsiz olarak karşılıyoruz. Garanti hakkınızdan yararlanmanızı gerektiren bir durum olduğu zaman, ilgili faturanız ile birlikte satıcınıza veya size en yakın yetkili servisimize başvurunuz.

Aksesuarlar ve yedek parçalar

Sadece orijinal aksesuarlar ve orijinal yedek parçalar kullanın; cihazın güvenli şekilde ve arızasız işletilmesini garantilerler. Aksesuarlar ve yedek parçalar hakkında bilgi için sitemizi ziyaret edin: www.kaercher.com.

AB uygunluk bildirisi

İşbu belge ile aşağıda tanımlanan makine- nin konsepti ve tasarımı ve tarafımızdan pi- yasaya sürülen modeliyle AB yönetmelikle- rinin temel teşkil eden ilgili güvenlik ve sağ- lık yükümlülüklerine uygun olduğunu bildiri- riz. Onayımız olmadan cihazda herhangi bir değişiklik yapılması durumunda bu be- yan geçerliliğini yitirir.

Ürün: Kuru süpürge

Tip: 1.394-xxx

İlgili AB yönetmelikleri

2006/42/EG (+2009/127/EG)

2014/30/EU

2011/65/EU

2009/125/EG

Kullanılmış olan uyumlu standartlar

EN 55014-1: 2006+A1: 2009+A2: 2011

EN 55014-2: 2015

EN 60335-1

EN 60335-2-69

EN 61000-3-2: 2014

EN 61000-3-3: 2013

EN 62233: 2008

EN 50581

EN 60312-1: 2017

Kullanılmış ulusal standartlar

-

Uygulanan düzenlemeler

666/2013

5.957-678

İmzası bulunanlar, işletme yönetimi adına ve işletme yönetimi tarafından verilen veka- lete dayanarak işlem yapar.



H. Jenner

Chief Executive Officer



S. Reiser

Head of Approbation

Dokümantasyon yetkilisi:

S. Reiser

Alfred Kärcher GmbH & Co. KG

Alfred-Kärcher-Str. 28 - 40

71364 Winnenden (Germany)

Tel.: +49 7195 14-0

Faks: +49 7195 14-2212

Winnenden, 2017/01/01

Teknik Bilgiler

		HV 1/1 Bp
Şarj cihazı		
Şebeke gerilimi	V~	220-240
Frekans	Hz	1~ 50-60
Akü paketi		
Akü gerilimi	V =	18
Nominal kapasite (IEC/EN 61690'a göre)	mAh	2500
Akü çalışma süresi (normal işletim)	Dakika	21
Akü çalışma süresi (Eco modu / enerji tasarruf modu)	Dakika	35
Cihaz		
Kap içeriği	l	0,9
Hava miktarı (maks.)	l/s	33
Vakum (maks.)	kPa (mbar)	4,7 (47)
Koruma sınıfı		III
Süpürme hortumu bağlantısı (C-DN/C-ID)	mm	35
Uzunluk x Genişlik x Yükseklik	mm	306x116x290
Tipik çalışma ağırlığı	kg	1,8
Çevre sıcaklığı (maks.)	°C	40
60335-2-69'a göre belirlenen değerler		
Ses basıncı seviyesi L _{pA}	dB(A)	69
Güvensizlik K _{pA}	dB(A)	1
EI-kol titreşim değeri	m/s ²	< 2,5
Güvensizlik K	m/s ²	1
Nominal güç tüketimi	W	115



Перед первым применением вашего прибора прочитайте

эту оригинальную инструкцию по эксплуатации, после этого действуйте соответственно и сохраните ее для дальнейшего пользования или для следующего владельца.

- Перед первым вводом в эксплуатацию обязательно прочтите указания по технике безопасности № 5.956-249.0!
- При несоблюдении инструкции и указаний по технике безопасности пылесос может выйти из строя, а для оператора и других лиц возникает риск получения травмы.
- При повреждениях, полученных во время транспортировки, немедленно свяжитесь с продавцом.
- При распаковке прибора проверьте его комплектность, а также его целостность.

Оглавление

Оглавление	RU	1
Защита окружающей среды .	RU	1
Степень опасности	RU	2
Использование по назначению	RU	2
Указания по технике безопасности	RU	2
Элементы прибора	RU	3
Принадлежности	RU	3
Начало работы	RU	4
Управление	RU	4
Транспортировка	RU	6
Хранение	RU	6
Уход и техническое обслуживание	RU	6
Помощь в случае неполадок	RU	7
Гарантия	RU	7
Принадлежности и запасные детали	RU	7
Заявление о соответствии EU	RU	8
Технические данные	RU	9

Защита окружающей среды



Упаковочные материалы поддаются вторичной переработке. Упаковку необходимо утилизировать без ущерба для окружающей среды.



Электрические и электронные приборы часто содержат компоненты, которые при неправильном обращении или ненадлежащей утилизации представляют потенциальную опасность для людей и экологии. Тем не менее данные компоненты необходимы для правильной работы прибора. Приборы, обозначенные этим символом, запрещено утилизировать вместе с бытовыми отходами.

Отслужившие устройства содержат пригодные для вторичного использования ценные материалы, которые должны передаваться на переработку. Батареи и аккумуляторы содержат вещества, которые не должны попасть в окружающую среду. Отслужившие устройства, такие как батареи или аккумуляторы, утилизировать согласно требованиям по защите окружающей среды.

Инструкции по применению компонентов (REACH)

Актуальные сведения о компонентах приведены на веб-узле по следующему адресу:

www.kaercher.com/REACH

Степень опасности

⚠ ОПАСНОСТЬ

Указание относительно непосредственно грозящей опасности, которая приводит к тяжелым увечьям или к смерти.

⚠ ПРЕДУПРЕЖДЕНИЕ

Указание относительно возможной потенциально опасной ситуации, которая может привести к тяжелым увечьям или к смерти.

⚠ ОСТОРОЖНО

Указание на потенциально опасную ситуацию, которая может привести к получению легких травм.

ВНИМАНИЕ

Указание относительно возможной потенциально опасной ситуации, которая может повлечь материальный ущерб.

Использование по назначению

⚠ ПРЕДУПРЕЖДЕНИЕ

Прибор не предназначен для сбора вредной для здоровья пыли.

ВНИМАНИЕ

Опасность повреждения!

Прибор не приспособлен для всасывания жидкостей.

ВНИМАНИЕ

Этот прибор предназначен только для использования внутри помещений.

- Этот пылесос предназначен для сухой очистки полов и стен.
- Этот прибор предназначен для профессионального использования, т.е. на строительных площадках, промышленных предприятиях, в магазинах, гостиницах, офисах и в арендуемых помещениях.

Используемые аккумуляторные блоки

С этим устройством можно использовать только аккумуляторные блоки 18 В типа Kärcher BP.

Зарядное устройство

Защищать зарядное устройство от влаги и хранить в сухом месте. Прибор используется только в помещениях. Не выставлять прибор под дождь.

Аккумуляторный блок

Использовать прилагаемый аккумуляторный блок только с этим устройством. Использование в других устройствах запрещено.

Указания по технике безопасности

Общие сведения по технике безопасности

- Данный прибор разрешается использовать детям старше 8 лет и лицам с ограниченными физическими, сенсорными или умственными возможностями, а также лицам, не обладающим необходимым опытом и знаниями, если они будут находиться под присмотром лица, отвечающего за их безопасность, и получают от него предварительные разъяснения относительно безопасной эксплуатации прибора. Не разрешайте детям играть с устройством. Не разрешайте детям проводить очистку и обслуживание прибора без присмотра.
- Необходимо следить за детьми, чтобы они не играли с прибором.
- Перед проведением любых работ по техобслуживанию и уходу извлекать аккумуляторный блок из устройства.

Указания по технике безопасности при работе с зарядным устройством



Перед первым использованием зарядного устройства ознакомиться с инструкцией по эксплуатации 5.968-456.0 (прилагается к зарядному устройству) и действовать в соответствии с ней.

Указания по технике безопасности при работе с аккумуляторным блоком

 Перед первым использованием аккумуляторного блока ознакомиться с указаниями по безопасности 5.968-453.0 (прилагаются к аккумуляторному блоку) и действовать в соответствии с ними.

Схема защиты

Встроенная схема защиты защищает аккумуляторную батарею от

- Перегревание
- перезарядки
- Короткое замыкание

Указания по технике безопасности для транспортировки

Литий-ионный аккумулятор выполняет требования законодательства об опасных грузах и может транспортироваться пользователем на дорогах общего пользования без дополнительных предписаний.

При отправке третьим лицом (транспортной компанией) соблюдать специальные требования к упаковке и маркировке.

Аккумулятор разрешено отправлять только при условии отсутствия повреждений на корпусе. Приклеить открытые контакты и запаковать аккумулятор в прочную и безопасную упаковку. Он не должен свободно двигаться в упаковке. Не допускается использование неисправных аккумуляторных блоков.

При неисправности аккумуляторных блоков обратиться в сервисную службу. Соблюдать также национальные нормы.

Элементы прибора

Рисунок см. на обороте

- 1 Кнопка Eco (режим экономии энергии)
- 2 Выключатель прибора
- 3 Разблокировка мусорного бака

- 4 Мусорный бак
- 5 Аккумуляторный блок
- 6 Всасывающий патрубок
- 7 Механизм разблокировки, всасывающий патрубок
- 8 Механизм разблокировки, аккумуляторный блок
- 9 Индикатор уровня заряда / контрольная кнопка, аккумуляторный блок

Элементы управления аккумуляторного блока

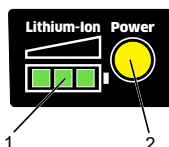

- 1 Индикатор уровня заряда
- 2 Контрольная кнопка (Power)

Принадлежности

Некоторые из представленных или описанных принадлежностей не входят в стандартный комплект поставки и зависят от варианта комплектации.

Вариант комплектации:	Fs	As	Cs
Зарядное устройство	X	X	X
Аккумуляторный блок	X	X	X
Всасывающая трубка	2 х.		
Насадка для пола	X		
Насадка для обивки	X		
Всасывающая щетка	X		X
Всасывающая насадка для авто		X	
Гибкий всасывающий шланг		X	X
Насадка для стыков	X	X	X
Лямка			X

Начало работы

- Выбрать необходимые принадлежности и установить на всасывающие трубки или прямо на устройство.

ВНИМАНИЕ

Опасность опрокидывания! При использовании гибкого всасывающего шланга не ставить устройство. Держать устройство в руке во время уборки.

- Установить аккумуляторный блок в отсек на устройстве и задвинуть до щелчка.

Управление

Включение/выключение устройства

- Наполовину нажать выключатель устройства, устройство начинает работать.
- Отпустить выключатель устройства, устройство останавливается.
- Нажать выключатель устройства до фиксации: непрерывный режим.
- Снова нажать выключатель устройства — фиксатор отпускается, устройство остановится.

Кнопка Eco (режим экономии энергии)

Режим Eco (режим экономии энергии): устройство работает со сниженной мощностью всасывания. Время работы аккумулятора увеличивается.

- Включение режима Eco: нажать кнопку Eco.
- Выключение режима Eco: повторно нажать кнопку Eco.

Последний выбранный режим сохраняется при выключении устройства и активируется при повторном включении.

Индикатор уровня заряда аккумулятора





Указание

Ознакомиться с инструкцией по эксплуатации аккумулятора блока и соблюдать ее.





Аккумуляторный блок снабжен индикатором уровня заряда.

Если аккумуляторный блок находится в пылесосе или зарядном устройстве, отображается текущий уровень заряда.

- При использовании отображается остаточный заряд.

Индикация	Уровень заряда
	Полный заряд
	87% - 58%
	57% - 28%
	Аккумуляторный блок разряжен (остаточная емкость ниже 27 %)

- Во время зарядки отображается ход выполнения зарядки.

Индикация	Уровень заряда
	0% - 29%
	30% - 59%
	60% - 89%
	Полный заряд

Чтобы проверить текущий уровень заряда, в любой момент на аккумуляторном блоке можно нажать контрольную кнопку (Power).

Опорожнение бака грязной воды

Указание

Перед извлечением контейнера для мусора следует снять со всасывающего патрубка крупные принадлежности, например всасывающие трубки.

- С обеих сторон нажать механизм разблокировки контейнера для мусора.
- Откинуть контейнер для мусора вверх.
- Чтобы опорожнить контейнер, извлечь его из устройства.
- Извлечь фильтр из контейнера для мусора.
- Слейте воду из емкости с грязной водой.
- Установить фильтрующие элементы на место.
- Снова установить и зафиксировать мусорный бак.

ВНИМАНИЕ

Опасность повреждения! Не эксплуатировать устройство без фильтрующих элементов.

Вращение всасывающего патрубка

- Нажать механизм разблокирования всасывающего патрубка.
- Повернуть всасывающий патрубок в нужное положение до фиксации.

Форсунки для пола

Насадку для пола можно переоснащать для применения на разных напольных покрытиях.

- Вставка со щетками подходит для твердых напольных покрытий
- Вставка без щеток подходит для ковровых покрытий

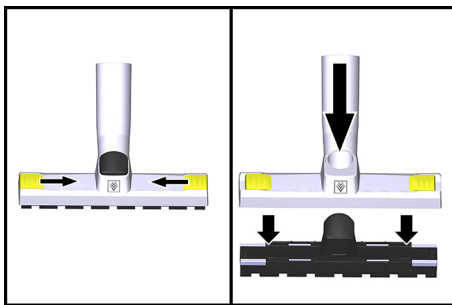

- Открыть фиксатор.
- Снять вставку для ковров.

- Вставить вставку для твердых напольных покрытий.
- Закрыть фиксатор. и наоборот.

После каждой эксплуатации

- Опорожнить грязеуловитель.
- Зарядить аккумуляторную батарею.

Автоматическое отключение при разряженном аккумуляторном блоке

При разряженном аккумуляторном блоке устройство автоматически отключается, предотвращая глубокую разрядку аккумуляторного блока.

В этом случае зарядить аккумуляторный блок как можно скорее.

ВНИМАНИЕ

Опасность повреждения из-за глубокой разрядки! Убедиться, что устройство выключено (фиксатор выключателя устройства опущен), если хранение устройства осуществляется без предварительной зарядки аккумуляторного блока.

Процесс зарядки

Указание

Ознакомиться с инструкцией по эксплуатации зарядного устройства и соблюдать ее.

- Нажать механизм разблокировки аккумуляторного блока.
- Извлечь аккумуляторный блок из устройства.

Примечание

Новые аккумуляторные батареи заряжены только предварительно и должны перед первым использованием заряжаться полностью.

- Вставьте штепсельную вилку в электророзетку.
- Задвинуть аккумуляторный блок в отсек зарядного устройства.
- Зарядное устройство выполняет самотестирование, и процесс зарядки начинается автоматически.

- Ход выполнения зарядки отображается индикатором уровня заряда.
- Аккумуляторный блок полностью заряжен, когда все светодиоды индикатора уровня заряда непрерывно светятся.
- После зарядки вынуть аккумуляторную батарею из зарядного устройства.
- Отсоедините прибор от электросети.

Указание

Аккумуляторные блоки, которые не применялись длительное время, перед использованием подзарядить.

При низких температурах производительность аккумуляторного блока падает.

При длительном хранении при температуре выше 40 °С уменьшается емкость аккумуляторного блока.

Примечание

Заряженная аккумуляторная батарея до использования может оставаться в зарядном устройстве. Опасности перезарядки не существует.

Чтобы избежать ненужного расхода энергии, зарядное устройство должно каждый раз отсоединяться, как только аккумуляторная батарея полностью заряжена.

Транспортировка

⚠ ОСТОРОЖНО

Опасность получения травм и повреждений! При транспортировке следует обратить внимание на вес устройства.

- При перевозке аппарата в транспортных средствах следует учитывать действующие местные государственные нормы, направленные на защиту от скольжения и опрокидывания.

Хранение

⚠ ОСТОРОЖНО

Опасность получения травм и повреждений! При хранении следует обратить внимание на вес устройства.

Это устройство разрешается хранить только во внутренних помещениях.

ВНИМАНИЕ

Опасность повреждения! Хранить аккумуляторную батарею только в помещениях с низкой влажностью воздуха и при температуре ниже 20 °С.

Уход и техническое обслуживание

⚠ ОПАСНОСТЬ

Перед проведением любых работ на устройстве следует выключить устройство и извлечь аккумуляторный блок.

Очистка/замена фильтрующих элементов

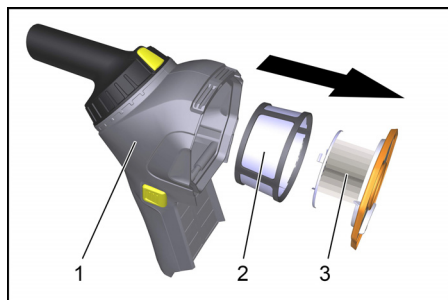

- 1 Мусорный бак
- 2 Фильтр предварительной очистки
- 3 Фильтровальный патрон

- Разблокировать и извлечь контейнер для мусора.
- Извлечь патронный фильтр из контейнера.
- С патронного фильтра снять фильтр предварительной очистки.
- Очистить фильтрующие элементы, при необходимости заменить.

ВНИМАНИЕ

Опасность повреждения! Очистку фильтрующих элементов проводить осторожно. Не подвергать поврежденности фильтра механическим нагрузкам.

Не эксплуатировать устройство без фильтрующих элементов.

Помощь в случае неполадок

⚠ ОПАСНОСТЬ

Перед проведением любых работ следует выключить устройство и извлечь аккумулятор.

Прибор отключается во время эксплуатации

- Аккумуляторная батарея разряжена.
- ➔ Зарядить аккумуляторную батарею.
- Сработала защита от перегрева аккумулятора блока.
- ➔ Дать аккумуляторной батарее остыть.

Мощность всасывания упала

- ➔ Опорожнить грязеуловитель.
- ➔ Очистить фильтрующие элементы.

Отсутствующее или недостаточное всасывание

- ➔ Включена функция Eco. Отключить функцию Eco для обеспечения полной мощности всасывания.
- ➔ Удалить мусор из всасывающей насадки или всасывающей трубки.
- ➔ Очистить фильтрующие элементы.

Всасывающая турбина не работает

- Аккумуляторная батарея разряжена.
- ➔ Зарядить аккумуляторный блок.
- Аккумулятор неправильно установлен на держателе аккумулятора.
- ➔ Задвинуть аккумуляторный блок в устройство до фиксации.
- Аккумуляторная батарея в конце своего срока службы.
- ➔ Заменить аккумуляторную батарею.

Сервисная служба

Если неисправность не удастся устранить, прибор необходимо отправить на проверку в сервисную службу.

Гарантия

В каждой стране действуют соответственно гарантийные условия, изданные уполномоченной организацией сбыта нашей продукции в данной стране. Возможные неисправности прибора в течение гарантийного срока мы устраняем бесплатно, если причина заключается в дефектах материалов или ошибках при изготовлении. В случае возникновения претензий в течение гарантийного срока просьба обращаться, имея при себе чек о покупке, в торговую организацию, продавшую вам прибор или в ближайшую уполномоченную службу сервисного обслуживания.

Дата выпуска отображается на заводской табличке в закодированном виде. При этом отдельные цифры имеют следующее значение::

Пример: 30190
3 год выпуска
0 столетие выпуска
1 десятилетие выпуска
9 вторая цифра месяца выпуска
0 первая цифра месяца выпуска

Таким образом, в данном примере код 30190 означает дату выпуска 09/(2)013.

Принадлежности и запасные детали

Используйте оригинальные принадлежности и запчасти — только они гарантируют безопасную и бесперебойную работу устройства.

Информацию о принадлежностях и запчастях вы можете найти на сайте www.kaercher.com.

Заявление о соответствии EU

Настоящим мы заявляем, что нижеуказанный прибор по своей концепции и конструкции, а также в осуществленном и допущенном нами к продаже исполнении отвечает соответствующим основным требованиям по безопасности и здоровью согласно директивам EU. При внесении изменений, не согласованных с нами, данное заявление теряет свою силу.

Продукт электропылесос для сухой уборки

Тип: 1.394-xxx

Основные директивы EU

2006/42/EC (+2009/127/EC)

2014/30/EU

2011/65/EC

2009/125/EC

Примененные гармонизированные нормы

EN 55014–1: 2006+A1: 2009+A2: 2011

EN 55014–2: 2015

EN 60335–1

EN 60335–2–69

EN 61000–3–2: 2014

EN 61000–3–3: 2013

EN 62233: 2008

EN 50581

EN 60312-1: 2017

Примененные внутригосударственные нормы

-

примененные предписания

666/2013

5.957-678

Нижеподписавшиеся лица действуют по поручению и по доверенности руководства предприятия.

H. Jenner

Chief Executive Officer

S. Reiser

Head of Approbation

уполномоченный по документации:
S. Reiser

Alfred Kaercher GmbH & Co. KG
Alfred-Kaercher-Str. 28 - 40
71364 Winnenden (Germany)
Тел.: +49 7195 14-0
Факс: +49 7195 14-2212

Winnenden, 2017/01/01

Технические данные

		HV 1/1 Вр
Зарядное устройство		
Напряжение сети	В~	220-240
Частота	Гц	1~ 50-60
Аккумуляторный блок		
Напряжение аккумулятора	V =	18
Номинальная емкость (согласно IEC/EN 61690)	mAh	2500
Время работы аккумулятора (нормальный режим)	Минуты	21
Время работы аккумулятора (режим Eco / энергосберегающий режим)	Минуты	35
Прибор		
Емкость бака	л	0,9
Количество воздуха (макс.)	л/с	33
Нижнее давление (макс.)	кПа (мбар)	4,7 (47)
Класс защиты		III
Гнездо для подключения шланга (C-DN/C-ID)	мм	35
Длина x ширина x высота	мм	306x116x290
Типичный рабочий вес	кг	1,8
Температура окружающей среды (макс.)	°C	40
Значение установлено согласно стандарту EN 60335-2-69		
Уровень шума дБ _а	дБ(А)	69
Опасность К _{рА}	дБ(А)	1
Значение вибрации рука-плечо	м/с ²	< 2,5
Опасность К	м/с ²	1
Номинальная потребляемая мощность	Вт	115



A készülék első használata előtt olvassa el ezt az eredeti használati utasítást, ez alapján járjon el és tartsa meg a későbbi használatra vagy a következő tulajdonos számára.

- Az első üzembevétel előtt mindenképpen olvassa el az 5.956-249.0 sz. biztonsági utasításokat!
- A gépkönyv és a biztonságtechnikai utasítások be nem tartása esetén a készülék megrongálódhat és veszélybe kerülhet annak kezelője, illetve más személyek.
- Szállítási sérülések esetén azonnal tájékoztassa a kereskedőt.
- Kicsomagoláskor ellenőrizze, a csomag tartalmát, hogy nem hiányoznak-e tartozékok vagy nincs-e megsérülve.

Tartalomjegyzék

Tartalomjegyzék	HU	1
Környezetvédelem	HU	1
Veszély fokozatok	HU	1
Rendeltetésszerű használat . .	HU	2
Biztonsági tanácsok	HU	2
Készülék elemek	HU	3
Tartozékok	HU	3
Üzembevétel	HU	3
Használat	HU	3
Szállítás	HU	5
Tárolás	HU	5
Ápolás és karbantartás	HU	5
Segítség üzemzavar esetén . .	HU	6
Garancia	HU	6
Tartozékok és alkatrészek . . .	HU	7
EU konformitási nyilatkozat . .	HU	7
Műszaki adatok	HU	8

Környezetvédelem



A csomagolóanyagok újrahasznosíthatók. Kérjük a csomagolást környezetkímélő módon ártalmatlanítsa.



Az elektromos és az elektronikus készülékek gyakran tartalmaznak olyan alkotóelemeket, amelyek helytelen kezelés vagy helytelen ártalmatlanítás esetén potenciális veszélyt jelenthetnek az emberi egészségre és a környezetre. A készülék szabályszerű üzemeltetéséhez azonban szükség van ezekre az alkotóelemekre. Az ilyen szimbólummal megjelölt készüléket nem szabad a háztartási hulladékkal együtt ártalmatlanítani.

A használt készülékek értékes újrahasznosítható anyagokat tartalmaznak, amelyeket újrahasznosító helyen kell elhelyezni. Az elemek és az akkumulátorok olyan anyagokat tartalmaznak, amelyeknek nem szabad a környezetbe kerülni. Kérjük, az elhasznált készüléket, valamint az elemet vagy az akkumulátort környezetkímélő módon távolítsa el.

Megjegyzések a tartalmazott anyagokkal kapcsolatban (REACH)

Aktuális információkat a tartalmazott anyagokkal kapcsolatosan a következő címen talál:

www.kaercher.com/REACH

Veszély fokozatok

⚠ VESZÉLY

Közvetlenül fenyegető veszélyre való figyelmeztetés, amely súlyos testi sérüléshez vagy halálhoz vezet.

⚠ FIGYELMEZTETÉS

Lehetséges veszélyes helyzetre való figyelmeztetés, amely súlyos testi sérüléshez vagy halálhoz vezethet.

⚠ VIGYÁZAT

Figyelmeztetés esetlegesen veszélyes helyzetre, amely könnyű sérüléshez vezethet.

FIGYELEM

Lehetséges veszélyes helyzetre való figyelmeztetés, amely anyagi kárhoz vezethet.

Rendeltetészerű használat

△ FIGYELMEZTETÉS

A készülék nem alkalmas egészségre káros por felszívására.

FIGYELEM

Rongálódásveszély!

A készülék nem alkalmas folyadékok felszívására.

FIGYELEM

Ezt a készüléket csak beltéri helyiségben történő használatra tervezték.

- Ez a porszívó padló- és falfelületek száraz tisztítására szolgál.
- A berendezés ipari felhasználásra készült, pl. építkezések, műhelyek, szállodák, iskolák, kórházak, üzemek, üzletek, irodák és kölcsönző üzletek számára.

Alkalmazható akkuegység

Ezzel a készülékkel csak Kärcher BP típusú 18V akkuegység használható.

Töltőkészülék

A töltőkészüléket nedvességgel szemben óvja és tárolja szárazon. A készüléket csak szobai használatra alkalmas, a készüléket ne tegye ki esőnek.

Akkuegység

A készülékkel csak a csomagolásban található akkuegységet használja. Más készülékekben történő használat nem engedélyezett.

Biztonsági tanácsok

Általános biztonsági előírások

- Ezt a készüléket gyermekek 8 éves kortól, korlátozott fizikai, érzékelő vagy szellemi képességgel rendelkező személyek, vagy tapasztalattal és ismerettel nem rendelkező személyek csak felügyelet mellett használhatják vagy, ha a készülék biztonságos használatát megmutatták nekik és ismerik az ezzel kapcsolatos veszélyeket. Gyermekeknek nem szabad a készülékkel játszani!

Tisztítást és felhasználó általi karbantartást nem szabad gyermekeknek felügyelet nélkül elvégezni.

- Gyerekeket felügyelni kell, annak biztosításáért, hogy a készülékkel ne játszanak.
- Minden karbantartási és ápolási művelet előtt vegye ki a készülékből az akkucsomagot.

Töltőkészülékkel kapcsolatos biztonsági utasítások



A töltőkészülék első használata előtt olvassa el ezeket az 5.968-456.0 sz. üzemeltetési utasítást (a töltőkészülék csomagjában található) és ezeknek megfelelően járjon el.

Akkuegységgel kapcsolatos biztonsági utasítások



A töltőkészülék első használata előtt olvassa el ezeket az 5.968-453.0 sz. biztonsági tanácsokat (az akkuegység csomagjában található) és ezeknek megfelelően járjon el.

Védőkapcsolás

A beépített védőkapcsolás megvédi az akkumulátor csomagot a

- túlmelegedéstől
- túltöltődéstől
- Rövidzárlat

Biztonsági tanácsok szállításhoz

A lítium-ion akku a veszélyes áruk szállítására vonatkozó szabályok hatálya alá esik, és a felhasználó további feltételek nélkül szállíthatja a közületi közlekedés területén. Harmadik személy (szállítmányozó vállalat) általi szállítás esetén be kell tartani a csomagolással és a jelöléssel szemben támasztott különleges követelményeket.

Csak akkor szállíttassa az akkut, ha a burkolata sértetlen. A hozzáférhető érintkezőket ragassza le, és lássa el az akkut szilárd és biztonságos csomagolással. Az akku nem mozdulhat el a csomagoláson belül. Hibás akkumulátorokat nem szabad használni.

Hibás akkuegységek esetén vegye fel a kapcsolatot a megbízott ügyfélszolgálattal. Kérjük, vegye figyelembe a nemzeti előírásokat is.

Készülék elemek

Az ábrát lásd a borító oldalon

- 1 Eco gomb (energiatakarékos üzemmód)
- 2 Készülékkapcsoló
- 3 Kioldás, szennytartály
- 4 Hulladéktartály
- 5 Akkumulátoregység
- 6 Szívótámaszték
- 7 Kireteszelés, szívócsonk
- 8 Kireteszelés, akkuegység
- 9 Töltési szint kijelző / Ellenőrző gomb, akkuegység

Akkuegység kezelőelemek

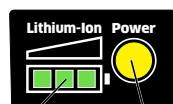

- 1 Töltési szint kijelző
- 2 Ellenőrző gomb (power)

Tartozékok

Az ábrákon vagy leírásban szereplő tartozékok egy része nem tartozik a standard szállított tartozékok körébe és függ a felszereltségi szinttől.

Felszereltségi szint:	Fs	As	Cs
Töltőkészülék	X	X	X
Akkumulátoregység	X	X	X
Szívócső	2x		
Padlófej	X		
Kárpittisztító fej	X		
Szívóecset	X		X
Autótisztító fej		X	
Rugalmas szívótömlő		X	X
Réstisztító fej	X	X	X
Hordszív			X

Üzembevétel

- Válassza ki a kívánt tartozékot és dugja a szívócsőre ill. közvetlenül a készülékre.

FIGYELEM

Billenésvesztés! A rugalmas szívótömlő használatát esetén ne állítsa le a készüléket. A készüléket tisztítás során tartsa a kezében.

- Az akkuegységet tolja a készülék tartóegységébe, míg kattánó hangot nem hall.

Használat

Készülék be-/kikapcsolása

- A készülék kapcsolóját nyomja be félig, a készülék beindul.
- Engedje el a készülékkapcsolót, a készülék leáll.
- A készülék kapcsolóját nyomja be kattanásig: folyamatos működés.
- Nyomja meg még egyszer a készülék kapcsolóját - a retesz kiold, a készülék leáll.

Eco-gomb (energiatakarékos üzemmód)

Eco üzemmód (energiatakarékos üzemmód): A készülék csökkentett szívóteljesítménnyel dolgozik. Az akkumulátor élettartama meghosszabbodik.

- Az Eco üzemmód bekapcsolása: Nyomja meg az Eco gombot.
- Az Eco üzemmód kikapcsolása: Nyomja meg ismét az Eco gombot.

Az utoljára kiválasztott üzemmód a készülék kikapcsolásakor tárolásra kerül és az ismételt bekapcsoláskor aktiválódik.

Akkuegység töltési szint kijelző





Megjegyzés

Kérjük, olvassa el és tartsa be az akkuegység használati utasítását.





Az akkuegység töltési szint kijelzővel rendelkezik.

Ha az akkuegység a porszívóban vagy a töltőgépen van, az aktuális töltési szint jelenik meg.

- Használatkor a fennmaradó maradék töltés jelenik meg.

Kijelző	Töltési szint
	Teljesen feltöltve
	87% - 58%
	57% - 28%
	Akkuegység lemerült (27% alatti maradék kapacitás)

- Töltéskor a töltés előrehaladása jelenik meg.

Kijelző	Töltési szint
	0% - 29%
	30% - 59%
	60% - 89%
	Teljesen feltöltve

Az aktuális töltési szint ellenőrzéséhez bármikor használhatja az akkuegységen található ellenőrző gombot (power).

Szennytartály kiürítése

Megjegyzés

A nagyméretű tartozékokat (pl. szívócső) a szennytartály kivétele előtt le kell venni a szívócsonkról.

- ➔ Kireteszeléshez nyomja meg a szennytartályt mindkét oldalon.
- ➔ Billentse felfelé a szennytartályt.
- ➔ Ürítéshez vegye ki a szennytartályt a készülékből.
- ➔ Vegye ki a szennytartályból a szűrőt.
- ➔ Szennytartály kiürítése.
- ➔ Helyezze be ismét a szűrőelemeket.
- ➔ Helyezze és kattintsa be újra a szennytartályt.

FIGYELEM

Károkodás veszélye! A készüléket ne használja szűrőelemek nélkül.

A szívócsonk forgatása

- ➔ Kireteszeléshez nyomja meg a szívócsonkot.
- ➔ A szívócsonkot forgassa a kívánt irányba kattantatással.

Padlófejek

Szerelje fel a padlófejét különböző padlókon történő használat esetén.

- Kefés betét kemény padlóra
- Kefe nélküli betét szőnyegekhez

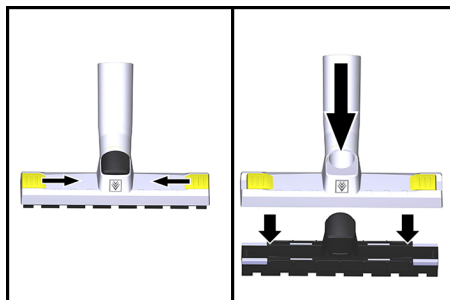

- ➔ Oldja ki a reteszt.
- ➔ Vegye ki a szőnyegbetétet.
- ➔ Helyezze be a kemény padló betétet.
- ➔ Zárja be a reteszt, és megfordítva.

Minden üzem után

- ➔ Ürítse ki a szennytartályt.
- ➔ Akkumulátor csomagot feltölteni.

Automatikus lekapcsolás lemerült akkuegység esetén

Az akkuegység kisülésének elkerülése érdekében a készülék lemerült akkuegység esetén automatikusan lekapcsol. Ebben az esetben a lehető leggyorsabban töltsse fel az akkuegységet.

FIGYELEM

Teljes lemerülés esetén fennáll a károsodás veszélye! Győződjön meg róla, hogy a készülék kikapcsolt állapotban van (a készülék kapcsolója kioldva), ha a készülék tárolására az akkuegység előzetes feltöltése nélkül kerül sor.

Töltési folyamat

Megjegyzés

Kérjük, olvassa el és tartsa be az töltőgép használati utasítását.

- Nyomja meg az akkuegység kireteszelőjét.
- Vegye ki az akkuegységet a készülékből.

Megjegyzés

Az új akkumulátor csomagok csak elő vanak töltve és az első használat előtt teljesen fel kell tölteni őket.

- Dugja be a hálózati csatlakozót.
- Tolja az akkuegységet a töltőgép fogadó részébe.
- A töltőgép önellenőrzést végez, majd automatikusan megkezdí a töltési folyamatot.
- A töltés előrehaladása a töltési szint kijelzőn jelenik meg.
- Az akkuegység teljesen fel van töltve, ha a töltési szint kijelző valamennyi LED-je folyamatosan világít.
- A töltés után vegye ki az akkumulátor csomagot a töltőkészülékből.
- Húzza ki a hálózati dugót.

Megjegyzés

A hosszabb ideig használaton kívüli akkuegységeket használat előtt tölteni kell. Alacsony hőmérsékletnél csökken az akkuegység teljesítménye. 40 °C feletti hőmérsékleten történő huzamosabb tárolás esetén az akkuegység kapacitása csökken.

Megjegyzés

A feltöltött akkumulátor csomag használatig a töltőkészülékben maradhat. Túltöltődés veszélye nem áll fenn.

A felesleges energiefelhasználás elkerülése érdekében azonban a töltőkészüléket ki kell húzni, amint az akkumulátor csomag teljesen feltöltődött.

Szállítás

⚠ VIGYÁZAT

Sérülés- és rongálódásveszély! Szállítás esetén vegye figyelembe a készülék súlyát.

- Járművel történő szállítás esetén a készüléket az adott irányelveknek megfelelően kell csúszás és borulás ellen biztosítani.

Tárolás

⚠ VIGYÁZAT

Sérülés- és rongálódásveszély! Tárolás esetén vegye figyelembe a készülék súlyát. Ezt a készüléket csak beltéri helyiségben szabad tárolni.

FIGYELEM

Rongálódásveszély! Az akkumulátor csomagokat csak alacsony páratartalmú helyiségekben és 20 °C alatt kell tárolni.

Ápolás és karbantartás

⚠ VESZÉLY

A készüléken végzett valamennyi munka előtt kapcsolja ki a készüléket és vegye ki az akkuegységet.

A szűrőelemek tisztítása / cseréje

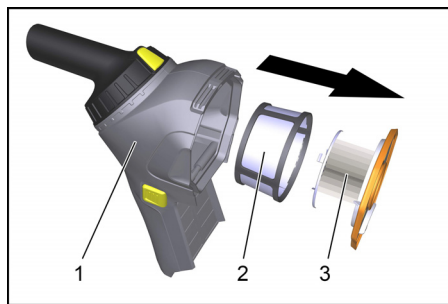

1 Hulladéktartály

2 Előszűrő

3 Patronsűrő

- Reteszelve ki a szennytartályt és vegye ki.
- Húzza ki a patronsűrőt a szennytartályból.
- Húzza le az előszűrőt a patronsűrőről.
- Tisztítsa meg a szűrőelemeket, szükség esetén cserélje.

FIGYELEM

Károkozás veszélye! Óvatosan tisztítsa meg a szűrőelemeket. A szűrőfelületet ne tegye ki a mechanikai terhelésnek. A készüléket ne használja szűrőelemek nélkül.

Segítség üzemzavar esetén

⚠ VESZÉLY

A készüléken történő bármiféle munka előtt kapcsolja ki a készüléket és vegye ki az akkumulátort.

Készülék üzemelés alatt lekapcsol

- Az akkumulátor csomag lemerült.
- ➔ Akkumulátor csomagot feltölteni.
- Az akkuegység túlmelegedés elleni védelme jelez.
- ➔ Hagyja lehűlni az akkumulátor csomagot.

Szívóerő alábbhagy

- ➔ Ürítse ki a szennytartályt.
- ➔ Tisztítsa meg a szűrőelemet.

Nincs vagy elégtelen a szívóteljesítmény

- ➔ Bekapcsolt az Eco funkció. A teljes szívóerőhöz kapcsolja ki az Eco funkciót.
- ➔ Távolítsa el a szívófejből vagy a szívócsőből az eltömődéseket.
- ➔ Tisztítsa meg a szűrőelemet.

A szívóturbina nem megy

- Az akkumulátor csomag lemerült.
- ➔ Töltse fel az akkumulátoregységet.
- Az akku-csomag nincs megfelelően rárakva az akku tartóra.
- ➔ Nyomja az akkumulátoregységet a készülékbe kattanásig.
- Az akkumulátor csomag élettartama végéhez ért.
- ➔ Akkumulátor csomagot kicserélni.

Szerviz

Ha a hibát nem lehet elhárítani, akkor a készüléket a szervizzel kell ellenőriztetni.

Garancia

Minden országban az illetékes forgalmazónk által kiadott garancia feltételek érvényesek. Az esetleges üzemzavarokat az Ön készülékén a garancia lejártáig költségmentesen elhárítjuk, amennyiben anyag- vagy gyártási hiba az oka. Garanciális esetben kérjük, forduljon a vásárlást igazoló bizonylattal kereskedőjéhez vagy a legközelebbi hivatalos szakszervizhez.

Tartozékok és alkatrészek

Kizárólag eredeti tartozékokat és eredeti pótalkatrészeket alkalmazzon, mivel ezek szavatolják a készülék biztonságos és zavarmentes üzemét.

A tartozékokkal és pótalkatrészekkel kapcsolatos információkat a www.karhercher.com oldalon olvashatja.

EU konformitási nyilatkozat

Ezennel tanúsítjuk, hogy az alábbiakban megnevezett gép tervezése és építési módja alapján az általunk forgalomba hozott kivitelben megfelel az EU irányelvek vonatkozó, alapvető biztonsági és egészségügyi követelményeinek. A gép jóváhagyásunk nélkül történő módosítása esetén ez a nyilatkozat elveszti érvényességét. A készülék megfelel az EU-ban és Magyarországon (HU) harmonizált szabványoknak.

Termék: Száraz porszívó

Típus: 1.394-xxx

Vonatkozó európai közösségi irányelvek:

2006/42/EK (+2009/127/EK)

2014/30/EU

2011/65/EU

2009/125/EG

Alkalmazott harmonizált szabványok:

EN 55014–1: 2006+A1: 2009+A2: 2011

EN 55014–2: 2015

EN 60335–1

EN 60335–2–69

EN 61000–3–2: 2014

EN 61000–3–3: 2013

EN 62233: 2008

EN 50581

EN 60312-1: 2017

Alkalmazott összehangolt normák:

-

Alkalmazott rendszabályok

666/2013

5.957-678

Alulírottak az ügyvezetés megbízásából és felhatalmazásával lépnek fel.



H. Jenner
Chief Executive Officer

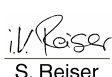

S. Reiser
Head of Approbation

A dokumentációért felelős személy:

S. Reiser

Alfred Kärcher GmbH & Co. KG

Alfred-Kärcher-Str. 28 - 40

71364 Winnenden (Germany)

Tel.: +49 7195 14-0

Fax: +49 7195 14-2212

Winnenden, 2017/01/01

Műszaki adatok

		HV 1/1 Bp
Töltőkészülék		
Hálózati feszültség	V~	220-240
Frekvencia	Hz	1~ 50-60
Akkumulátoregység		
Akkumulátor feszültség	V =	18
Névleges kapacitás (az IEC/EN 61690 szerint)	mAh	2500
Akkumulátor üzemidő (normál üzemmód)	Perc	21
Akkumulátor üzemidő (Eco üzemmód / Energiatakarékos üzemmód)	Perc	35
Készülék		
Tartály űrtartalom	l	0,9
Légmennyiség (max.)	l/s	33
Nyomáshiány (max.)	kPa (mbar)	4,7 (47)
Védelmi osztály		III
Szívótömlő csatlakozása (C-DN/C-ID)	mm	35
hosszúság x szélesség x magasság	mm	306x116x290
Tipikus üzemi súly	kg	1,8
Környezeti hőmérséklet (max.)	°C	40
Az EN 60335-2-69 szerint megállapított értékek		
Hangnyomás szint L_{pA}	dB(A)	69
Bizonytalanság K_{pA}	dB(A)	1
Kéz-kar vibrációs kibocsátási érték	m/s ²	< 2,5
Bizonytalanság K	m/s ²	1
Névleges teljesítményfelvétel	W	115



Před prvním použitím svého zařízení si přečtěte tento původní návod k používání, řiďte se jím a uložte jej pro pozdější použití nebo pro dalšího majitele.

- Před prvním uvedením do provozu bezpodmínečně čtěte bezpečnostní pokyny č. 5.956-249.0!
- V případě nedodržování provozních a bezpečnostních pokynů mohou vzniknout škody na přístroji a může dojít k ohrožení osob přístroj obsluhujících i ostatních.
- Při přepravních škodách ihned informujte obchodníka.
- Při vybalení zkontrolujte obsah zásilky, zda nechybí příslušenství či zda dodaný přístroj není poškozen.

Obsah

Obsah	CS	1
Ochrana životního prostředí . .	CS	1
Stupně nebezpečí	CS	1
Používání v souladu s určením	CS	2
Bezpečnostní pokyny	CS	2
Prvky přístroje	CS	3
Příslušenství	CS	3
Uvedení do provozu	CS	3
Obsluha	CS	3
Přeprava	CS	5
Ukládání	CS	5
Ošetřování a údržba	CS	5
Pomoc při poruchách	CS	6
Záruka	CS	6
Příslušenství a náhradní díly . .	CS	6
EU prohlášení o shodě	CS	7
Technické údaje	CS	8

Ochrana životního prostředí



Obalové materiály jsou recyklovatelné. Při likvidaci obalu berte ohled na životní prostředí.



Elektrické a elektronické přístroje jsou často tvořeny složkami, které při nesprávném používání nebo nesprávné likvidaci mohou představovat potenciální riziko pro lidské zdraví a životní prostředí. Tyto složky jsou však nezbytné pro správnou funkci zařízení. Přístroj označený tímto symbolem nesmíte likvidovat v domovním odpadu. Vysloužilá zařízení obsahují cenné recyklovatelné materiály, které by měly být odevzdány k recyklaci. Baterie a akumulátory obsahují látky, které se nesmějí dostat do životního prostředí. Staré přístroje nebo akumulátory zlikvidujte ekologicky.

Informace o obsažených látkách (REACH)

Aktuální informace o obsažených látkách naleznete na adrese:

www.kaercher.com/REACH

Stupně nebezpečí

⚠ NEBEZPEČÍ

Upozornění na bezprostředně hrozící nebezpečí, které vede k těžkým fyzickým zraněním nebo k usmrcení.

⚠ VAROVÁNÍ

Upozornění na potenciálně nebezpečnou situaci, která by mohla vést k těžkým fyzickým zraněním nebo usmrcení.

⚠ UPOZORNĚNÍ

Upozornění na případnou nebezpečnou situaci, která může vést k lehkým fyzickým zraněním.

POZOR

Upozornění na potenciálně nebezpečnou situaci, která může mít za následek poškození majetku.

Používání v souladu s určením

⚠ **VAROVÁNÍ**

Zařízení není vhodné k odsávání prachů škodících zdraví.

POZOR

Nebezpečí poškození!

Přístroj není vhodný pro mokré vysávání.

POZOR

Tento přístroj je určen pouze k používání ve vnitřních prostorách.

- Tento vysavač je určen k suchému čištění ploch podlah a zdí.
- Přístroj je vhodný k použití v průmyslových i jiných velkých zařízeních, např. na stavbách, v dílnách, v hotelech, školách, nemocnicích, v továrnách, obchodech, úřadech a půjčovnách.

Použitelné akupacky

S tímto přístrojem lze používat pouze akupacky na 18 V typu Kärcher BP.

Nabíječka

Chraňte nabíječku před vlhkem a skladujte ji v suchu. Zařízení je vhodné k použití v místnostech, chráňte je před deštěm.

Akupack

Příložený akupack používejte pouze s tímto přístrojem. Jeho použití v jiných přístrojích je nepřijatelné.

Bezpečnostní pokyny

Obecné bezpečnostní pokyny

- Tento přístroj mohou používat děti od 8 let a osoby se sníženými tělesnými, vjemovými a duševními schopnostmi nebo osoby s nedostatečnými zkušenostmi nebo znalostmi, pokud přístroj používají s dohledem nebo pokud byly seznámeny s bezpečným používáním přístroje a s ním spojenými nebezpečími. Děti si s přístrojem nesmí hrát. Čištění a údržbu přístroje nesmí provádět děti bez dozoru.

- Na děti je třeba dohlížet, aby bylo zajištěno, že si se zařízením nebudou hrát.
- Před každou údržbou a ošetřením vyjměte akupack z přístroje.

Bezpečnostní pokyny k nabíječce



Před prvním použitím nabíječky si přečtěte návod k použití 5.968-456.0 (je příložen k nabíječce) a postupujte podle něj.

Bezpečnostní pokyny pro akupack



Před prvním použitím akupacku si přečtěte bezpečnostní pokyny 5.968-453.0 (jsou k akupacku přiloženy) a postupujte podle nich.

Ochranný obvod

Vestavěný ochranný obvod chrání sadu akumulátorů proti

- přehřátí
- nadměrnému nabití
- Zkrat

Bezpečnostní pokyny pro přepravu

Lithium-iontový akumulátor podléhá ustanovením předpisů o nebezpečných odpadech a uživatel jej smí bez dalších omezení přepravovat po veřejných komunikacích. Při zasílání prostřednictvím cizích subjektů (přepravních firem) je třeba dodržovat požadavky na obal a označení.

Akumulátor zasílejte pouze tehdy, nemá-li poškozené pouzdro. Přelete obnažené kontakty a zabalte akumulátor pevně a bezpečně. Nesmí se v obalu pohybovat. Vadné akumulátory se nesmí zasílat. Při závadě akupacku kontaktujte autorizovaný zákaznický servis.

Dodržte rovněž národní předpisy.

Prvky přístroje

Vyobrazení viz výklopné záložky

- 1 Tlačítko Eco (režim úspory energie)
- 2 Přístrojový spínač
- 3 Uvolňování, nádoba na nečistoty
- 4 Nádoba na nečistoty
- 5 Akupak
- 6 Sací hrdlo
- 7 Odblokování, sací hrdlo
- 8 Odblokování, akupack
- 9 Zkušební tlačítko / ukazatel nabití, akupack

Ovládací prvky akupack

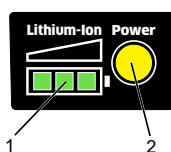

- 1 Ukazatel nabití
- 2 Kontrolní tlačítko (nabití)

Příslušenství

Vyobrazené nebo popsané příslušenství zčásti není součástí standardní dodávky a závisí na variantě vybavení.

Varianta vybavení:	Fs	As	Cs
Nabíječka	X	X	X
Akupak	X	X	X
Sací hubice	2x		
Podlahová hubice	X		
Hubice na čalounění	X		
Savý štětec	X		X
Autohubice		X	
Flexibilní sací hadice		X	X
Štěrbínová hubice	X	X	X
Popruh			X

Uvedení do provozu

- Zvolte požadované příslušenství a nasadte je na sací hubice nebo přímo na přístroj.

POZOR

Nebezpečí převržení! Při použití flexibilní sací hadice přístroj neodstavujte. Podržte přístroj během čištění v ruce.

- Zasuňte akupack do úchytu v přístroji, až slyšitelně zaskočí.

Obsluha

Zapnutí/vypnutí přístroje

- Stiskněte do poloviny hlavní spínač, přístroj se rozběhne.
- Uvolněte přístrojový spínač, přístroj se zastaví.
- Stiskněte hlavní spínač, až zaskočí: Nepřetržitý provoz.
- Opět stiskněte spínač – aretace se uvolní, přístroj se zastaví.

Tlačítko Eco (režim úspory energie)

Režim Eco (režim úspory energie): Přístroj pracuje se sníženým sacím výkonem.

Doba chodu na akumulátor se prodlouží.

- Zapnutí režimu Eco: Stiskněte tlačítko Eco.
- Vypnutí režimu Eco: Stiskněte znovu tlačítko Eco.

Poslední zvolený režim zůstane až do vypnutí přístroje uložen a aktivuje se při opětovném zapnutí.

Ukazatel nabití akupacku





Upozornění

Přečtěte si návod k použití akupacku a dodržujte jej.





Přístroj je vybaven ukazatelem nabití.

Pokud je akupack ve vysavači nebo v nabíječce, zobrazuje se aktuální stav nabití.

- Při použití se zobrazí zbývajícím stav nabití.

Zobrazení	Stav nabití
	Zcela nabitó
	87% - 58%
	57% - 28%
	Akupack je vybitý (zbyvá méně než 27 % kapacity)

- Při nabíjení se zobrazuje postup nabíjení.

Zobrazení	Stav nabití
	0% - 29%
	30% - 59%
	60% - 89%
	Zcela nabitó

Pro kontrolu aktuálního stavu nabití lze kdykoli stisknout kontrolní tlačítko (nabití) na akupacku.

Vyprázdnění nádrže na nečistoty

Upozornění

Rozměrné příslušenství jako například sací hubice je třeba před vyjmutím nádoby na nečistoty sejmout ze sacího hrdla.

- Stiskněte na obou stranách tlačítka odblokování nádoby na nečistoty.
- Vyklopte nádobu na nečistoty nahoru.
- Vyjměte z přístroje nádobu na nečistoty, aby ji bylo možné vyprázdnit.
- Vyjměte z nádoby na nečistoty filtr.
- Nádrž na nečistoty vyprázdněte.
- Opět nasadte filtrační články.
- Nádrž na nečistoty nasadte zpět a zasklopněte.

POZOR

Nebezpečí poškození! Neprovazujte přístroj bez filtračních článků.

Otočení sacího hrdla

- Stiskněte tlačítko odjištění sacího hrdla.
- Otáčejte sací hrdlo požadovaným směrem, až zaskočí.

Podlahová hubice

Podlahovou hubici lze upravit pro použití na různých typech podlah.

- Použití s kartáči je vhodné na tvrdé podlahy
- Použití bez kartáčů je vhodné na koberce

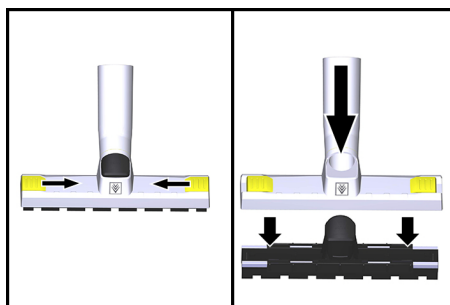

- Uvolněte zajištění.
 - Vyjměte kobercovou vložku.
 - Nasadte vložku na tvrdé podlahy.
 - Zablokujte zajištění.
- a naopak.

Po každém použití

- Vyprázdněte nádobu na nečistoty.
- Nabijte sadu akumulátorů.

Automatické vypnutí při vybití akupacku

Při vybití akupacku se přístroj automaticky vypne, aby se zabránilo hlubokému vybití akupacku.

V tom případě akupack co nejdříve znovu nabijte.

POZOR

Nebezpečí poškození hlubokým vybitím! Pokud přístroj ukládáte bez předchozího nabití akupacku, ujistěte se, že je přístroj vypnutý (aretační spínač přístroje je uvolněná).

Nabíjení

Upozornění

Přečtěte si návod k použití nabíječky a dodržujte jej.

→ Potvrďte odblokování akupacku.

→ Vyjměte akupack z přístroje.

Upozornění

Nové sady akumulátorů jsou nabity pouze předběžně a musí být před prvním použitím zcela dobité.

→ Zasuňte síťovou zástrčku do zásuvky.

→ Nasuňte akupack do uchycení nabíječky.

→ Nabíječka provede automatický test a nabíjení se spustí automaticky.

→ Postup nabíjení se zobrazuje na ukazateli nabití.

→ Akupack je zcela nabitý, pokud všechny LED diody ukazatele nabití nepřerušovaně svítí.

→ Po nabití, vyjměte sadu akumulátorů z nabíječky.

→ Vytáhněte zástrčku ze sítě.

Upozornění

Akupacky, které se nepoužívají delší dobu, před dalším použitím nabijte.

Při nízkých teplotách výkon akupacku klesá.

Snížení kapacity akupacku může nastat i při dlouhodobém skladování při teplotách nad 40 °C.

Upozornění

Nabitá sada akumulátorů může zůstat až do okamžiku použití v nabíječce. Nadměrné nabití nehrozí.

Chcete-li zabránit zbytečné spotřebě energie, odpojte nabíječku, jakmile je sada akumulátorů zcela nabitá.

Přeprava

△ UPOZORNĚNÍ

Nebezpečí úrazu a nebezpečí poškození! Dbejte na hmotnost přístroje při přepravě.

→ Při přepravě v dopravních prostředcích zajistěte zařízení proti skluzu a překlopení podle platných předpisů.

Ukládání

△ UPOZORNĚNÍ

Nebezpečí úrazu a nebezpečí poškození! Dbejte na hmotnost přístroje při jeho uskladnění.

Toto zařízení smí být uskladněno pouze v uzavřených prostorách.

POZOR

Nebezpečí poškození! Sada akumulátorů by měla být skladována v prostorách s nízkou vlhkostí vzduchu a při teplotě pod 20 °C.

Ošetřování a údržba

△ NEBEZPEČÍ

Před veškerými pracemi na přístroji jej vypněte a vyjměte akupack.

Výměna/čištění filtračních článků

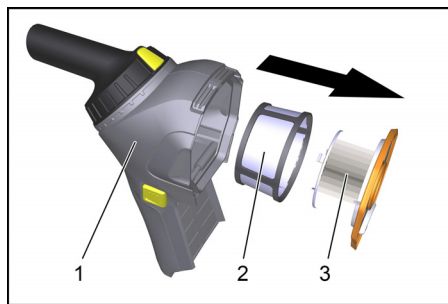

1 Nádobu na nečistoty

2 Předřazený filtr

3 Patronový filtr

→ Odjistěte nádobu na nečistoty a sejměte ji.

→ Vyjměte z nádoby na nečistoty patronový filtr.

→ Stáhněte z patronového filtru předřazený filtr.

- Vyčistíte filtrační články, v případě potřeby je vyměňte.

POZOR

Nebezpečí poškození! Filtrační články čistěte opatrně. Nevystavujte plochu filtru mechanickému zatížení.

Neprovozujte přístroj bez filtračních článků.

Pomoc při poruchách

⚠ NEBEZPEČÍ

Před zahájením jakýchkoliv prací na přístroji, přístroj vypněte a vyjměte akumulátor.

Zařízení vypíná za provozu

- Sada akumulátorů je vybitá.
- Nabijte sadu akumulátorů.
- Aktivovala se ochrana akupacku proti přehřátí.
- Sadu akumulátorů nechte vychladnout.

Sací síla slábne

- Vyprázdněte nádobu na nečistoty.
- Vyčistíte filtračních články.

Žádný nebo nedostatečný sací výkon

- Je zapnutá funkce Eco. Pro dosažení plné sací síly funkci Eco vypněte.
- Odstraňte ucpání sací hubice nebo sací trubky.
- Vyčistíte filtračních články.

Sací čerpadlo neběží

- Sada akumulátorů je vybitá.
- Nabít akupak.
- Akumulátory nejsou správně nasazeny na držáku.
- Zatlačte akupack do přístroje, až zaskočí.
- Sada akumulátorů je na konci životnosti.
- Vyměnit sadu akumulátorů.

Oddělení služeb zákazníkům

Pokud poruchu nelze odstranit, musí přístroj zkontrolovat zákaznická služba.

Záruka

V každé zemi platí záruční podmínky vydané příslušnou distribuční společností. Případné poruchy zařízení odstraníme během záruční lhůty bezplatně, pokud byl jejich příčinou vadný materiál nebo výrobní závady. V případě uplatňování nároku na záruku se s dokladem o zakoupení obraťte na prodejce nebo na nejbližší oddělení služeb zákazníkům.

Příslušenství a náhradní díly

Používejte pouze originální příslušenství a originální náhradní díly, ty poskytují záruku bezpečného a bezporuchového provozu přístroje. Informace o příslušenství a náhradních dílech naleznete na adrese www.kaercher.com.

EU prohlášení o shodě

Tímto prohlašujeme, že níže označené stroje odpovídají jejich základní koncepcí a konstrukčním provedením, stejně jako námi do provozu uvedenými konkrétními provedeními, příslušným zásadním požadavkům o bezpečnosti a ochraně zdraví směrnic EU. Při jakýchkoli na stroji provedených změnách, které nebyly námi od-souhlaseny, pozbývá toto prohlášení svou platnost.

Výrobek: Vysávání za sucha

Typ: 1.394-xxx

Příslušné směrnice EU:

2006/42/ES (+2009/127/ES)

2014/30/EU

2011/65/EU

2009/125/ES

Použité harmonizační normy

EN 55014–1: 2006+A1: 2009+A2: 2011

EN 55014–2: 2015

EN 60335–1

EN 60335–2–69

EN 61000–3–2: 2014

EN 61000–3–3: 2013

EN 62233: 2008

EN 50581

EN 60312-1: 2017

Použité národní normy

-

Použitá ustanovení

666/2013

5.957-678

Podepsaní jednájí v pověření a s plnou
mocí jednatelství



H. Jenner

Chief Executive Officer



S. Reiser

Head of Approbation

Osoba zplnomocněná sestavením doku-
mentace:

S. Reiser

Alfred Kärcher GmbH & Co. KG

Alfred-Kärcher-Str. 28 - 40

71364 Winnenden (Germany)

Tel.: +49 7195 14-0

Fax: +49 7195 14-2212

Winnenden, 2017/01/01

Technické údaje

		HV 1/1 Bp
Nabíječka		
Napětí sítě	V~	220-240
Frekvence	Hz	1~ 50-60
Akupak		
Napětí akumulátoru	V =	18
Jmenovitá kapacita (podle IEC/EN 61690)	mAh	2500
Doba chodu na akumulátor (běžný provoz)	minut	21
Doba chodu na akumulátor (režim Eco / režim úspory energie)	minut	35
Přístroj		
Obsah nádoby	l	0,9
Množství vzduchu (max.)	l/s	33
Podtlak (max.)	kPa (mbar)	4,7 (47)
Ochranná třída		III
Přípojka sací hadice (C-DN/C-ID)	mm	35
Délka x Šířka x Výška	mm	306x116x290
Typická provozní hmotnost	kg	1,8
Okolní teplota (max.)	°C	40
Zjištěné hodnoty dle EN 60335-2-69		
Hladina akustického tlaku L_{pA}	dB(A)	69
Kolísavost K_{pA}	dB(A)	1
Hodnota vibrace ruka-paže	m/s ²	< 2,5
Kolísavost K	m/s ²	1
Jmenovitý příkon	W	115



Pred prvo uporabo Vaše naprave preberite to originalno navodilo za uporabo, ravnajte se po njem in shranite ga za morebitno kasnejšo uporabo ali za naslednjega lastnika.

- Pred prvim zagonom obvezno preberite varnostna navodila št. 5.956-249.0!
- V primeru neupoštevanja navodila za uporabo in varnostnih napotkov lahko pride do poškodb na stroju in nevarnosti za uporabnika in druge osebe.
- V primeru transportnih poškodb takoj obvestite trgovca.
- Pri odstranitvi embalaže se prepričajte, da vsebina ni poškodovana oz., da ne manjka pribor.

Vsebinsko kazalo

Vsebinsko kazalo	SL	1
Varstvo okolja	SL	1
Stopnje nevarnosti	SL	1
Namenska uporaba	SL	2
Varnostna navodila	SL	2
Elementi naprave	SL	3
Pribor	SL	3
Zagon	SL	3
Uporaba	SL	3
Transport	SL	5
Skladiščenje	SL	5
Vzdrževanje	SL	5
Pomoč pri motnjah	SL	6
Garancija	SL	6
Pribor in nadomestni deli	SL	6
Izjava EU o skladnosti	SL	7
Tehnični podatki	SL	8

Varstvo okolja



Embalažni materiali so primerni za recikliranje. Embalažo zavržite okolju prijazno.



Električne in elektronske naprave imajo pogosto sestavne dele, ki pri nepravilnem ravnanju ali odstranjevanju med odpadke lahko predstavljajo nevarnost za zdravje ljudi in okolje. Ti sestavni deli so kljub temu pomembni za pravilno delovanje naprav. Naprav, označenih s tem simbolom, ne smete odvreči med gospodinjne odpadke. Stare naprave vsebujejo dragocene za recikliranje primerne materiale, ki jih je treba odvesti za ponovno uporabo. Baterije in akumulatorske baterije vsebujejo snovi, ki ne smejo priti v okolje. Prosimo, da stare naprave ter baterije ali akumulatorske baterije zavrzete na okolju prijazen način.

Opozorila k sestavinam (REACH)

Aktualne informacije o sestavinah najdete na:

www.kaercher.com/REACH

Stopnje nevarnosti

⚠ NEVARNOST

Opozorilo na neposredno nevarnost, ki vodi do težkih telesnih poškodb ali smrti.

⚠ OPOZORILO

Opozorilo na možno nevarno situacijo, ki lahko vodi do težkih telesnih poškodb ali smrti.

⚠ PREVIDNOST

Opozorilo na možno nevarno situacijo, ki lahko vodi do lažjih poškodb.

POZOR

Opozorilo na možno nevarno situacijo, ki lahko vodi do premoženjskih škod.

Namenska uporaba

⚠ OPOZORILO

Aparat ni primeren za sesanje zdravju škodljivega prahu.

POZOR

Nevarnost poškodbe!

Naprava ni primerna za sesanje tekočin.

POZOR

Ta naprava je namenjena le za uporabo v notranjih prostorih.

- Ta sesalnik je namenjen suhemu čiščenju talnih in stenskih površin.
- Ta naprava je primerna za komercialno rabo, npr. na gradbiščih, v delavnicah, hotelih, šolah, bolnišnicah, tovarnah, trgovinah, pisarnah in prostorih, oddanih v najem.

Primerni paketi akumulatorskih baterij

Za to napravo so primerni samo paketi akumulatorskih baterij tipa Kärcher BP z napolnjenostjo 18 V.

Polnilnik

Polnilnik zavarujte pred vlago in ga hranite na suhem mestu. Naprava je primerna le za notranjo uporabo, ne sme se izpostavljati dežju.

Paket akumulatorskih baterij

Priložen paket akumulatorskih baterij uporabljajte samo v tej napravi. Uporaba v drugih napravah ni dovoljena.

Varnostna navodila

Splošna varnostna navodila

- To napravo lahko uporabljajo otroci od 8 let dalje in osebe z zmanjšanimi telesnimi, senzoričnimi ali duševnimi sposobnostmi ali s pomanjkanjem izkušenj in znanja, kadar so pod nadzorom ali so bili podučeni o varni rabi naprave in s tem povezanimi nevarnostmi. Otroci se z napravo ne smejo igrati. Čiščenja in uporabniškega vzdrževanja otroci ne smejo izvajati brez nadzora.

- Otroke je potrebno nadzorovati, da bi zagotovili, da se z napravo ne igrajo.
- Paket akumulatorskih baterij pred vsemi postopki vzdrževanja in nege odstranite iz naprave.

Varnostna navodila za polnilnik



Pred prvo uporabo polnilnika preberite in upoštevajte navodila za uporabo 5.968-456.0 (priložena polnilniku).

Varnostna navodila za paket akumulatorskih baterij



Pred prvo uporabo paketa akumulatorskih baterij preberite in upoštevajte navodila za uporabo 5.968-453.0 (priložena paketu akumulatorskih baterij).

Zaščitno vezje

Vgrajeno zaščitno vezje ščiti akumulatorsko baterijo pred

- pregrevanjem
- prenapolnjenjem
- Kratki stik

Varnostni napotki za transport

Litij-ionska akumulatorska baterija je skladna z zahtevami za prevoz nevarnih snovi, zato jo lahko uporabnik brez dodatnih zahtev prevaža po javnih prometnih poteh.

Kadar izdelek pošiljajo tretje osebe (transportna podjetja), je treba upoštevati posebne zahteve glede pakiranja in označevanja.

Akumulatorsko baterijo pošiljajte samo, če je ohišje nepoškodovano. Izpostavljene stike prelepite in akumulatorsko baterijo dobro zapakirajte. V embalaži se ne sme premikati.

Ne pošiljajte okvarjenih akumulatorskih baterij.

Pri okvarjenem paketu akumulatorskih baterij stopite v stik s servisno službo.

Upoštevajte tudi nacionalne predpise.

Elementi naprave

Za sliko glejte stran ovitka

- 1 Tipka Eco (način za varčevanje z energijo)
- 2 Stikalo naprave
- 3 Deblokada, zbiralnik umazanije
- 4 Zbiralnik umazanije
- 5 Paket akumulatorskih baterij
- 6 Sesalni nastavek
- 7 Element za sprostitvev sesalnega nastavka
- 8 Element za sprostitvev paketa akumulatorskih baterij
- 9 Prikazovalnik napolnjenosti/tipka za preverjanje napolnjenosti paketa akumulatorskih baterij

Upravljalni elementi za paket akumulatorskih baterij

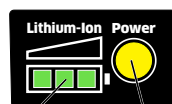

- 1 Prikaz napolnjenosti
- 2 Tipka za preverjanje (Power)

Pribor

Prikazan ali opisan pribor deloma ni vključen v standardni obseg dobave in je odvisen od različice opreme.

Različica opreme:	Fs	As	Cs
Polnilnik	X	X	X
Paket akumulatorskih baterij	X	X	X
Sesalna cev	2 x		
Talna šoba	X		
Šoba za oblazinjeno pohištvo	X		
Sesalni čopič	X		X
Avtomatska sesalna šoba		X	
Prilagodljiva sesalna gibka cev		X	X
Šoba za fuge	X	X	X
Nosilni pas			X

Zagon

- Izberite zelene kose pribora in jih nataknite na sesalne cevi oz. neposredno na napravo.

POZOR

Nevarnost prevrnitve! Pri uporabi prilagodljive sesalne gibke cevi ne odlagajte naprave. Napravo med čiščenjem držite v roki.

- Paket akumulatorskih baterij potisnite v nastavek na napravi, da se slišno zaskoči.

Uporaba

Vklop/izklop naprave

- Stikalo naprave pritisnite do polovice: naprava se zažene.
- Spustite stikalo naprave, naprava se zaustavi.
- Stikalo naprave potisnite do konca, da se zaskoči: naprava deluje neprekinjeno.
- Ponovno pritisnite stikalo naprave, da se sprosti: naprava se zaustavi.

Tipka Eco (način za varčevanje z energijo)

Način Eco (način za varčevanje z energijo): Naprava deluje z zmanjšano sesalno močjo. Čas delovanja akumulatorske baterije se podaljša.

- Vklop načina Eco: Pritisnite tipko Eco.
- Izklop načina Eco: Ponovno pritisnite tipko Eco.

Zadnji izbrani način se ob izklopu naprave shrani in ob ponovnem vklopu aktivira.

Prikaz napolnjenosti paketa akumulatorskih baterij



Napotek

Preberite in upoštevajte navodila za uporabo paketa akumulatorskih baterij.



Paket akumulatorskih baterij je opremljen s prikazovalnikom napolnjenosti.

Ko je paket akumulatorskih baterij v sesalniku ali polnilniku, je prikazano aktualno stanje napolnjenosti.

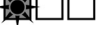
- Pri uporabi je prikazana preostala kapaciteta.

Prikaz	Napolnjenost
	Paket akumulatorskih baterij je povsem napolnjen.
	87% - 58%
	57% - 28%
	Paket akumulatorskih baterij je izpraznjen (manj kot 27 % preostale kapacitete).

- Pri polnjenju je prikazan napredek polnjenja.

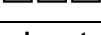
Prikaz	Napolnjenost
	0% - 29%
	30% - 59%
	60% - 89%
	Paket akumulatorskih baterij je povsem napolnjen.

Aktualno stanje napolnjenosti lahko kadar koli preverite s pritiskom na tipko za preverjanje (Power) na paketu akumulatorskih baterij.

Praznjenje zbiralnika umazanije

Napotek

Velik pribor, na primer sesalne cevi, pred odstranjevanjem posode za umazanijo odstranite z nastavka za sesanje.

- Na obeh straneh pritisnite element za sprostitvev posode za umazanijo.
- Posodo za umazanijo zanihajte navzgor.
- Posodo za umazanijo vzemite iz naprave, da jo izpraznite.
- Iz posode za umazanijo odstranite filter.
- Zbiralnik umazanije izpraznite.
- Ponovno vstavite elemente filtra.
- Zbiralnik ponovno vstavite, da zaskoči.

POZOR

Nevarnost poškodb! Naprave ne uporabljajte brez elementov filtra.

Obračanje sesalnega nastavka

- Pritisnite element za sprostitvev sesalnega nastavka.
- Sesalni nastavek obračajte v zeleno smer, dokler se ne zaskoči.

Talne šobe

Talno šobo lahko opremite z nastavkom za trda tla ali preproge.

- Nastavek s krtačo je primeren za trda tla.
- Nastavek brez krtače je primeren za preproge.

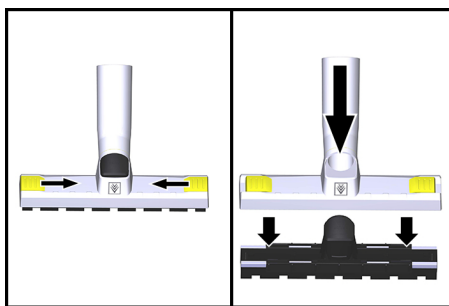

- Sprostite element za blokiranje.
 - Odstranite nastavek za preproge.
 - Vstavite nastavek za trda tla.
 - Blokirate element za blokiranje.
- In obratno.

Po vsakem obratovanju

- Izpraznite posodo za umazanijo.
- Napolnite akumulatorsko baterijo.

Samodejni izklop pri izpraznjenem paketu akumulatorskih baterij

Ko je paket akumulatorskih baterij prazen, se naprava samodejno izklopi, da se paket akumulatorskih baterij ne izprazni do konca.

Paket akumulatorskih baterij v tem primeru čim prej napolnite.

POZOR

Nevarnost poškodb zaradi popolnega izpraznjenja! Pri skladiščenju naprave brez

predhodnega polnjenja paketa akumulatorskih baterij se prepričajte, da je naprava izklopljena (sproščeno stikalo naprave).

Polnjenje

Napotek

Preberite in upoštevajte navodila za uporabo polnilnika.

- Pritisnite element za sprostitvev paketa akumulatorskih baterij.
- Paket akumulatorskih baterij odstranite iz naprave.

Napotek

Nove akumulatorske baterije so le predhodno napolnjen in jih je treba pred prvo uporabo popolnoma napolniti.

- Vtaknite omrežni vtič.
- Paket akumulatorskih baterij vstavite v polnilnik.
- Polnilnik izvede samopreizkus in samodejno zažene postopek polnjenja.
- Napredek polnjenja prikazuje prikazovalnik napolnjenosti.
- Paket akumulatorskih baterij je povsem napolnjen, ko neprekinjeno svetijo vse LED-diode za prikaz napolnjenosti.
- Po polnjenju odstranite akumulatorsko baterijo iz polnilnika.
- Izvlecite omrežni vtič.

Napotek

Pakete akumulatorskih baterij, ki jih niste uporabljali dalj časa, pred uporabo ponovno napolnite.

Nizke temperature zmanjšajo zmogljivost paketa akumulatorskih baterij.

Daljše skladiščenje pri temperaturah nad 40 °C zmanjša zmogljivost paketa akumulatorskih baterij.

Napotek

Napolnjena akumulatorska baterija lahko ostane na polnilniku do uporabe. Ni nevarnosti prenapolnjenja.

Da preprečite nepotrebno porabo energije, je treba polnilnik izklopiti takoj, ko je akumulatorska baterija popolnoma napolnjena.

Transport

⚠ PREVIDNOST

Nevarnost poškodbe in škode! Pri transportu upoštevajte težo naprave.

- Pri transportu v vozilih napravo zavarujte proti zdrsu in prevrnitvi v skladu z vsakokratnimi veljavnimi smernicami.

Skladiščenje

⚠ PREVIDNOST

Nevarnost poškodbe in škode! Pri shranjevanju upoštevajte težo naprave.

Na napravo se sme shraniti le v notranjih prostorih.

POZOR

Nevarnost poškodbe! Akumulatorske baterije shranjujte le v prostorih z nižjo zračno vlago in pod 20 °C.

Vzdrževanje

⚠ NEVARNOST

Pred izvajanjem del na napravi izklopite napravo in odstranite paket akumulatorskih baterij.

Čiščenje zamenjava elementov filtra

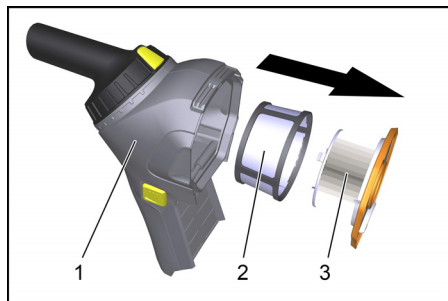

1 Zbiralnik umazanije

2 Prefilter

3 Patronski filter

- Sprostite in odstranite posodo za umazanje.

- Iz posode za umazanje odstranite filtersko patrono.

- S filterske patrone snemite prefilter.

- Očistite in po potrebi zamenjajte elemente filtra.

POZOR

Nevarnost poškodb! Elemente filtra čistite previdno. Površine filtra ne izpostavljajte mehanskim obremenitvam. Naprave ne uporabljajte brez elementov filtra.

Pomoč pri motnjah

⚠ NEVARNOST

Pred vsemi deli na napravi, izklopite napravo in odstranite akumulator.

Naprava se med obratovanjem izključi

- Akumulatorska baterija je izpraznjena.
- ➔ Napolnite akumulatorsko baterijo.
- Aktivirala se je zaščita pred pregretjem paketa akumulatorskih baterij.
- ➔ Pustite akumulatorsko baterijo, da se ohladi.

Sesalna moč upada

- ➔ Izpraznite posodo za umazanijo.
- ➔ Očistite elemente filtra.

Sesalne moči ni ali je nezadostna

- ➔ Funkcija Eco je vključena. Za največjo sesalno moč izključite funkcijo Eco.
- ➔ Odmašite sesalno šobo ali sesalno cev.
- ➔ Očistite elemente filtra.

Sesalna turbina ne teče

- Akumulatorska baterija je izpraznjena.
- ➔ Napolnite paket akumulatorskih baterij.
- akumulatorska baterija ni pravilno nataknjena na nosilec baterij.
- ➔ Paket akumulatorskih baterij potisnite v napravo, da se zaskoči.
- Akumulatorska baterija je na koncu svoje življenjske dobe.
- ➔ Zamenjajte akumulatorsko baterijo.

Uporabniški servis

Če motnje ni možno odpraviti, mora napravo pregledati uporabniški servis.

Garancija

V vsaki državi veljajo garancijski pogoji, ki jih določa naše prodajno predstavništvo. Morebitne motnje na napravi, ki so posledica materialnih ali proizvodnih napak, v času garancije brezplačno odpravljamo. V primeru uveljavljanja garancije, se z originalnim računom obrnite na prodajalca oziroma najbližji uporabniški servis.

Pribor in nadomestni deli

Uporabljajte samo originalen pribor in originalne nadomestne dele, ki zagotavljajo varno in nemoteno delovanje naprave. Informacije o priboru in nadomestnih delih najdete na www.kaercher.com.

Izjava EU o skladnosti

S to izjavo potrjujemo, da spodaj omenjeni stroj zaradi svoje zasnove in načina izdelave ustreza temeljnim varnostnim in zdravstvenim zahtevam EU-standardov. Ta izjava izgubi svojo veljavnost, če kdo napravo spremeni brez našega soglasja.

Proizvod: Suh sesalnik

Tip: 1.394-xxx

Zadevne direktive EU:

2006/42/ES (+2009/127/ES)

2014/30/EU

2011/65/EU

2009/125/EG

Uporabljeni usklajeni standardi:

EN 55014-1: 2006+A1: 2009+A2: 2011

EN 55014-2: 2015

EN 60335-1

EN 60335-2-69

EN 61000-3-2: 2014

EN 61000-3-3: 2013

EN 62233: 2008

EN 50581

EN 60312-1: 2017

Uporabni nacionalni standardi:

-

Uporabne uredbe

666/2013

5.957-678

Podpisniki ravnajo po navodilih in s pooblastilom vodstva podjetja.



H. Jenner
Chief Executive Officer



S. Reiser
Head of Approbation

Pooblaščenec za dokumentacijo:

S. Reiser

Alfred Kärcher GmbH & Co. KG

Alfred-Kärcher-Str. 28 - 40

71364 Winnenden (Germany)

Tel.: +49 7195 14-0

Faks: +49 7195 14-2212

Winnenden, 2017/01/01

Tehnični podatki

		HV 1/1 Bp
Polnilnik		
Omrežna napetost	V~	220–240
Frekvenca	Hz	1~ 50–60
Paket akumulatorskih baterij		
Napetost akumulatorja	V =	18
Nazivna kapaciteta (v skladu z IEC/EN 61690)	mAh	2500
Čas delovanja akumulatorja (običajno delovanje)	minut	21
Čas delovanja akumulatorja (način Eco/način za varčevanje z energijo)	minut	35
Naprava		
Vsebina zbiralnika	l	0,9
Količina zraka (max.)	l/s	33
Podtlak (max.)	kPa (mbar)	4,7 (47)
Razred zaščite		III
Priključek gibke sesalne cevi (C-DN/C-ID)	mm	35
Dolžina x širina x višina	mm	306 x 116 x 290
Tipična delovna teža	kg	1,8
Okoljska temperatura (max.)	°C	40
Ugotovljene vrednosti v skladu z EN 60335-2-69		
Nivo hrupa L_{pA}	dB(A)	69
Negotovost K_{pA}	dB(A)	1
Vrednost vibracij dlan-roka	m/s^2	< 2,5
Negotovost K	m/s^2	1
Nazivna poraba moči	W	115



Przed pierwszym użyciem urządzenia należy przeczytać oryginalną instrukcję obsługi, postępować według jej wskazań i zachować ją do późniejszego wykorzystania lub dla następnego użytkownika.

- Przed pierwszym uruchomieniem należy koniecznie przeczytać zasady bezpieczeństwa nr 5.956-249.0!
- Nieprzestrzeganie wskazówek zawartych w niniejszej instrukcji obsługi i wskazówek bezpieczeństwa może prowadzić do uszkodzenia urządzenia oraz sytuacji niebezpiecznych dla obsługującego lub innych osób.
- Ewentualne uszkodzenia transportowe należy niezwłocznie zgłosić sprzedawcy.
- Podczas rozpakowywania urządzenia należy sprawdzić, czy w opakowaniu znajdują się wszystkie elementy i czy nic nie jest uszkodzone.

Spis treści

Spis treści	PL	1
Ochrona środowiska	PL	1
Stopnie zagrożenia	PL	1
Użytkowanie zgodne z przeznaczeniem.	PL	2
Wskazówki bezpieczeństwa	PL	2
Elementy urządzenia	PL	3
Akcesoria	PL	3
Uruchamianie	PL	3
Obsługa	PL	3
Transport	PL	5
Przechowywanie	PL	5
Czyszczenie i konserwacja	PL	6
Usuwanie usterek	PL	6
Gwarancja	PL	7
Wyposażenie dodatkowe i części zamienne	PL	7
Deklaracja zgodności UE	PL	7
Dane techniczne	PL	8

Ochrona środowiska



Materiały użyte do opakowania nadają się do recyklingu. Opakowania poddać utylizacji przyjaznej dla środowiska naturalnego.



Urządzenia elektryczne i elektroniczne często zawierają materiały, które rozporządzane lub utylizowane niewłaściwie, mogą potencjalnie być niebezpieczne dla zdrowia ludzkiego i środowiska. Są jednak kluczowe dla prawidłowego funkcjonowania urządzenia. Urządzenia oznaczone tym symbolem nie mogą być usuwane z odpadami domowymi.

Zużyte urządzenia zawierają cenne surowce wtórne, które należy oddać do utylizacji. Baterie i akumulatory zawierają substancje, które nie mogą przedostać się do środowiska. Zużyte sprzęty, takie jak baterie lub akumulatory poddać utylizacji przyjaznej dla środowiska naturalnego.

Wskazówki dotyczące składników (REACH)

Aktualne informacje dotyczące składników znajdują się pod:

www.kaercher.com/REACH

Stopnie zagrożenia

⚠ NIEBEZPIECZEŃSTWO

Wskazówka dot. bezpośredniego zagrożenia, prowadzącego do ciężkich obrażeń ciała lub do śmierci.

⚠ OSTRZEŻENIE

Wskazówka dot. możliwie niebezpiecznej sytuacji, mogącej prowadzić do ciężkich obrażeń ciała lub śmierci.

⚠ OSTROŻNIE

Wskazówka dot. możliwie niebezpiecznej sytuacji, która może prowadzić do lekkich zranień.

UWAGA

Wskazówka dot. możliwie niebezpiecznej sytuacji, która może prowadzić do szkód materialnych.

Użytkowanie zgodne z przeznaczeniem

⚠ OSTRZEŻENIE

Urządzenie nie nadaje się do odsysania pyłów szkodliwych dla zdrowia.

UWAGA

Niebezpieczeństwo uszkodzenia!

Nie można go stosować również do zbierania cieczy.

UWAGA

Niniejsze urządzenie przeznaczone jest jedynie do użytku wewnątrz pomieszczeń.

- Ten odkurzacz przeznaczony jest do czyszczenia na sucho podłóg i ścian.
- Urządzenie przeznaczone jest do zastosowania profesjonalnego, np. na budowach, w warsztatach, hotelach, szkołach, szpitalach, fabrykach, sklepach, biurach i pomieszczeniach wynajmowanych.

Stosowane zestawy akumulatorów

W tym urządzeniu można stosować tylko zestaw akumulatorów 18 V typu Kärcher BP.

Ładowarka

Chronić ładowarkę przed wilgocią i przechowywać w suchym miejscu. Urządzenie nadaje się tylko do użycia w pomieszczeniach, nie wystawiać go na działanie deszczu.

Zestaw akumulatorów

Dołączony zestaw akumulatorów może być stosowany tylko w połączeniu z tym urządzeniem. Stosowanie w innych urządzeniach jest niedozwolone.

Wskazówki bezpieczeństwa

Ogólne zasady bezpieczeństwa

- Niniejsze urządzenie może być obsługiwane przez dzieci od 8 roku życia i przez osoby o ograniczonych możliwościach fizycznych, sensorycznych i mentalnych albo takie, którym brakuje doświadczenia i wiedzy na temat jego

używania, jeżeli są one nadzorowane lub otrzymały wskazówki na temat bezpiecznego użytkowania urządzenia i połączonych z tym niebezpieczeństw. Dzieci nie mogą się bawić tym urządzeniem. Czyszczenie i konserwacja nie może być przeprowadzana przez dzieci bez nadzoru.

- Dzieci powinny być nadzorowane, żeby zapewnić, iż nie będą się bawiły urządzeniem.
- Przed wykonaniem wszelkich czynności konserwacyjnych i pielęgnacyjnych należy wyjąć zestaw akumulatorów z urządzenia.

Zasady bezpieczeństwa dotyczące ładowarki



Przed rozpoczęciem użytkowania ładowarki należy przeczytać instrukcję obsługi 5.968-456.0 (dołączona do ładowarki) i przestrzegać jej.

Zasady bezpieczeństwa dotyczące zestawu akumulatorów



Przed rozpoczęciem użytkowania zestawu akumulatorów należy przeczytać zasady bezpieczeństwa 5.968-453.0 (dołączone do zestawu akumulatorów) i przestrzegać ich.

Wyłącznik ochrony

Wbudowany wyłącznik ochrony chroni pakiet akumulatorów przed takimi objawami, jak

- przegrzanie
- przeładowanie
- Zwarcie

Przepisy bezpieczeństwa dot. transportu

Akumulator litowo-jonowy podlega przepisom dotyczącym towarów niebezpiecznych i nie może być transportowany przez użytkownika bez dodatkowych powłok w obszarze transportu publicznego.

W przypadku wysyłki za pośrednictwem strony trzeciej (przedsiębiorstwa transportowego) należy przestrzegać specjalnych

wymogów odnośnie pakowania i oznaczenia.

Akumulator można przysyłać tylko pod warunkiem, że jego obudowa jest nieuszkodzona. Należy okleić otwarte styki i spakować akumulator w sposób stabilny i bezpieczny. Akumulator nie może przemieszczać się wewnątrz opakowania.

Nie wolno przysyłać uszkodzonych akumulatorów.

W przypadku uszkodzenia zestawu akumulatorów należy skontaktować się z serwisem.

Należy przestrzegać przepisów krajowych.

Elementy urządzenia

Rysunek patrz Strona okładki

- 1 Przycisk Eco (tryb energooszczędny)
- 2 Wyłącznik główny
- 3 Blokada, zbiornik na zanieczyszczenia
- 4 Zbiornik na zanieczyszczenia
- 5 Zestaw akumulatorów
- 6 Króciec ssący
- 7 Odblokowanie króćca ssawnego
- 8 Odblokowanie zestawu akumulatorów
- 9 Wskaźnik poziomu naładowania / przycisk testowy, zestaw akumulatorów

Elementy obsługowe zestawu akumulatorów

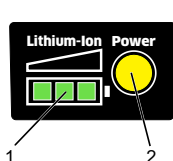

- 1 Wskaźnik poziomu naładowania
- 2 Przycisk testowy (Power)

Aksesoria

Przedstawione i opisane akcesoria nie są częściowo objęte standardowym zakresem dostawy i zależą od wersji wyposażenia.

Wersja wyposażenia:	Fs	As	Cs
Ładowarka	X	X	X
Zestaw akumulatorów	X	X	X
Rura ssąca	2x		
Ssawka podłogowa	X		
Ssawka do tapicerki	X		

Wersja wyposażenia:	Fs	As	Cs
Ssawka szczotkowa	X		X
Samochodowa dysza ssąca		X	
Elastyczny wąż ssący		X	X
Dysza szczelinowa	X	X	X
Pasek do noszenia			X

Uruchamianie

- Wybrać akcesoria i założyć je na rury ssące lub bezpośrednio na urządzenie.

UWAGA

Niebezpieczeństwo przewrócenia się! W przypadku korzystania z elastycznego węża ssącego nie należy odstawiać urządzenia. Podczas czyszczenia należy trzymać urządzenie w ręce.

- Wsunąć zestaw akumulatorów w mocowanie urządzenia aż do słyszalnego zablokowania.

Obsługa

Włączanie / wyłączanie urządzenia

- Naciśnięcie włącznika urządzenia do połowy: urządzenie włącza się.
- Zwolnić włącznik urządzenia, urządzenie się zatrzymuje.
- Naciśnięcie włącznika urządzenia aż do zablokowania: tryb ciągły.
- Ponowne naciśnięcie włącznika urządzenia - blokada zostaje aktywowana, urządzenie zatrzymuje się.

Przycisk Eco (tryb energooszczędny)

Tryb Eco (tryb energooszczędny): Urządzenie pracuje ze zmniejszoną mocą ssania. Czas pracy akumulatora ulega wydłużeniu.

- Włączanie trybu Eco: Nacisnąć przycisk Eco.
- Wyłączanie trybu Eco: Ponownie nacisnąć przycisk Eco.

Ostatnio wybrany tryb pozostaje zapisany po wyłączeniu i ponownym włączeniu urządzenia.

Wskaźnik poziomu naładowania zestawu akumulatorów





Wskazówka

Należy przeczytać i przestrzegać instrukcji obsługi zestawu akumulatorów.





Zestaw akumulatorów jest wyposażony we wskaźnik poziomu naładowania.

Jeśli zestaw akumulatorów znajduje się w odkurzaczu lub ładowarce, wyświetlany jest aktualny poziom naładowania.

- W trakcie eksploatacji wyświetlany jest pozostały czas pracy urządzenia.

Wskaźnik	Poziom naładowania
	W pełni naładowany
	87% - 58%
	57% - 28%
	Zestaw akumulatorów jest rozładowany (pojemność szczytkowa poniżej 27%)

- Podczas ładowania wyświetlany jest postęp ładowania.

Wskaźnik	Poziom naładowania
	0% - 29%
	30% - 59%
	60% - 89%
	W pełni naładowany

Aby sprawdzić aktualny poziom naładowania, można w każdej chwili nacisnąć przycisk testowy (Power) na zestawie akumulatorów.

Opróżnianie zbiornika na zanieczyszczenia

Wskazówka

Duże akcesoria, takie jak np. rury ssące, należy zdjąć z króćca ssawnego przed wyjęciem zbiornika zanieczyszczeń.

- Nacisnąć blokady zbiornika zanieczyszczeń po obu stronach.

- Przechylić zbiornik zanieczyszczeń w górę.
- Wyjąć zbiornik zanieczyszczeń z urządzenia w celu jego opróżnienia.
- Wyjąć filtr ze zbiornika zanieczyszczeń.
- Opróżnić zbiornik na zanieczyszczenia.
- Z powrotem zamontować elementy filtracyjne.
- Ponownie włożyć zbiornik na zanieczyszczenia i docisnąć go.

UWAGA

Ryzyko uszkodzenia! Nie eksploatować urządzenia bez elementów filtracyjnych.

Obracanie króćca ssawnego

- Nacisnąć blokadę króćca ssawnego.
- Obrócić króciec ssawny w żądanym kierunku aż do zablokowania.

Ssawki podłogowe

Dyszę podłogową można odpowiednio dopasować w celu stosowania jej na różnych podłożach.

- Nasadka ze szczotkami do twardych podłóg
- Nasadka bez szczotek do dywanów

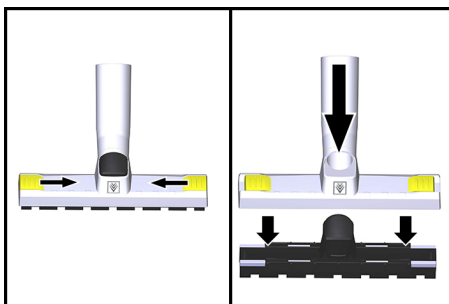

- Poluzować blokadę.
 - Zdjąć nasadkę do dywanów.
 - Założyć nasadkę do twardych podłóg.
 - Zamknąć blokadę.
- I odwrotnie.

Po każdym użyciu

- Opróżnić zbiornik zanieczyszczeń.
- Naładować pakiet akumulatorów.

Automatyczne wyłączenie w przypadku rozładowanego zestawu akumulatorów

Po rozładowaniu zestawu akumulatorów urządzenie wyłączy się automatycznie, aby zapobiec głębokiemu rozładowaniu zestawu akumulatorów.

W tym przypadku należy jak najszybciej naładować zestaw akumulatorów.

UWAGA

Niebezpieczeństwo uszkodzenia z powodu głębokiego rozładowania! Należy upewnić się, że urządzenie jest wyłączone (aktywowana blokada przełącznika urządzenia), jeśli ma ono być magazynowane bez wcześniejszego naładowania zestawu akumulatorów.

Proces ładowania

Wskazówka

Należy przeczytać i przestrzegać instrukcji obsługi ładowarki.

- Odblokować zestaw akumulatorów.
- Wyjąć zestaw akumulatorów z urządzenia.

Wskazówka

Nowe pakiety akumulatorów są naładowane jedynie częściowo i przed pierwszym ich użyciem należy je całkowicie naładować.

- Podłączyć urządzenie do zasilania.
- Wsunąć zestaw akumulatorów w mocowanie ładowarki.
- Ładowarka przeprowadza samotest i proces ładowania rozpoczyna się automatycznie.
- Postęp ładowania jest pokazywany na wskaźniku poziomu naładowania.
- Zestaw akumulatorów jest w pełni naładowany, gdy wszystkie diody LED na wskaźniku poziomu naładowania świecą się światłem ciągłym.
- Po naładowaniu należy wyjąć pakiet akumulatorów z ładowarki.
- Wyciągnąć wtyczkę z gniazda zasilającego.

Wskazówka

Zestawy akumulatorów, które są nieużywane przez dłuższy czas, należy doładować przed użyciem.

Przy niskich temperaturach obniża się wydajność zestawu akumulatorów.

Długie przechowywanie w temperaturze powyżej 40°C może zmniejszyć pojemność akumulatora.

Wskazówka

Ładowany pakiet akumulatorów może znajdować się w ładowarce aż do jego użycia. Niebezpieczeństwo przeładowania nie istnieje.

W celu uniknięcia niepotrzebnego zużycia energii należy rozłączyć ładowarkę natychmiast po pełnym naładowaniu pakietu akumulatorów.

Transport

△ OSTROŻNIE

Niebezpieczeństwo zranienia i uszkodzenia! Zwrócić uwagę na ciężar urządzenia w czasie transportu.

- W trakcie transportu w pojazdach należy urządzenie zabezpieczyć przed poślizgiem i przechyleniem zgodnie z obowiązującymi przepisami.

Przechowywanie

△ OSTROŻNIE

Niebezpieczeństwo zranienia i uszkodzenia! Zwrócić uwagę na ciężar urządzenia przy jego przechowywaniu.

Urządzenie może być przechowywane jedynie w pomieszczeniach wewnętrznych.

UWAGA

Niebezpieczeństwo uszkodzenia! Przechowywać pakiety akumulatorów tylko w pomieszczeniach o niskiej wilgotności powietrza i w temp. poniżej 20°C.

Czyszczenie i konserwacja

⚠ NIEBEZPIECZEŃSTWO

Przed przystąpieniem do wszelkich prac przy urządzeniu należy je wyłączyć i wyjąć akumulatory.

Czyszczenie / wymiana elementów filtracyjnych

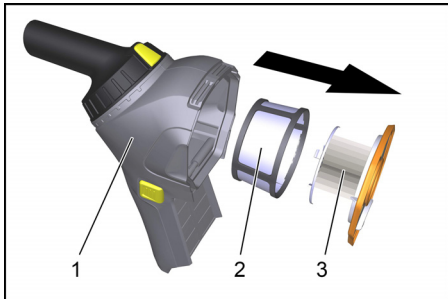

- 1 Zbiornik na zanieczyszczenia
- 2 Filtr wstępny
- 3 Nabój filtrujący

- Odblokować i zdjąć zbiornik zanieczyszczeń.
- Wyjąć wkład filtracyjny ze zbiornika zanieczyszczeń.
- Zdjąć filtr wstępny z wkładu filtracyjnego.
- Wyczyścić elementy filtracyjne i w razie potrzeby wymienić je.

UWAGA

Ryzyko uszkodzenia! Ostrożnie wyczyścić elementy filtracyjne. Nie narażać powierzchni filtra na żadne obciążenia mechaniczne.

Nie eksploatować urządzenia bez elementów filtracyjnych.

Usuwanie usterek

⚠ NIEBEZPIECZEŃSTWO

Przed przystąpieniem do wszelkich prac przy urządzeniu należy wyłączyć urządzenie i wyjąć akumulatory.

Urządzenie wyłącza się w czasie pracy

- Rozładowany pakiet akumulatorów.
- Naładować pakiet akumulatorów.
- Zadziałało zabezpieczenie termiczne zestawu akumulatorów.
- Schłodzić pakiet akumulatorów.

Moc ssania słabnie

- Opróżnić zbiornik zanieczyszczeń.
- Wyczyścić elementy filtracyjne.

Brak lub niewystarczająca wydajność ssania

- Funkcja Eco jest włączona. Aby zapewnić pełną siłę ssania, należy wyłączyć funkcję Eco.
- Usunąć zatory z dyszy ssącej lub rury ssącej.
- Wyczyścić elementy filtracyjne.

Turbina ssąca nie pracuje

- Rozładowany pakiet akumulatorów.
- Naładować zestaw akumulatorów.
- Akumulator nie jest właściwie nałożony na uchwyt na akumulator.
- Docisnąć zestaw akumulatorów aż do jego zablokowania w urządzeniu.
- Pakiet akumulatorów na końcu swojej żywotności.
- Wymienić pakiet akumulatorów.

Serwis firmy

Jeżeli usterka nie daje się usunąć, urządzenie musi być sprawdzone przez serwis.

Gwarancja

W każdym kraju obowiązują warunki gwarancji określone przez odpowiedniego lokalnego dystrybutora. Ewentualne usterki urządzenia usuwane są w okresie gwarancji bezpłatnie, o ile spowodowane są błędem materiałowym lub produkcyjnym. W sprawach napraw gwarancyjnych prosimy kierować się z dowodem zakupu do dystrybutora lub do autoryzowanego punktu serwisowego.

Wyposażenie dodatkowe i części zamienne

Stosować tylko oryginalne akcesoria i części zamienne, które gwarantują niezawodną i bezusterkową eksploatację przyrządu. Informacje dotyczące akcesoriów i części zamiennych można znaleźć na stronie internetowej www.kaercher.com.

Deklaracja zgodności UE

Niniejszym oświadczamy, że określone poniżej urządzenie odpowiada pod względem koncepcji, konstrukcji oraz wprowadzonej przez nas do handlu wersji obowiązującym wymogom dyrektyw UE dotyczącym wymagań w zakresie bezpieczeństwa i zdrowia. Wszelkie nie uzgodnione z nami modyfikacje urządzenia powodują utratę ważności tego oświadczenia.

Produkt: Odkurzacze na sucho

Typ: 1.394-xxx

Obowiązujące dyrektywy UE

2006/42/WE (+2009/127/WE)

2014/30/UE

2011/65/UE

2009/125/UE

Zastosowane normy zharmonizowane

EN 55014-1: 2006+A1: 2009+A2: 2011

EN 55014-2: 2015

EN 60335-1

EN 60335-2-69

EN 61000-3-2: 2014

EN 61000-3-3: 2013

EN 62233: 2008

EN 50581

EN 60312-1: 2017

Zastosowane normy krajowe

-

Zastosowane rozporządzenia

666/2013

5.957-678

Z upoważnienia zarządu przedsiębiorstwa.



H. Jenner

Chief Executive Officer

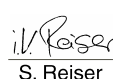

S. Reiser

Head of Approbation

Pełnomocnik dokumentacji:

S. Reiser

Alfred Kärcher GmbH & Co. KG

Alfred-Kärcher-Str. 28 - 40

71364 Winnenden (Germany)

tel.: +49 7195 14-0

faks: +49 7195 14-2212

Winnenden, 2017/01/01

Dane techniczne

		HV 1/1 Bp
Ładowarka		
Napięcie zasilające	V~	220-240
Częstotliwość	Hz	1~ 50-60
Zestaw akumulatorów		
Napięcie akumulatora	V =	18
Pojemność znamionowa (zgodnie z IEC/EN 61690)	mAh	2500
Czas pracy akumulatora (normalny tryb pracy)	minut	21
Czas pracy akumulatora (tryb Eco / tryb energooszczędny)	minut	35
Urządzenie		
Pojemność zbiornika	l	0,9
Ilość powietrza (maks.)	l/s	33
Podciśnienie (maks.)	kPa (mbar)	4,7 (47)
Klasa ochronności		III
Przyłącze wężyka do zasysania (C-DN/C-ID)	mm	35
Długość x szer. x wys.	mm	306x116x290
Typowy ciężar roboczy	kg	1,8
Temperatura otoczenia (maks.)	°C	40
Wartości określone zgodnie z EN 60335-2-69		
Poziom ciśnienie akustycznego L_{pA}	dB(A)	69
Niepełność pomiaru K_{pA}	dB(A)	1
Drgania przenoszone przez kończyny górne	m/s^2	< 2,5
Niepełność pomiaru K	m/s^2	1
Nominalny pobór mocy	W	115



Înainte de prima utilizare a aparatului dvs. citiți acest instrucțiunile original, respectați instrucțiunile cuprinse în acesta și păstrați-l pentru întrebuințarea ulterioară sau pentru următorii posesori.

- Înainte de prima utilizare citiți neapărat măsurile de siguranță nr. 5.956-249.0!
- În cazul nerespectării instrucțiunilor de utilizare și a măsurilor de siguranță, aparatul poate fi deteriorat și siguranța persoanei care utilizează aparatul, respectiv a altor persoane, poate fi pusă în pericol.
- În cazul în care aparatul a fost deteriorat în timpul transportului, informați imediat comerciantul.
- La despachetare verificați conținutul pachetului în privința existenței tuturor accesoriilor sau a deteriorărilor.

Cuprins

Cuprins	RO	1
Protecția mediului înconjurător	RO	1
Trepte de pericol	RO	1
Utilizarea corectă	RO	2
Măsuri de siguranță	RO	2
Elementele aparatului	RO	3
Accesorii	RO	3
Punerea în funcțiune	RO	3
Utilizarea	RO	3
Transport	RO	5
Depozitarea	RO	5
Îngrijirea și întreținerea	RO	5
Remediarea defecțiunilor	RO	6
Garanție	RO	6
Accesorii și piese de schimb	RO	6
Declarație UE de conformitate	RO	7
Date tehnice	RO	8

Protecția mediului înconjurător



Materialele de ambalare sunt reciclabile. Vă rugăm să dezafecțați ambalajele într-un mod compatibil cu mediul înconjurător.



Aparatele electrice și electronice conțin adesea componente care pot reprezenta un potențial pericol pentru sănătatea persoanelor, în cazul manevrării sau eliminării incorecte. Însă, aceste componente sunt necesare pentru funcționarea corespunzătoare a aparatului. Aparatele marcate cu acest simbol nu trebuie aruncate în gunoii menajer.

Aparatele vechi conțin materiale reciclabile valoroase, care pot fi supuse unui proces de revalorificare. Bateriile și acumulatorii conțin substanțe, care nu au voie să ajungă în mediul înconjurător. Eliminați aparatele uzate, cum ar fi bateriile și acumulatorii în mod ecologic.

Observații referitoare la materialele conținute (REACH)

Informații actuale referitoare la materialele conținute puteți găsi la adresa:

www.kaercher.com/REACH

Trepte de pericol

⚠ **PERICOL**

Indicație referitoare la un pericol iminent, care duce la vătămări corporale grave sau moarte.

⚠ **AVERTIZARE**

Indicație referitoare la o posibilă situație periculoasă, care ar putea duce la vătămări corporale grave sau moarte.

⚠ **PRECAUȚIE**

Indică o posibilă situație periculoasă, care ar putea duce la vătămări corporale ușoare.

ATENȚIE

Indicație referitoare la o posibilă situație periculoasă, care ar putea duce la pagube materiale.

Utilizarea corectă

⚠ **AVERTIZARE**

Aparatul nu este prevăzut pentru aspirarea pulberilor nocive.

ATENȚIE

Pericol de deteriorare!

Aparatul nu este adecvat pentru aspirarea lichidelor.

ATENȚIE

Aparatul este destinat pentru a fi utilizat în spațiile interioare.

- Acest aspirator este proiectat pentru curățarea uscată a podelelor și a pereților.
- Acest aparat poate fi folosit în domeniul comercial, de exemplu pe șantiere, în ateliere, hoteluri, școli, spitale, fabrici, magazine, birouri și magazine de închiriat aparatură.

Seturi de acumulatori destinate utilizării

Cu acest aparat pot fi utilizate numai seturi de acumulatori de Kärcher BP de 18 V.

Încărcător

Feriți încărcătorul de umezeală și depozitați-l într-un loc uscat. Aparatul este conceput pentru a fi utilizat numai în spații închise; nu lăsați aparatul în ploaie.

Set de acumulatori

Utilizați setul de acumulatori livrat numai cu acest aparat. Nu este permisă utilizarea cu alte aparate.

Măsurile de siguranță



Măsurile de siguranță generale

- Acest aparat poate fi utilizat de către copiii de peste 8 ani și persoane cu capacități fizice, senzoriale sau mintale limitate sau de către persoane care nu dispun de experiența sau cunoștința necesară doar atunci când sunt supravegheați și au fost instruiți în prealabil în legătură cu utilizarea sigură a aparatului și cunosc pericolele legate de ace-



ta. Nu lăsați copiii să se joace cu aparatul. Curățarea și întreținerea fierului de călcat pot fi efectuate de copii doar dacă sunt nesupravegheați.

- Nu lăsați copii nesupravegheați, pentru a vă asigura, că nu se joacă cu aparatul.
- Scoateți setul de acumulatori din aparat, înainte de lucrările de întreținere și de curățare.

Indicații de siguranță pentru încărcător

  Înainte de prima utilizare a încărcătorului, citiți manualul 5.968-456.0 (inclus cu aparatul) și procedați în conformitate.

Indicații de siguranță pentru setul de acumulatori

  Înainte de prima utilizare a setului de acumulatori, citiți manualul 5.968-453.0 (inclus cu aparatul) și procedați în conformitate.

Înterupător de protecție

Înterupătorul de protecție încorporat protejează setul de acumulatori

- Supraîncălzire
- Supraîncărcare
- Scurtcircuit

Indicații de siguranță pentru transport

Acumulatorul litu-ion se supune cerințelor din legislația referitoare la substanțele periculoase și poate fi transportat de utilizator în spațiul public fără condiții suplimentare. În cazul expedierii prin intermediul unor terți (firme de transport), ambalajul și marcajul trebuie să îndeplinească condiții speciale. Expediați acumulatorul, doar dacă carcasa nu este deteriorată. Acoperiți contactele din exterior și împachetați acumulatorul cu un ambalaj rezistent și sigur. El nu trebuie să se poată mișca în interiorul ambalajului. Nu trebuie utilizați acumulatori defecti. În cazul seturilor de acumulatori defecte, contactați unitatea de service. Respectați și prescripțiile naționale.

Elementele aparatului

Pentru figură vezi coperta

- 1 Tastă Eco (mod economic)
- 2 Întrerupător principal
- 3 Sistem de deblocare, rezervor de mizerie
- 4 Recipient pentru murdărie
- 5 Pachet de acumulatori
- 6 Ștuțul de aspirare
- 7 Sistem de deblocare, ștuț de aspirare
- 8 Sistem de deblocare, set de acumulatori
- 9 Afișajul stării de încărcare/tastă de verificare, set de acumulatori

Elemente de operare a setului de acumulatori

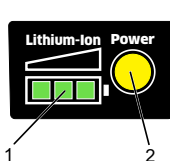

- 1 Afișajul stării de încărcare
- 2 Tastă de verificare (Power)

Accesorii

Accesoriile ilustrate sau descrise nu sunt incluse parțial în pachetul standard de livrare și depind de varianta de echipare.

Variantă de echipare:	Fs	As	Cs
Încărcător	X	X	X
Pachet de acumulatori	X	X	X
Tub de aspirare	2x		
Duză pentru podea	X		
Duză pentru tapițerie	X		
Perie de aspirare	X		X
Duză de aspirație auto		X	
Furtun de aspirare flexibil		X	X
Duză pentru rosturi	X	X	X
Curea de umăr			X

Punerea în funcțiune

- ➔ Selectați accesoriile dorite și montați tubul de aspirare direct pe aparat.

ATENȚIE

Pericol de răsturnare! Nu opriți aparatul la utilizarea furtunului de aspirare flexibil.

Păstrați aparatul în mână în timpul curățării.

- ➔ Împingeți setul de acumulatori în suportul aparatului până când se înclichetează cu un sunet.

Utilizarea

Pornirea/oprirea aparatului

- ➔ Apăsați la jumătate întrerupătorul aparatului, aparatul pornește.
- ➔ Eliberați comutatorul, aparatul se oprește.
- ➔ Apăsați întrerupătorul aparatului până se înclichetează. Funcționare continuă.
- ➔ Apăsați din nou întrerupătorul aparatului - opritorul este declanșat, aparatul se oprește.

Tastă Eco (regim de economisire a energiei)

Mod Eco (mod economic): Aparatul funcționează cu putere redusă de aspirare. Durata de funcționare a acumulatorului se prelungește.

- ➔ Conectarea modului Eco: Acționați tasta Eco.
- ➔ Deconectarea modului Eco: Acționați din nou tasta Eco.

Ultimul mod selectat rămâne salvat la oprirea aparatului și este activat la repornire.

Afișajul stării de încărcare al setului de acumulatori





Indicație

Citiți și respectați manualul setului de acumulatori.





Setul de acumulatori este echipat cu un afișaj al stării de încărcare.

Dacă setul de acumulatori se află în aspirator sau încărcător, este afișată starea de încărcare actuală.

- Nivelul de încărcare rămas este afișat la utilizare.

Afișaj	Stare de încărcare
	Încărcat complet
	87% - 58%
	57% - 28%
	Descărcarea setului de acumulatori (capacitate rămasă sub 27%)

- În timpul încărcării este afișat progresul încărcării.

Afișaj	Stare de încărcare
	0% - 29%
	30% - 59%
	60% - 89%
	Încărcat complet

Pentru verificarea stării de încărcare actuale, se poate acționa în orice moment tasta de verificare (Power) de pe setul de acumulatori.

Golirea rezervorului de mizerie

Indicație

Accesoriile mai mari, precum tubul de aspirare, trebuie scoase de pe ștuțul de aspirație înainte de scoaterea recipientului de impurități.

- Apăsați sistemul de deblocare al recipientului de impurități pe ambele părți.
- Răsturnați în sus recipientul de impurități.
- Scoateți recipientului de impurități din aparat pentru a îl goli.
- Scoateți filtrul din recipientul de impurități.
- Goliți recipientul în care este colectată mizeria.
- Reutilizați elementele de filtru.
- Introduceți la loc rezervorul de mizerie și fixați-l.

ATENȚIE

Pericol de deteriorare! Nu utilizați aparatul fără elementele de filtru.

Rotirea ștuțului de aspirare

- Apăsați sistemul de deblocare al ștuțului de aspirare.
- Rotiți ștuțurile de aspirare în direcția dorită până când se înclichetează.

Duze de podea

Duza de podea poate fi adaptată la utilizarea pe diverse tipuri de podele.

- Inserție cu perii adecvată pentru podele rigide
- Inserție fără perii adecvată pentru covoare

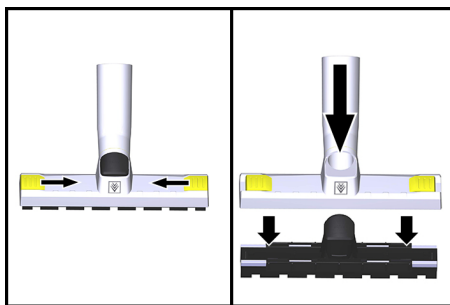

- Slăbiți dispozitivul de blocare.
- Scoateți accesoriul pentru covor.
- Montați accesoriul pentru podea rigidă.
- Închideți dispozitivul de blocare. și invers.

După fiecare utilizare

- Goliți recipientul de impurități.
- Încărcați setul de acumulatori.

Decuplarea automată cu setul de acumulatori descărcat

Când setul de acumulatori este descărcat, aparatul se oprește automat și trebuie să se evite o descărcare profundă a setului de acumulatori.

În acest caz, reîncărcați setul de acumulatori cât mai repede posibil.

ATENȚIE

Pericol de deteriorare cauzat de descărcarea profundă! Asigurați-vă că aparatul este

oprit (opritorul întrerupătorului aparatului este declanșat) când depozitați aparatul fără reîncărcarea prealabilă a setului de acumulatori.

Procesul de încărcare

Indicație

Citiți și respectați manualul încărcătorului.

- Acționați sistemul de deblocare al setului de acumulatori.
- Scoateți setul de acumulatori din aparat.

Indicație

Seturile de acumulator noi sunt doar preîncărcate și trebuie încărcate complet înainte de prima utilizare.

- Introduceți ștecherul în priză.
- Împingeți setul de acumulatori în suportul aparatului.
- Încărcătorul realizează un test automat și procesul de încărcare începe automat.
- Progresul încărcării este afișat pe afișajul stării de încărcare.
- Setul de acumulatori este încărcat complet când toate LED-urile afișajului stării de încărcare luminează permanent.
- După încărcare scoateți setul de acumulatori din încărcător.
- Scoateți ștecherul din priză.

Indicație

Reîncărcați seturile de acumulatori nefolosite mult timp înainte de utilizare.

La temperaturi reduse, capacitatea unui set de acumulatori scade.

Depozitarea îndelungată la temperaturi peste 40 °C reduce capacitatea unui set de acumulatori.

Indicație

Acumulatorii încărcăți pot fi lăsați pe încărcător până la utilizare. Nu există pericolul unei supraîncărcări.

Pentru evitarea consumului inutil de putere, scoateți încărcătorul din priză, după încărcarea completă a setului de acumulatori.

Transport

⚠ PRECAUȚIE

Pericol de rănire și deteriorare a aparatului!
La transport țineți cont de greutatea aparatului.

- În cazul transportării în vehicule asigurați aparatul contra derapării și răsturnării conform normelor în vigoare.

Depozitarea

⚠ PRECAUȚIE

Pericol de rănire și deteriorare a aparatului!
La depozitare țineți cont de greutatea aparatului.

Aparatul poate fi depozitat doar în spațiile interioare.

ATENȚIE

Pericol de deteriorare! Păstrați seturile de acumulatori doar în încăperile cu o umiditate redusă și la temperaturi sub 20 °C.

Îngrijirea și întreținerea

⚠ PERICOL

Înainte tuturor lucrărilor la aparat, decuplați aparatul și scoateți setul de acumulatori.

Curățarea/înlocuirea elementelor de filtru

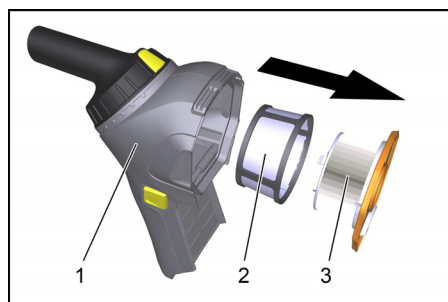

1 Recipient pentru murdărie

2 Prefiltru

3 Filtru-cartuș

- Deblocați și scoateți recipientul de impurități.
- Scoateți filtrul-cartuș din recipientului de impurități.
- Scoateți prefiltrul din filtrul-cartuș.

- Curățați elementele de filtru și înlocuiți-le, dacă este necesar.

ATENȚIE

Pericol de deteriorare! Curățați cu atenție elementele de filtru. Nu supuneți suprafața filtrului niciunei solicitări mecanice.

Nu utilizați aparatul fără elementele de filtru.

Remedierea defecțiunilor

⚠ PERICOL

Înainte de toate lucrărilor la aparat, opriți aparatul și scoateți acumulatorul.

Aparatul se oprește în timpul funcționării

- Setul de acumulatori este descărcat.
- Încărcați setul de acumulatori.
- A fost abordată problema supraîncălzirii setului de acumulatori.
- Lăsați acumulatorii să se răcească.

Puterea de aspirare scade

- Goliți recipientul de impurități.
- Curățați elementele de filtru.

Fără sau insuficientă putere de aspirare

- Funcția Eco este activată. Deconectați funcția Eco pentru o putere de aspirare completă.
- Îndepărtați blocajele din duza de aspirație sau tubul de aspirare.
- Curățați elementele de filtru.

Turbina aspiratoare nu funcționează

- Setul de acumulatori este descărcat.
- Încărcați pachetul de acumulatori.
- Acumulatorii nu sunt așezați corect în suport.
- Apăsăți setul de acumulatori în aparat până se înclichetează.
- Setul de acumulatori s-a uzat.
- Schimbați setul de acumulatori.

Service autorizat

Dacă defecțiunea nu poate fi remediată, aparatul trebuie dus la service pentru a fi verificat.

Garanție

În fiecare țară sunt valabile condițiile de garanție publicate de distribuitorul nostru din țara respectivă. Eventuale defecțiuni ale acestui aparat, care survin în perioada de garanție și care sunt rezultatul unor defecte de fabricație sau de material, vor fi remediate gratuit. Pentru a putea beneficia de garanție, prezentați-vă cu chitanța de cumpărare la magazin sau la cea mai apropiată unitate de service autorizată.

Accesorii și piese de schimb

Utilizați doar accesorii și piese de schimb originale; acestea oferă garanția unei funcționări sigure și fără defecțiuni a aparatului.

Informații referitoare la accesorii și piese de schimb se găsesc la adresa www.kaercher.com.

Declarație UE de conformitate

Prin prezenta declarăm că aparatul desemnat mai jos corespunde cerințelor fundamentale privind siguranța în exploatare și sănătatea incluse în directivele UE aplicabile, datorită conceptului și a modului de construcție pe care se bazează, în varianta comercializată de noi. În cazul efectuării unei modificări a aparatului care nu a fost convenită cu noi, această declarație își pierde valabilitatea.

Produs: Aspirator cu funcționare uscată

Tip: 1.394-xxx

Directive UE respectate:

2006/42/CE (+2009/127/CE)

2014/30/UE

2011/65/UE

2009/125/CE

Norme armonizate utilizate:

EN 55014-1: 2006+A1: 2009+A2: 2011

EN 55014-2: 2015

EN 60335-1

EN 60335-2-69

EN 61000-3-2: 2014

EN 61000-3-3: 2013

EN 62233: 2008

EN 50581

EN 60312-1: 2017

Norme de aplicare naționale:

-

Regulamente aplicabile

666/2013

5.957-678

Semnatarii acționează în numele și prin împuternicirea conducerii societății.

H. Jenner

Chief Executive Officer

S. Reiser

S. Reiser

Head of Approbation

Însărcinat cu elaborarea documentației:

S. Reiser

Alfred Kärcher GmbH & Co. KG

Alfred-Kärcher-Str. 28 - 40

71364 Winnenden (Germany)

Tel.: +49 7195 14-0

Fax: +49 7195 14-2212

Winnenden, 2017/01/01

Date tehnice

		HV 1/1 Bp
Încărcător		
Tensiunea de alimentare	V~	220-240
Frecvența	Hz	1~ 50-60
Pachet de acumulatori		
Tensiune acumulator	V =	18
Capacitate nominală (conform IEC/EN 61690)	mAh	2500
Durată de funcționare a acumulatorului (regim normal)	Minute	21
Durată de funcționare a acumulatorului (mod Eco/regim de economisire a energiei)	Minute	35
Aparat		
Capacitatea rezervorului	l	0,9
Cantitate aer (max.)	l/s	33
Subpresiune (max.)	kPa (mbar)	4,7 (47)
Clasă de protecție		III
Racord furtun de aspirare (C-DN/C-ID)	mm	35
Lungime x lățime x înălțime	mm	306x116x290
Greutate tipică de operare	kg	1,8
Temperatură ambiantă (max.)	°C	40
Valori determinate conform EN 60335-2-69		
Nivel de zgomot L_{pA}	dB(A)	69
Nesiguranță K_{pA}	dB(A)	1
Valoarea vibrației mână-braț	m/s^2	< 2,5
Nesiguranță K	m/s^2	1
Consum nominal de putere	W	115



Pred prvým použitím vášho zariadenia si prečítajte tento pôvodný návod na použitie, konajte podľa neho a uschovajte ho pre neskoršie použitie alebo pre ďalšieho majiteľa zariadenia.

- Pred prvým uvedením do prevádzky si bezpodmienečne musíte prečítať bezpečnostné pokyny č. 5.956-249.0!
- Nedodržiavanie pokynov návodu na obsluhu a bezpečnostných pokynov môže spôsobiť škody na zariadení a nebezpečenstvo pre obsluhu ako aj iné osoby.
- V prípade poškodenia pri preprave ihneď o tom informujte predajcu.
- Pri vybalení skontrolujte, či z obsahu obalu nechýba príslušenstvo alebo či obsah nie je poškodený.

Obsah

Obsah	SK	1
Ochrana životného prostredia	SK	1
Stupne nebezpečenstva	SK	1
Používanie výrobku v súlade s jeho určením	SK	2
Bezpečnostné pokyny	SK	2
Prvky prístroja	SK	3
Príslušenstvo	SK	3
Uvedenie do prevádzky	SK	3
Obsluha	SK	3
Transport	SK	5
Uskladnenie	SK	5
Starostlivosť a údržba	SK	5
Pomoc pri poruchách	SK	6
Záruka	SK	6
Príslušenstvo a náhradné diely	SK	6
EÚ Vyhlásenie o zhode	SK	7
Technické údaje	SK	8

Ochrana životného prostredia



Obalové materiály sú recyklovateľné. Obal zlikvidujte podľa ekologických zásad.



Elektrické a elektronické prístroje často obsahujú súčasti, ktoré môžu pri nesprávnom zaobchádzaní alebo nesprávnej likvidácii predstavovať potenciálne nebezpečenstvo pre ľudské zdravie a životné prostredie. Tieto súčasti sú však potrebné pre správnu prevádzku prístroja. Prístroje označené týmto symbolom sa nesmú likvidovať spolu s domovým odpadom. Staré stroje obsahujú hodnotné recyklovateľné látky, ktoré by sa mali opäť zužitkovať. Batérie a akumulátory obsahujú látky, ktoré sa nesmú dostať do životného prostredia. Staré prístroje a tiež batérie a akumulátory sa musia ekologicky zlikvidovať.

Pokyny k zloženiu (REACH)

Aktuálne informácie o zložení nájdete na: www.kaercher.com/REACH

Stupne nebezpečenstva

⚠ NEBEZPEČENSTVO

Upozornenie na bezprostredne hroziace nebezpečenstvo, ktoré môže spôsobiť vážne zranenia alebo smrť.

⚠ VÝSTRAHA

Upozornenie na možnú nebezpečnú situáciu, ktorá by mohla viesť k vážnemu zraneniu alebo smrť.

⚠ UPOZORNENIE

Upozornenie na možnú nebezpečnú situáciu, ktorá by mohla viesť k ľahkým zraneniam.

POZOR

Pozornenie na možnú nebezpečnú situáciu, ktorá by mohla viesť k vecným škodám.

Používanie výrobku v súlade s jeho určením

⚠ VÝSTRAHA

Zariadenie nie je vhodné na vysávanie zdraviu škodlivého prachu.

POZOR

Nebezpečenstvo poškodenia!

Vysávač nie je vhodný pre nasávanie kvapalín.

POZOR

Toto zariadenie je určené len na používanie vo vnútorných priestoroch.

- Tento vysávač je určený na suché čistenie podláh a stien.
- Tento prístroj je vhodný na priemyselné použitie, napr. na stavbách, v dielňach, hoteloch, školách, nemocniciach, továrňach, obchodoch, kanceláriách a prenájatých obchodoch.

Použiteľné súpravy akumulátorov

S týmto prístrojom je možné použiť len 18 V súpravy akumulátorov typu Kärcher BP.

Nabíjačka

Nabíjačku chráňte pred vlhkom a skladujte v suchu. Prístroj je vhodný len na používanie v miestnostiach. Nevystavujte ho ohňu.

Súprava akumulátorov

Priloženú súpravu akumulátorov použite len pre tento prístroj. Použitie v iných prístrojoch je zakázané.

Bezpečnostné pokyny

Všeobecné bezpečnostné pokyny

- Tento prístroj môžu používať deti od 8 rokov a osoby s obmedzenými fyzickými, senzorickými alebo duševnými schopnosťami, ak sú pod dozorom, alebo ak boli zaškolené na bezpečné používanie prístroja a s ním spojenými nebezpečenstvami. Deti sa nesmú hrať s prístrojom. Deti nemôžu vykonávať čistenie a užívateľskú údržbu bez dohľadu dospelých osoby.

- Deti musia mať dohľad, aby ste sa ubezpečili, že sa s prístrojom nehrajú.
- Pred všetkými údržbovými a ošetrovacími prácami súpravu akumulátorov vyberte z prístroja.

Bezpečnostné pokyny týkajúce sa nabíjačky



Pred prvým použitím svojej nabíjačky si prečítajte návod na obsluhu 5.968-456.0 (súčasť dodávky nabíjačky) a riadte sa podľa tohto návodu.

Bezpečnostné pokyny pre súpravu akumulátorov



Pred prvým použitím svojej súpravy akumulátorov si prečítajte bezpečnostné pokyny 5.968-453.0 (súčasť dodávky súpravy akumulátorov) a riadte sa podľa nich.

Ochranný spínač

Integrovaný ochranný spínač chráni akumulátory pred

- prehrievaním
- preťažením
- Skrat

Bezpečnostné pokyny týkajúce sa prepravy

Lítium-iónový akumulátor podlieha predpisom o nebezpečnom tovare a používateľ ho smie bez ďalšieho obmedzenia prepravovať na verejných cestných komunikáciách.

Pri zasielaní prostredníctvom cudzích subjektov (prepravných spoločností) je potrebné dodržiavať špeciálne požiadavky na balenie a označenie.

Akumulátor posielajte len vtedy, ak nemá poškodený kryt. Prelepte obnažené kontakty a zabaľte akumulátor pevne a bezpečne. Nesmie sa v obale pohybovať. Chybné akumulátory sa nesmú používať. V prípade chybných súprav akumulátorov kontaktujte autorizovaný zákaznicky servis.

Dodržiavajte aj vnútroštátne predpisy.

Prvky prístroja

Obrázok pozri na titulnej strane

- 1 Tlačidlo Eco (energetický úsporný režim)
- 2 Vypínač prístroja
- 3 Uvoľnenie nádoby na nečistoty
- 4 Nádrž na nečistoty
- 5 Súprava akumulátorov
- 6 Sacie hrdlo
- 7 Odblokovanie, sacie hrdlo
- 8 Odblokovanie, súprava akumulátorov
- 9 Indikátor nabitia / kontrolné tlačidlo, súprava akumulátorov

Ovládacie prvky pre súpravu akumulátorov

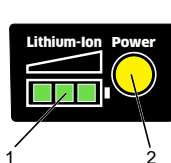

- 1 Indikátor nabitia
- 2 Kontrolné tlačidlo (Power)

Príslušenstvo

Zobrazené alebo opísané príslušenstvo nie je sčasti súčasťou štandardnej dodávky a závisí od variantu vybavenia.

Variant vybavenia:	Fs	As	Cs
Nabíjačka	X	X	X
Súprava akumulátorov	X	X	X
Nasávacía trubica	2x		
Tryska na podlahu	X		
hubica na čalúnenie	X		
Sacia kefa	X		X
Hubica na vysávanie automobilov		X	
Ohybná nasávacía hadica		X	X
Štrbinová hubica	X	X	X
Nosný popruh			X

Uvedenie do prevádzky

- Vyberte požadované príslušenstvo a nastrčte ho na sacie trubice, resp. priamo na prístroj.

POZOR

Nebezpečenstvo prevrátenia! Pri použití ohybnej saciej hadice prístroj neodkladajte nabok. Počas čistenia držte prístroj v ruke.

- Zasuňte súpravu akumulátorov do uchytenia prístroja, až kým počuteľne zacvakne.

Obsluha

Zapnutie/vypnutie zariadenia

- Spoločne stlačte spínač prístroja, prístroj sa spustí.
- Uvoľnite vypínač prístroja, prístroj sa zastaví.
- Stlačte spínač prístroja, až kým zacvakne: Trvalá prevádzka.
- Znovu stlačte spínač prístroja – zaistenie sa uvoľní, prístroj sa zastaví.

Tlačidlo Eco (úsporný režim)

Režim Eco (energetický úsporný režim): Prístroj pracuje so zníženým nasávacím výkonom. Výdrž akumulátora sa predĺži.

- Zapnutie režimu Eco: stlačte tlačidlo Eco.
- Vypnutie režimu Eco: znovu stlačte tlačidlo Eco.

Naposledy vybraný režim zostane pri vypnutí prístroja uložený a aktivuje sa pri opätovnom zapnutí.

Indikátor nabitia súpravy akumulátorov



Upozornenie

Prečítajte si a dodržiavajte návod na obsluhu súpravy akumulátorov.



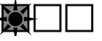

Súprava akumulátorov je vybavená indikátorom nabitia.

Ak sa súprava akumulátorov nachádza vo vysávači alebo nabíjačke, zobrazí sa aktuálny stav nabitia.

- Pri používaní sa zobrazuje zostávajúce zvyškové nabitie.

Indikátor	Stav nabitia
	Úplne nabité
	87% - 58%
	57% - 28%
	Súprava akumulátorov vybitá (menej ako 27 % zvyškovej kapacity)

- Pri nabíjaní sa zobrazuje priebeh nabíjania.

Indikátor	Stav nabitia
	0% - 29%
	30% - 59%
	60% - 89%
	Úplne nabité

Na kontrolu aktuálneho stavu nabitia môžete kedykoľvek stlačiť kontrolné tlačidlo (Power) na súprave akumulátorov.

Vyprázdnenie nádoby na nečistoty

Upozornenie

Veľké príslušenstvo, ako napríklad sacie trubice, by sa pred vybratím zásobníka nečistôt malo odobrať zo sacieho hrdla.

- Odistite zásobník nečistôt na oboch stranách.
- Vyklopte zásobník nečistôt smerom nahor.
- Na vyprázdnenie vyberte zásobník nečistôt z prístroja.
- Vyberte filter zo zásobníka nečistôt.
- Nádobu na nečistoty vyprázdnite.
- Znovu vložte filtračné články.
- Nádobu na nečistoty opäť nasadte a nechajte zapadnúť do svojej správnej polohy.

POZOR

Nebezpečenstvo poškodenia! Neprevádzkujte prístroj bez filtračných článkov.

Otočenie sacieho hrdla

- Odistite sacie hrdlo.
- Zatočte sacie hrdlo v požadovanom smere, až kým zacvakne.

Podlahové hubice

Hubicu na podlahu je možné prestaviť na použitie na rôznych podlahách.

- Použitie s kefami vhodnými pre tvrdé podlahy
- Použitie bez kef vhodných pre koberce

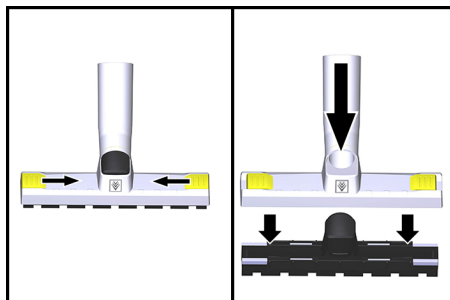

- Uvoľnite blokovanie.
 - Vyberte vložku na koberce.
 - Nasadte vložku na tvrdé podlahy.
 - Zatvorte blokovanie.
- a naopak.

Po každom použití

- Vyprázdnite zásobník nečistôt.
- Nabitie akumulátora.

Automatické vypnutie pri vybití súpravy akumulátorov

Pri vybití súpravy akumulátorov sa prístroj automaticky vypne na zabránenie hĺbkovému vybitiu súpravy akumulátorov. V takomto prípade urýchlene nabite súpravu akumulátorov.

POZOR

Nebezpečenstvo poškodenia hĺbkovým vybitím! Uistite sa, že je prístroj vypnutý (zaisťovanie spínača prístroja uvoľnené), keď prístroj uskladňujete bez predošlého nabitia súpravy akumulátorov.

Postup nabíjania

Upozornenie

Prečítajte si a dodržiavajte návod na obsluhu nabíjačky.

- Stlačte odblokovanie súpravy akumulátorov.
- Vyberte súpravu akumulátorov z prístroja.

Upozornenie

Nové akumulátory sú iba čiastočne nabité a musia sa pred prvým použitím úplne nabiť.

- Zastrčte sieťovú zástrčku.
- Súpravu akumulátorov nasuňte na uchytanie nabíjačky.
- Nabíjačka vykoná vlastný test a nabíjanie začne automaticky.
- Priebeh nabíjania sa zobrazuje na indikátore nabitia.
- Súprava akumulátorov je úplne nabitá, keď všetky diódy LED indikátora nabitia svietia neprerušovane.
- Po nabíjaní vyberte akumulátor z nabíjačky.
- Vytiahnite sieťovú zástrčku.

Upozornenie

Súpravy akumulátorov, ktoré sa dlhší čas nepoužívali, sa musia pred použitím dobiť. Pri nižších teplotách klesá výkonnosť súpravy akumulátorov.

Dlhšie skladovanie pri teplotách vyšších ako 40 °C znižuje kapacitu súpravy akumulátorov.

Upozornenie

Nabitý akumulátor môže zostať až do použitia v nabíjačke. Neexistuje žiadne nebezpečenie príliš silného nabitia.

Aby sa zabránilo zbytočnej spotrebe energie, mala by sa nabíjačka vytiahnuť zo zásuvky ihneď potom, ako je nabitý akumulátor.

Transport

△ UPOZORNENIE

Nebezpečenstvo zranenia a poškodenia! Pri prepravovaní zariadenia zohľadnite jeho hmotnosť.

- Pri preprave vo vozidlách zariadenie zaistite proti zošmyknutiu a prevráteniu podľa platných smerníc.

Uskladnenie

△ UPOZORNENIE

Nebezpečenstvo zranenia a poškodenia! Pri uskladnení zariadenia zohľadnite jeho hmotnosť.

Toto zariadenie sa smie uschovávať len vo vnútri.

POZOR

Nebezpečenstvo poškodenia! Neskladujte akumulátory v priestoroch s nižšou vlhkosťou vzduchu a pod 20 °C.

Starostlivosť a údržba

△ NEBEZPEČENSTVO

Pred všetkými prácami na prístroji vypnite prístroj a vytiahnite súpravu akumulátorov.

Čistenie/výmena filtračných článkov

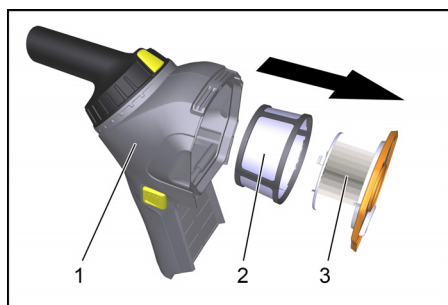

- 1 Nádrž na nečistoty
- 2 Predradený filter
- 3 Patrónový filter

- Odistite a odoberte zásobník nečistôt.
- Vytiahnite patrónový filter zo zásobníka nečistôt.
- Vytiahnite predčistovacie prvky z patrónového filtra.

- Vyčistite filtračné články, v prípade potreby vymeňte.

POZOR

Nebezpečenstvo poškodenia! Opatrne vyčistite filtračné články. Plochu filtra nevystavujte žiadnemu mechanickému zaťaženiu.

Neprevádzkujte prístroj bez filtračných článkov.

Pomoc pri poruchách

⚠ NEBEZPEČENSTVO

Pred všetkými prácami prístroj vypnite a vyťahnite akumulátory.

Zariadenie sa počas prevádzky vypne

- Vybitie akumulátora.
- Nabitie akumulátora.
- Ochrana proti prehriatiu súpravy akumulátorov zareagovala.
- Nechajte vychladnúť akumulátor.

Sila vysávania klesá

- Vyprázdňte zásobník nečistôt.
- Očistite filtračné články.

Žiadny alebo nedostačujúci sací výkon

- Zapnutá funkcia Eco. Pre plnú saciu silu vypnite funkciu Eco.
- Odstráňte veci, ktoré upchávajú saciu hubicu alebo saciu trubicu.
- Očistite filtračné články.

Vysávací turbína nebeží

- Vybitie akumulátora.
- Nabite akumulátor.
- Akumulátor nie je správne vložený do držiaka.
- Súpravu akumulátorov zatlačte do prístroja až do zaklapnutia.
- Akumulátor na konci svojej životnosti.
- Výmena akumulátora.

Servisná služba

V prípade, že sa porucha nedá odstrániť, musí prístroj preskúšať pracovník zákazníckeho servisu.

Záruka

V každej krajine platia záručné podmienky našej distribučnej organizácie. Prípadné poruchy spotrebiča odstránime počas záručnej lehoty bezplatne, ak sú ich príčinou chyby materiálu alebo výrobné chyby. Pri uplatňovaní záruky sa spolu s dokladom o kúpe zariadenia láskavo obráťte na predajcu alebo na najbližší autorizovaný zákaznícky servis.

Príslušenstvo a náhradné diely

Používajte len originálne príslušenstvo a originálne náhradné diely, pretože zaručujú bezpečnú a bezporuchovú prevádzku prístroja.

Informácie o príslušenstve a náhradných dieloch nájdete na stránke www.kaercher.com.

EÚ Vyhlásenie o zhode

Týmto vyhlasujeme, že ďalej označený stroj zodpovedá na základe jeho koncepcie a konštrukcie a takisto vyhotovenia, ktoré sme dodali, príslušným základným požiadavkám na bezpečnosť a ochranu zdravia uvedeným v smerniciach EÚ. Pri zmene stroja, ktorá nebola nami odsúhlasená, stráca toto prehlásenie svoju platnosť.

Výrobok: Suchý vysávač

Typ: 1.394-xxx

Príslušné Smernice EÚ:

2006/42/ES (+2009/127/ES)

2014/30/EÚ

2011/65/EÚ

2009/125/EÚ

Uplatňované harmonizované normy:

EN 55014-1: 2006+A1: 2009+A2: 2011

EN 55014-2: 2015

EN 60335-1

EN 60335-2-69

EN 61000-3-2: 2014

EN 61000-3-3: 2013

EN 62233: 2008

EN 50581

EN 60312-1: 2017

Uplatňované národné normy:

-

Použitá nariadenia

666/2013

5.957-678

Podpísaný jedná v poverení a s plnou mocou jednatelstva.



H. Jenner

Chief Executive Officer



S. Reiser

Head of Approbation

Osoba zodpovedná za dokumentáciu:

S. Reiser

Alfred Kärcher GmbH & Co. KG

Alfred-Kärcher-Str. 28 - 40

71364 Winnenden (Germany)

Tel: +49 7195 14-0

Fax: +49 7195 14-2212

Winnenden, 2017/01/01

Technické údaje

		HV 1/1 Bp
Nabíjačka		
Sieťové napätie	V~	220-240
Frekvencia	Hz	1~ 50-60
Súprava akumulátorov		
Napätie batérie	V =	18
Menovitá kapacita (podľa IEC/EN 61690)	mAh	2500
Výdrž batérie (bežná prevádzka)	minút	21
Výdrž batérie (režim Eco / úsporný režim)	minút	35
Prístroj		
Objem nádoby	l	0,9
Množstvo vzduchu (max.)	l/s	33
Podtlak (max.)	kPa (mbar)	4,7 (47)
Krytie		III
Prípojka vysávacej hadice (C-DN/C-ID)	mm	35
Dĺžka x Šírka x Výška	mm	306x116x290
Typická prevádzková hmotnosť	kg	1,8
Teplota okolia (max.)	°C	40
Zistené hodnoty podľa EN 60335-2-69		
Hlučnosť L _{PA}	dB(A)	69
Nebezpečnosť K _{PA}	dB(A)	1
Hodnota vibrácií v ruke/ramene	m/s ²	< 2,5
Nebezpečnosť K	m/s ²	1
Menovitý príkon	W	115



Prije prve uporabe Vašeg uređaja pročitajte ove originalne radne upute, postupajte prema njima i sačuvajte ih za kasniju uporabu ili za sljedećeg vlasnika.

- Prije prvog stavljanja u pogon obavezno pročitajte sigurnosne naputke br. 5.956-249.0!
- U slučaju nepoštivanja uputa za uporabu i sigurnosnih naputaka može doći do oštećenja na uređaju i opasnosti za rukovatelja i druge osobe.
- U slučaju oštećenja pri transportu odmah obavijestite prodavača.
- Provjerite prilikom raspakiranja nedostaje li pribor i ima li oštećenja.

Pregled sadržaja

Pregled sadržaja	HR	1
Zaštita okoliša	HR	1
Stupnjevi opasnosti	HR	1
Namjensko korištenje	HR	2
Sigurnosni napuci	HR	2
Sastavni dijelovi uređaja	HR	3
Pribor	HR	3
Stavljanje u pogon	HR	3
Rukovanje	HR	3
Transport	HR	5
Skladištenje	HR	5
Njega i održavanje	HR	5
Otklanjanje smetnji	HR	6
Jamstvo	HR	6
Pribor i pričuvni dijelovi	HR	6
EU izjava o sukladnosti	HR	7
Tehnički podaci	HR	8

Zaštita okoliša



Materijali ambalaže se mogu reciklirati. Ambalažu odložite na otpad u skladu s propisima o očuvanju okoliša.



Električni i elektronički dijelovi često sadrže sastavne dijelove koji pri pogrešnom rukovanju ili pogrešnom zbrinjavanju mogu predstavljati potencijalnu opasnost za ljudsko zdravlje i okoliš. Ipak, ti sastavni dijelovi nužni su za propisani pogon uređaja. Uređaji označeni ovim simbolom ne smiju se odlagati u komunalni otpad. Stari uređaji sadrže vrijedne materijale koji se mogu reciklirati te bi ih stoga trebalo predati kao sekundarne sirovine. Primarne i punjive baterije sadrže tvari koje ne smiju dospjeti u okoliš. Stare uređaje kao i primarne odnosno punjive baterije odložite u otpad ekološki primjereno.

Napomene o sastojcima (REACH)

Aktualne informacije o sastojcima možete pronaći na stranici:

www.kaercher.com/REACH

Stupnjevi opasnosti

⚠ OPASNOST

Napomena koja upućuje na neposredno prijeteću opasnost koja za posljedicu ima teške tjelesne ozljede ili smrt.

⚠ UPOZORENJE

Napomena koja upućuje na eventualno opasnu situaciju koja može prouzročiti teške tjelesne ozljede ili smrt.

⚠ OPREZ

Napomena koja upućuje na eventualno opasnu situaciju koja može prouzročiti lakše ozljede.

PAŽNJA

Napomena koja upućuje na eventualno opasnu situaciju koja može prouzročiti materijalnu štetu.

Namjensko korištenje

⚠ UPOZORENJE

Uređaj nije prikladan za usisavanje prašine štetne po zdravlje.

PAŽNJA

Opasnost od oštećenja!

Uređaj nije podesan za usisavanje tekućina.

PAŽNJA

Ovaj je uređaj namijenjen samo za uporabu u zatvorenim prostorijama.

- Usisavač je namijenjen za suho usisavanje podnih i zidnih površina.
- Ovaj uređaj je prikladan za profesionalnu primjenu, npr. na gradilištima, u radionicama, u hotelima, školama, bolnicama, tvornicama, prodavaonicama, uređima i ostalim poslovnim prostorima.

Primjenjivi kompleti baterija

U ovom uređaju smiju se upotrebljavati samo kompleti baterija od 18 V tipa Kärcher BP.

Punjač

Štitite punjač od vlage te ga čuvajte na suhom mjestu. Aparat je prikladan samo za korištenje u zatvorenim prostorijama. Nemojte ga izlagati kiši.

Komplet baterija

Priloženi komplet baterija upotrebljavajte samo s ovim uređajem. Primjena u drugim uređajima zabranjena je.

Sigurnosni napuci

Opće sigurnosne napomene

- Djeca starija od 8 godina i osobe sa smanjenim tjelesnim, osjetilnim ili mentalnim mogućnostima te s ograničenim iskustvom i znanjem ovaj uređaj smiju upotrebljavati samo uz nadzor ili ako su upućene u njegovu sigurnu uporabu i u možebitne povezane opasnosti. Djeca se ne smiju igrati s uređajem. Djeca ne smiju obavljati poslove održavanja i čišćenja uređaja bez nadzora.

- Nadgledajte djecu kako biste bili sigurni da se ne igraju s uređajem.
- Prije svih radova održavanja i njege izvadite komplet baterija iz uređaja.

Sigurnosni napuci za punjač



Prije prve uporabe punjača pročitajte upute za uporabu 5.968-456.0 (priložene punjaču) i postupajte sukladno njima.

Sigurnosni napuci za komplet baterija



Prije prve uporabe kompleta baterija pročitajte sigurnosne naputke 5.968-453.0 (priložene kompletu baterija) i postupajte sukladno njima.

Zaštitni spoj

Ugrađeni zaštitni spoj štiti komplet baterija od sljedećeg

- pregrijavanje
- prepunjavanje
- Kratki spoj

Sigurnosne upute za transport

Litij-ionska punjiva baterija podliježe zahtjevima pravilnika o prijevozu opasne robe te ju korisnik može bez daljnjih obaveza transportirati u javnom prometnom prostoru.

U slučaju otpreme od trećih strana (transportno poduzeće) treba obratiti pozornost na posebne zahtjeve za pakiranje i označavanje.

Punjivu bateriju otpremajte samo ako je njeno kućište neoštećeno. Zalijepite otvorene kontakte te čvrsto i sigurno zapakirajte punjivu bateriju. Ne smije postojati mogućnost pomicanja punjive baterije unutar pakiranja.

Neispravne baterije ne smiju se otpremati. U slučaju neispravnih baterija obratite se ovlaštenoj servisnoj službi.

Pridržavajte se i nacionalnih propisa.

Sastavni dijelovi uređaja

Za sliku vidi ovo!

- 1 Tipka Eco (energetski štedljivi način rada)
- 2 Sklopka uređaja
- 3 Brava spremnika za prljavštinu
- 4 Spremnik za prljavštinu
- 5 Komplet baterija
- 6 Nastavak za usis
- 7 Deblokada, usisni nastavak
- 8 Deblokada, komplet baterija
- 9 Prikaz stanja napunjenosti / tipka za ispitivanje, komplet baterija

Upravljački elementi kompleta baterija

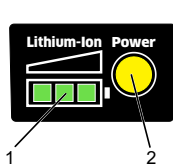

- 1 Prikaz stanja napunjenosti
- 2 Tipka za ispitivanje (Power)

Pribor

Dio prikazanog ili opisanog pribora nije u standardnom sadržaju isporuke te ovisi o varijanti opreme.

Varijanta opreme:	Fs	As	Cs
Punjač	X	X	X
Komplet baterija	X	X	X
Usisna cijev	2x		
Podni nastavak	X		
Nastavak za tekstilni namještaj	X		
Usisni kist	X		X
Automatski usisni nastavak		X	
Fleksibilno usisno crijevo		X	X
Nastavak za fuge	X	X	X
Remen za nošenje			X

Stavljanje u pogon

- Odaberite željeni pribor i natakните ga na usisne cijevi odnosno izravno na uređaj.

PAŽNJA

Opasnost od prevrtanja! Ne odlažite uređaj prilikom uporabe fleksibilnog usisnog crijeva. Nastavite držati uređaj u ruci tijekom čišćenja.

- Gurajte komplet baterija u prihvatnik uređaja dok se čujno ne uglavi.

Rukovanje

Uključivanje/isključivanje uređaja

- Dopola pritisnite sklopku uređaja da biste pokrenuli uređaj.
- Nakon što pustite sklopku, uređaj se zaustavlja.
- Sklopku uređaja pritisnite do uglavljivanja za trajni rad.
- Ponovno pritisnite sklopku uređaja – zapor se otpušta i uređaj se zaustavlja.

Eco tipka (energetski štedljiv način rada)

Način rada Eco (energetski štedljivi način rada): Uređaj radi sa smanjenom usisnom snagom. Vrijeme rada baterije se produljuje.

- Uključivanje načina rada Eco: Pritisnite tipku Eco.
- Isključivanje ekonomičnog načina rada: Ponovno pritisnite tipku Eco.

Zadnje odabrani način rada ostaje pohranjen nakon isključivanja uređaja i aktivira se kada ponovno uključite uređaj.

Prikaz stanja napunjenosti kompleta baterija





Napomena

Pročitajte i obratite pozornost na upute za uporabu kompleta baterija.





Komplet baterija opremljen je prikazom stanja napunjenosti.

Kada se komplet baterija nalazi u usisavaču ili punjaču, prikazuje se trenutačno stanje napunjenosti.

- Tijekom uporabe prikazuje se preostali kapacitet.

Prikaz	Stanje napunjenosti
	Do kraja napunjeno
	87% - 58%
	57% - 28%
	Komplet baterija je ispražnjen (preostali kapacitet ispod 27 %)

- Pri punjenju se prikazuje napredovanje punjenja.

Prikaz	Stanje napunjenosti
	0% - 29%
	30% - 59%
	60% - 89%
	Do kraja napunjeno

Za provjeru trenutnog stanja napunjenosti također možete u svakom trenutku pritisnuti tipku za ispitivanje (Power) na kompletu baterija.

Pražnjenje spremnika za prljavštinu

Napomena

Velik pribor kao što su usisne cijevi potrebno je skinuti s usisnog nastavka prije vađenja spremnika za prljavštinu.

- ➔ Pritisnite deblokadu spremnika za prljavštinu na objema stranama.
- ➔ Preklopite spremnik za prljavštinu prema gore.
- ➔ Izvadite spremnik za prljavštinu iz uređaja da biste ga ispraznili.
- ➔ Izvadite filter iz spremnika za prljavštinu.
- ➔ Ispraznite spremnik za prljavštinu.
- ➔ Ponovno umetnite filterske elemente.
- ➔ Spremnik za prljavštinu vratite natrag tako da se uglavi.

PAŽNJA

Opasnost od oštećenja! Uređaj ne upotrebljavajte bez filterskih elemenata.

Okretanje usisnog nastavka

- ➔ Pritisnite deblokadu usisnog nastavka.
- ➔ Okrećite usisni nastavak u željenom smjeru dok se ne uglavi.

Podni nastavak

Podni nastavak može se prilagoditi za uporabu na različitim podovima.

- Primjena s četkama prikladna za tvrde podove
- Primjena bez četki prikladna za tepihe

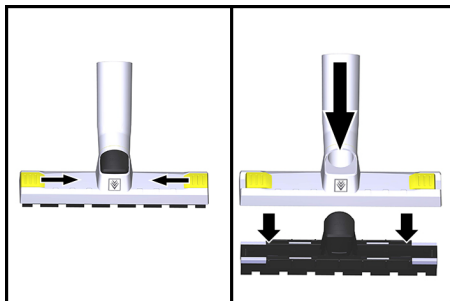

- ➔ Otpustite zapor.
 - ➔ Izvadite umetak za tepih.
 - ➔ Umetnite umetak za tvrdi pod.
 - ➔ Zatvorite zapor.
- i obratno.

Nakon svake primjene

- ➔ Ispraznite spremnik za prljavštinu.
- ➔ Napunite komplet baterija.

Automatsko isključivanje pri ispražnjenom kompletu baterija

Kada se komplet baterija isprazni, uređaj se automatski isključuje da bi se spriječilo dubinsko pražnjenje kompleta baterija. U tom slučaju što prije napunite komplet baterija.

PAŽNJA

Opasnost od oštećenja zbog dubinskog pražnjenja! Provjerite je li uređaj isključen (zapor sklopke uređaja otpušten) kada spremate uređaj bez prethodnog punjenja kompleta baterija.

Postupak punjenja

Napomena

Pročitajte i obratite pozornost na upute za uporabu punjača.

- Aktivirajte deblokadu kompleta baterija.
- Izvadite komplet baterija iz uređaja.

Napomena

Novi kompleti baterija napunjeni su samo prilikom isporuke te ih prije prvog korištenja treba napuniti do kraja.

- Utaknite strujni utikač.
- Postavite komplet baterija na prihvatnik punjača.
- Punjač provodi automatski test i postupak punjenja automatski započinje.
- Napredovanje punjenja prikazuje se na prikazu stanja napunjenosti.
- Komplet baterija potpuno je napunjen kada sva LED svjetla prikaza stanja napunjenosti trajno svijetle.
- Nakon punjenja izvadite komplet baterija iz punjača.
- Izvucite strujni utikač.

Napomena

Prije uporabe dopunite komplete baterija koji nisu upotrebljavani tijekom duljeg vremena.

Učinkovitost kompleta baterija smanjuje se pri niskim temperaturama.

Kapacitet kompleta baterija smanjuje se pri duljem skladištenju na temperaturama višima od 40 °C.

Napomena

Napunjen komplet baterija može ostati u punjaču sve do primjene. Ne postoji opasnost od prepunjavanja.

Kako biste izbjegli nepotrebnu potrošnju energije, punjač treba iskopčati čim se komplet baterija napuni do kraja.

Transport

⚠ **OPREZ**

Opasnost od ozljeda i oštećenja! Prilikom transporta pazite na težinu uređaja.

- Prilikom transporta vozilima osigurajte uređaj od klizanja i naginjanja sukladno odgovarajućim mjerodavnim propisima.

Skladištenje

⚠ **OPREZ**

Opasnost od ozljeda i oštećenja! Pri skladištenju imajte u vidu težinu uređaja.

Ovaj se uređaj smije skladištiti samo u zatvorenim prostorijama.

PAŽNJA

Opasnost od oštećenja! Komplete baterija skladištite samo u prostorijama s niskom vlažnosti zraka i pri temperaturama nižim od 20 °C.

Njega i održavanje

⚠ **OPASNOST**

Prije svih radova na uređaju isključite uređaj i izvadite komplet baterija.

Očistite/zamijenite filtarske elemente

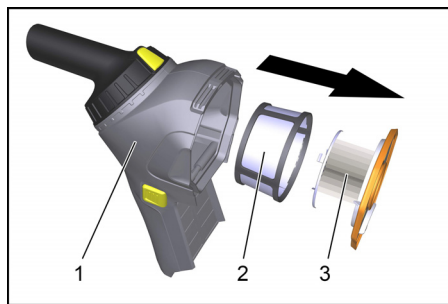

1 Spremnik za prljavštinu

2 Predfilter

3 Uložni filter

- Deblokirajte i skinite spremnik za prljavštinu.
- Izvucite uložni filter iz spremnika za prljavštinu.
- Skinite predfilter s uložnog filtra.
- Očistite i po potrebi zamijenite filtarske elemente.

PAŽNJA

Opasnost od oštećenja! Oprezno očistite filtarske elemente. Ne izlažite površinu filtra mehaničkom opterećenju.

Ne upotrebljavajte uređaj bez filtarskih elemenata.

Otklanjanje smetnji

⚠ OPASNOST

Uređaj prije svih radova na njemu isključite i izvadite bateriju.

Aparat se isključuje tijekom rada

- Komplet baterija je ispražnjen.
- ➔ Napunite komplet baterija.
- Aktivirala se zaštita od pregrijavanja kompleta baterija.
- ➔ Ostavite komplet baterija neka se ohladi.

Usisna snaga se smanjuje

- ➔ Ispraznite spremnik za prljavštinu.
- ➔ Očistite filtarske elemente.

Nikakav ili nedovoljan učinak usisavanja

- ➔ Uključena je Eco funkcija. Za punu usisnu snagu isključite Eco funkciju.
- ➔ Uklonite začepljenja iz usisnog nastavka ili usisne cijevi.
- ➔ Očistite filtarske elemente.

Usisna tubina ne radi

- Komplet baterija je ispražnjen.
- ➔ Napunite komplet baterija.
- Komplet baterija nije ispravno postavljen na držač.
- ➔ Pritišćite komplet baterija u uređaj dok se ne uglati.
- Komplet baterija je pri kraju svog vijeka trajanja.
- ➔ Zamijenite komplet baterija.

Servisna služba

Ako se smetnja ne da otkloniti, servisna služba mora ispitati stroj.

Jamstvo

U svakoj zemlji važe jamstveni uvjeti koje je izdala naša nadležna organizacija za distribuciju. Eventualne smetnje na stroju za vrijeme trajanja jamstva uklanjamo besplatno ukoliko je uzrok greška u materijalu ili proizvodnji. U slučaju koji podliježe garanciji obratite se, uz prilaganje potvrde o kupnji, Vašem prodavaču ili najbližoj ovlaštenoj servisnoj službi.

Pribor i pričuvni dijelovi

Upotrebljavajte samo originalni pribor i originalne rezervne dijelove, oni jamče za siguran rad uređaja bez smetnji.

Informacije o priboru i rezervnim dijelovima možete pronaći na www.kaercher.com.

EU izjava o sukladnosti

Izjavljujemo da navedeni uređaj u svojoj zamisli i konstrukciji te kod nas korištenoj izvedbi odgovara osnovnim sigurnosnim i zdravstvenim zahtjevima u skladu s niže navedenim direktivama Europske Zajednice. Ova izjava gubi valjanost u slučaju izmjene stroja koja nisu ugovorene s nama.

Proizvod: usisavač za suho usisavanje

Tip: 1.394-xxx

Odgovarajuće smjernice EU:

2006/42/EZ (+2009/127/EZ)

2014/30/EU

2011/65/EU

2009/125/EZ

Primijenjene usklađene norme:

EN 55014-1: 2006+A1: 2009+A2: 2011

EN 55014-2: 2015

EN 60335-1

EN 60335-2-69

EN 61000-3-2: 2014

EN 61000-3-3: 2013

EN 62233: 2008

EN 50581

EN 60312-1: 2017

Primijenjeni nacionalni standardi:

-

Primijenjene odredbe

666/2013

5.957-678

Potpisnici rade po nalogu i s ovlaštenjem posloводства.



H. Jenner

Chief Executive Officer



S. Reiser

Head of Approbation

Opunomoćeni za izradu dokumentacije:

S. Reiser

Alfred Kärcher GmbH & Co. KG

Alfred-Kärcher-Str. 28 - 40

71364 Winnenden (Germany)

Tel.: +49 7195 14-0

Faks:+49 7195 14-2212

Winnenden, 2017/01/01

Tehnički podaci

		HV 1/1 Bp
Punjač		
Napon el. mreže	V~	220 – 240
Frekvencija	Hz	1~ 50 – 60
Komplet baterija		
Napon baterije	V =	18
Nazivni kapacitet (prema IEC/EN 61690)	mAh	2500
Vrijeme rada baterije (normalan rad)	minuta	21
Vrijeme rada baterije (Eco način rada / energetski štedljiv način rada)	minuta	35
uređaj		
Zapremnina spremnika	l	0,9
Maks. protok zraka	l/s	33
Maks. podtlak	kPa (mbar)	4,7 (47)
Klasa zaštite		III
Priključak usisnog crijeva (C-DN/C-ID)	mm	35
Duljina x širina x visina	mm	306 x 116 x 290
Tipična radna težina	kg	1,8
Maks. okolna temperatura	°C	40
Utvrđene vrijednosti prema EN 60335-2-69		
Razina zvučnog tlaka L_{pA}	dB(A)	69
Nepouzdanost K_{pA}	dB(A)	1
Vrijednost vibracije na ruci	m/s^2	< 2,5
Nepouzdanost K	m/s^2	1
Nazivna potrošnja energije	W	115



Pre prve upotrebe Vašeg uređaja pročitajte ove originalno uputstvo za rad, postupajte prema njemu i sačuvajte ga za kasniju upotrebu ili za sledećeg vlasnika.

- Pre prvog stavljanja u pogon obavezno pročitajte sigurnosne napomene br. 5.956-249.0!
- U slučaju neuvažavanja radnog uputstva i sigurnosnih napomena može doći do oštećenja na uređaju i opasnosti za rukovaoca i druge osobe.
- U slučaju oštećenja pri transportu odmah obavestite prodavca.
- Proverite prilikom raspakovavanja da li nedostaje pribor i ima li oštećenja.

Pregled sadržaja

Pregled sadržaja	SR	1
Zaštita životne sredine	SR	1
Stepeni opasnosti	SR	1
Namensko korišćenje	SR	2
Sigurnosne napomene	SR	2
Sastavni delovi uređaja	SR	3
Pribor	SR	3
Stavljanje u pogon.	SR	3
Rukovanje.	SR	3
Transport.	SR	5
Skladištenje.	SR	5
Nega i održavanje.	SR	5
Otklanjanje smetnji	SR	6
Garancija.	SR	6
Pribor i rezervni delovi	SR	6
Izjava o usklađenosti sa propisima EU	SR	7
Tehnički podaci	SR	8

Zaštita životne sredine



Ambalaža se može ponovo preraditi. Ambalažu odložite u otpad ekološki primereno.



Električni i elektronski uređaji sadrže često sastavne delove koji, u slučaju nepravilnog rukovanja ili nepravilnog odlaganja u otpad, mogu da predstavljaju potencijalnu opasnost za zdravlje ljudi i okolinu. Ipak, ovi sastavni delovi su neophodni za pravilan rad uređaja. Uređaji koji su označeni ovim simbolom ne smeju da se odlažu u kućni otpad.

Stari uređaji sadrže vredne materijale sa sposobnošću recikliranja i treba ih dostaviti na ponovnu preradu.

Primarne i punjive baterije sadrže materije koje ne smeju dospeti u životnu sredinu. Stare uređaje kao i baterije ili akumulatore odložite u otpad ekološki primereno.

Napomene o sastojcima (REACH)

Aktuelne informacije o sastojcima možete pronaći na stranici:

www.kaercher.com/REACH

Stepeni opasnosti

⚠ OPASNOST

Napomena koja ukazuje na neposredno preteću opasnost koja dovodi do teških telesnih povreda ili smrti.

⚠ UPOZORENJE

Napomena koja ukazuje na eventualno opasnu situaciju koja može dovesti do teških telesnih povreda ili smrti.

⚠ OPREZ

Napomena koja ukazuje na eventualno opasnu situaciju, koja može izazvati lakše telesne povrede.

PAŽNJA

Napomena koja ukazuje na eventualno opasnu situaciju koja može izazvati materijalne štete.

Namensko korišćenje

⚠ UPOZORENJE

Uređaj nije prikladan za usisavanje prašine štetne po zdravlje.

PAŽNJA

Opasnost od oštećenja!

Uređaj nije podesan za usisavanje tečnosti.

PAŽNJA

Ovaj uređaj je namenjen samo za upotrebu u zatvorenim prostorijama.

- Ovaj usisivač je namenjen za suvo usisavanje podnih i zidnih površina.
- Ovaj uređaj je prikladan za profesionalnu primenu, npr. na gradilištima, u radionicama, u hotelima, školama, bolnicama, fabrikama, prodavnicama, kancelarijama i ostalim poslovnim prostorima.

Akumulatorska pakovanja koja se mogu koristiti

Sa ovim uređajem smeju da se koriste samo akumulatorska pakovanja od 18 V tipa Kärcher BP.

Punjač

Štitite punjač od vlage i čuvajte ga na suvom mestu. Aparat je prikladan samo za korišćenje u zatvorenim prostorijama.

Nemojte ga izlagati kiši.

Akumulatorsko pakovanje

Priloženo akumulatorsko pakovanje koristite samo sa ovim uređajem. Upotreba u drugim uređajima nije dozvoljena.

Sigurnosne napomene



Opšte sigurnosne napomene

- Deca starija od 8 godina i osobe sa smanjenim fizičkim, senzornim ili mentalnim mogućnostima opažanja ili s ograničenim iskustvom i znanjem smeju koristiti ovaj uređaj samo uz nadzor ili ako su upućene u to kako sigurno koristiti uređaj kao i u eventualne povezane opasnosti. Deca ne smeju da se igraju s uređajem. Deca



ne smeju obavljati poslove održavanja i čišćenja uređaja bez nadzora.

- Deca se moraju nadgledati kako bi se sprečilo da se igraju s uređajem.
- Pre svih radova na održavanju i nezi, akumulatorsko pakovanje izvadite iz uređaja.

Sigurnosne napomene za punjač

  Pre prve upotrebe vašeg punjača, pročitajte uputstvo za rad 5.968-456.0 (priloženo uz punjač) i postupajte u skladu sa tim.

Sigurnosne napomene za akumulatorsko pakovanje

  Pre prve upotrebe vašeg akumulatorskog pakovanja, pročitajte sigurnosne napomene 5.968-453.0 (priložene uz akumulatorsko pakovanje) i postupajte u skladu sa tim.

Zaštitni spoj

Ugrađeni zaštitni spoj štiti komplet baterija od sledećeg:

- pregrevanje
- prepunjavanje
- Kratki spoj

Sigurnosne napomene za transport

Na litijum-jonske akumulatore primenjuju se propisi koji se odnose na opasne materije i korisnik sme da ih transportuje javnim saobraćajnicama bez dodatnih obaveza.

Prilikom otpreme od strane trećih lica potrebno je obratiti pažnju na posebne zahteve u vezi sa pakovanjem i označavanjem.

Akumulator sme da se otpremi samo ako nema oštećenja na kućištu. Zalepite otvorene kontakte i akumulator spakujte u čvrstu i bezbednu ambalažu. U pakovanju ne sme da postoji mogućnost da se pomera.

Ne smeju se slati neispravni akumulatori. Kod neispravnih akumulatorskih pakovanja stupiti u kontakt sa ovlašćenom servisnom službom.

Obratite pažnju i na nacionalne propise.

Sastavni delovi uređaja

Slika se nalazi na omotu

- 1 Eco taster (energetski štedljivi način rada)
- 2 Prekidač uređaja
- 3 Brava posude za prljavštinu
- 4 Posuda za prljavštinu
- 5 Komplet baterija
- 6 Usisni nastavak
- 7 Deblokada, usisni nastavak
- 8 Deblokada, akumulatorsko pakovanje
- 9 Indikator stanja napunjenosti/kontrolni taster, akumulatorsko pakovanje

Upravljački elementi akumulatorskog pakovanja

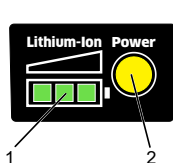

- 1 Indikator stanja napunjenosti
- 2 Kontrolni taster (Power)

Pribor

Prikazani ili opisani pribor delimično ne spada u standardni obim isporuke i zavisi od varijante opremljenosti.

Varijanta opremljenosti:	Fs	As	Cs
Punjač	X	X	X
Komplet baterija	X	X	X
Usisna cev	2x		
Podni nastavak	X		
Nastavak za tekstilni namještaj	X		
Usisna četkica	X		X
Usisna mlaznica za automobil		X	
Fleksibilno usisno crevo		X	X
Nastavak za fuge	X	X	X
Kaiš za nošenje			X

Stavljanje u pogon

- Izabrati željeni pribor i postaviti na usisne cevi odn. direktno na uređaj.

PAŽNJA

Opasnost od prevrtanja! Ne isključivati uređaj kod primene fleksibilnog usisnog creva. Držite uređaj u ruci tokom postupka čišćenja.

- Akumulatorsko pakovanje gurnuti u prihvatnik uređaja sve dok isto čujno ne nalegne.

Rukovanje

Uključivanje/isključivanje uređaja

- Polovično pritisnuti prekidač uređaja, uređaj se pokreće.
- Uređaj se zaustavlja kada otpustite prekidač.
- Pritisnuti prekidač uređaja sve dok ne nalegne: trajni rad.
- Ponovo pritisnuti prekidač uređaja - urez se otpušta, uređaj se zaustavlja.

Eco taster (energetski štedljivi način rada)

Ekonomični način rada (energetski štedljivi način rada): Uređaj radi sa smanjenom usisnom snagom. Vreme rada baterije se produžava.

- Uključiti ekonomični način rada: Aktivirati Eco taster.
- Isključiti ekonomični način rada: Ponovo aktivirati Eco taster.

Poslednji izabrani režim ostaje sačuvan prilikom isključivanja uređaja i ponovo se aktivira kod ponovnog uključivanja.





Indikator stanja napunjenosti akumulatorskog pakovanja

Napomena





Pročitajte i uvažite uputstvo za rad akumulatorskog pakovanja.

Akumulatorsko pakovanje je opremljeno indikatorom stanja napunjenosti. Ako se akumulatorsko pakovanje nalazi u usisivaču ili punjaču, prikazuje se aktuelno stanje napunjenosti.

- Kod korištenja se prikazuje preostala količina punjenja.

Prikaz	Stanje napunjenosti
	Potpuno napunjeno
	87% - 58%
	57% - 28%
	Akumulatorsko pakovanje ispražnjeno (ispod 27% preostalog kapaciteta)

- Prilikom punjenja se prikazuje napredak punjenja.

Prikaz	Stanje napunjenosti
	0% - 29%
	30% - 59%
	60% - 89%
	Potpuno napunjeno

Za proveru aktuelnog stanja napunjenosti može u svakom trenutku da se aktivira kontrolni taster (Power) na akumulatorskom pakovanju.

Pražnjenje posude za prljavštinu

Napomena

Glomazni pribor, kao na primer usisne cevi, treba da se skine sa usisnog nastavka pre uklanjanja posude za prljavštinu.

- ➔ Pritisnuti sa obe strane deblokadu posude za prljavštinu.
- ➔ Posudu za prljavštinu nagnuti prema gore.
- ➔ Posudu za prljavštinu izvaditi iz uređaja u svrhu pražnjenja.
- ➔ Izvaditi filter iz posude za prljavštinu.
- ➔ Ispraznite posudu za prljavštinu.
- ➔ Ponovo umetnuti filterske elemente.
- ➔ Posudu za prljavštinu vratite nazad tako da se uglavi.

PAŽNJA

Opasnost od oštećenja! Nemojte koristiti uređaj bez filterskih elemenata.

Okretanje usisnog nastavka

- ➔ Pritisnuti deblokadu usisnog nastavka.
- ➔ Okrenuti usisni nastavak u željenom smeru sve dok ne nalegne.

Podni nastavak

Podni nastavak može da se preuredi za primenu na različitim podovima.

- Umetak sa četkama pogodan za tvrde podove
- Umetak bez četki pogodan za tepihe

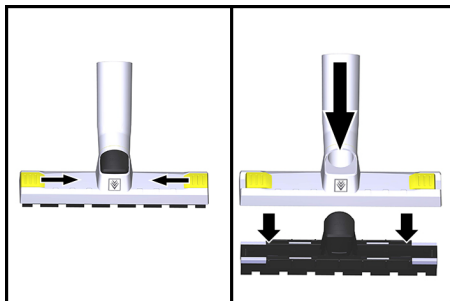

- ➔ Otpustiti bravicu.
 - ➔ Izvaditi umetak za tepih.
 - ➔ Postaviti umetak za tvrde podove.
 - ➔ Zatvoriti bravicu.
- I obrnuto.

Nakon svake primene

- ➔ Isprazniti posudu za prljavštinu.
- ➔ Napunite komplet baterija.

Automatsko isključivanje pri ispražnjenom akumulatorskom pakovanju

Ako je akumulatorsko pakovanje prazno, uređaj se automatski isključuje da bi se izbeglo duboko pražnjenje akumulatorskog pakovanja.

U ovom slučaju, akumulatorsko pakovanje napunite što je pre moguće.

PAŽNJA

Opasnost od oštećenja usled dubokog pražnjenja! Uverite se da je uređaj isključen (urez na prekidaču uređaja otpušten) kada skladištite uređaj bez prethodnog punjenja akumulatorskog pakovanja.

Postupak punjenja

Napomena

Pročitajte i uvažite uputstvo za rad punjača.

- Aktivirati deblokadu akumulatorskog pakovanja.
- Izvaditi akumulatorsko pakovanje iz uređaja.

Napomena

Novi kompleti baterija su napunjeni samo prilikom isporuke i treba ih pre prvog korišćenja napuniti do kraja.

- Utaknite strujni utikač.
- Akumulatorsko pakovanje gurnuti u prihvatnik punjača.
- Punjač obavlja samotestiranje i postupak punjenja počinje automatski.
- Napredak punjenja se prikazuje na indikatoru stanja napunjenosti.
- Akumulatorsko pakovanje je u potpunosti napunjeno ako sve LED lampice na indikatoru stanja napunjenosti trajno svetle.
- Nakon punjenja izvadite komplet baterija iz punjača.
- Izvucite strujni utikač.

Napomena

Akumulatorska pakovanja koja nisu duže vreme korišćena dopuniti pre upotrebe. Na niskim temperaturama opada kapacitet akumulatorskog pakovanja.

Duže skladištenje na temperaturama iznad 40 °C smanjuje kapacitet akumulatorskog pakovanja.

Napomena

Napunjen komplet baterija može da ostane u punjaču sve do upotrebe. Ne postoji opasnost od prepunjavanja.

Kako biste izbegli nepotrebni utrošak energije, izvucite punjač čim se komplet baterija napuni do kraja.

Transport

⚠ **OPREZ**

Opasnost od povreda i oštećenja! Prilikom transporta pazite na težinu uređaja.

- Prilikom transporta vozilima osigurajte uređaj od klizanja i nakretanja u skladu sa odgovarajućim važećim propisima.

Skladištenje

⚠ **OPREZ**

Opasnost od povreda i oštećenja! Pri skladištenju imajte u vidu težinu uređaja.

Ovaj uređaj se sme skladištiti samo u zatvorenim prostorijama.

PAŽNJA

Opasnost od oštećenja! Komplete baterija skladištite samo u prostorijama u kojima je niska vlažnost vazduha i temperatura ispod 20 °C.

Nega i održavanje

⚠ **OPASNOST**

Kod svih radova na uređaju, isključiti uređaj i skinuti akumulatorsko pakovanje.

Čišćenje/obnavljanje filterskih elemenata

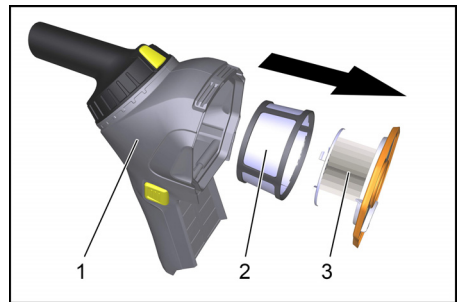

1 Posuda za prljavštinu

2 Predfilter

3 Uložni filter

- Deblokirati i skinuti posudu za prljavštinu.
- Izvuci uložni filter iz posude za prljavštinu.
- Skinuti predfilter sa uložnog filtera.
- Očistiti filterske elemente, po potrebi zameniti.

PAŽNJA

Opasnost od oštećenja! Filterske elemente pažljivo očistiti. Površinu filtera nemojte izlagati mehaničkom opterećenju. Nemojte koristiti uređaj bez filterskih elemenata.

Otklanjanje smetnji

⚠ OPASNOST

Uređaj pre svih radova na njemu isključite i izvadite bateriju.

Aparat se isključuje za vreme rada

- Komplet baterija je ispražnjen.
- ➔ Napunite komplet baterija.
- Aktivirala se zaštita od pregrevanja akumulatorskog pakovanja.
- ➔ Ostavite komplet baterija da se ohladi.

Usisna snaga se smanjuje

- ➔ Isprazniti posudu za prljavštinu.
- ➔ Očistiti filterske elemente.

Nikakav ili nedovoljan učinak usisavanja

- ➔ Uključena je funkcija Eco. Za punu usisnu snagu isključiti funkciju Eco.
- ➔ Ukloniti začepljenja iz usisnog nastavka ili usisne cevi.
- ➔ Očistiti filterske elemente.

Usisna tubina ne radi

- Komplet baterija je ispražnjen.
- ➔ Napuniti komplet baterija.
- Komplet baterija nije ispravno postavljen na držač.
- ➔ Pritisnuti akumulatorsko pakovanje u uređaj sve dok ne nalegne.
- Komplet baterija je pri kraju svog veka trajanja.
- ➔ Zamenite komplet baterija.

Servisna služba

Ako se smetnja ne da otkloniti, servisna služba mora ispitati uređaj.

Garancija

U svakoj zemlji važe garantni uslovi koje je izdala naša nadležna distributivna organizacija. Eventualne smetnje na uređaju za vreme trajanja garancije uklanjamo besplatno, ukoliko je uzrok greška u materijalu ili proizvodnji. U slučaju koji podleže garanciji obratite se sa potvrdom o kupovini Vašem prodavcu ili najbližoj ovlašćenoj servisnoj službi.

Pribor i rezervni delovi

Koristite samo originalni pribor i originalne rezervne delove, oni pružaju garanciju za bezbedan i nesmetan rad uređaja. Informacije o priboru i rezervnim delovima možete pronaći na www.kaercher.com.

Izjava o usklađenosti sa propisima EU

Ovim izjavljujemo da ovde opisana mašina po svojoj koncepciji i načinu izrade, sa svim njenim modelima koje smo izneli na tržište, odgovara osnovnim zahtevima dole navedenih propisa Evropske Zajednice o sigurnosti i zdravstvenoj zaštiti. Ova izjava prestaje da važi ako se bez naše saglasnosti na mašini izvedu bilo kakve promene.

Proizvod: Usisavač za suvo usisavanje

Tip: 1.394-xxx

Odgovarajuće EU-direktive:

2006/42/EZ (+2009/127/EZ)

2014/30/EU

2011/65/EU

2009/125/EZ

Primenjene usklađene norme:

EN 55014-1: 2006+A1: 2009+A2: 2011

EN 55014-2: 2015

EN 60335-1

EN 60335-2-69

EN 61000-3-2: 2014

EN 61000-3-3: 2013

EN 62233: 2008

EN 50581

EN 60312-1: 2017

Primenjeni nacionalni standardi:

-

Primenjene odredbe

666/2013

5.957-678

Potpisnici rade po nalogu i sa ovlašćenjem posloводства.



H. Jenner

Chief Executive Officer



S. Reiser

Head of Approbation

Opunomoćeni za izradu dokumentacije:

S. Reiser

Alfred Kärcher GmbH & Co. KG

Alfred-Kärcher-Str. 28 - 40

71364 Winnenden (Germany)

Tel.: +49 7195 14-0

Faks: +49 7195 14-2212

Winnenden, 2017/01/01

Tehnički podaci

		HV 1/1 Bp
Punjač		
Napon el. mreže	V~	220-240
Frekvencija	Hz	1~ 50-60
Komplet baterija		
Napon akumulatora	V =	18
Nominalni kapacitet (prema IEC/EN 61690)	mAh	2500
Vreme rada akumulatora (normalan rad)	minuta	21
Vreme rada akumulatora (Eco režim/štedljivi način rada)	minuta	35
uređaj		
Zapremina posude	l	0,9
Maks. protok vazduha	l/s	33
Maks. podpritisak	kPa (mbar)	4,7 (47)
Klasa zaštite		III
Priključak usisnog creva (C-DN/C-ID)	mm	35
Dužina x širina x visina	mm	306x116x290
Tipična radna težina	kg	1,8
Maks. temperatura okoline	°C	40
Izračunate vrednosti prema EN 60335-2-69		
Nivo zvučnog pritiska L_{pA}	dB(A)	69
Nepouzdanost K_{pA}	dB(A)	1
Vrednost vibracije na ruci	m/s ²	<2,5
Nepouzdanost K	m/s ²	1
Nominalna potrošnja energije	W	115



Преди първото използване на Вашия уред прочетете това оригинално инструкция за работа, действайте според него и го запазете за по-късно използване или за следващия притежател.

- Преди първото пускане в експлоатация непременно прочетете Упътването за експлоатация № 5.956-249.0!
- При пренебрегване на Упътването за експлоатация и на Указанията за безопасност могат да възникнат повреди по уреда и опасности за обслужващия го и за други лица.
- При транспортни дефекти незабавно информирайте търговеца.
- При разопаковане проверете дали в опаковката липсват принадлежности от окомплектовката или има повредени елементи.

Съдържание

Съдържание	BG	1
Опазване на околната среда	BG	1
Степени на опасност	BG	2
Употреба по предназначение	BG	2
Указания за безопасност . . .	BG	2
Елементи на уреда	BG	3
Принадлежности	BG	3
Пускане в експлоатация	BG	3
Обслужване	BG	4
Транспорт	BG	6
Съхранение	BG	6
Грижи и поддръжка	BG	6
Помощ при неизправности . .	BG	6
Гаранция	BG	7
Принадлежности и резервни части	BG	7
ЕС Декларация за съответствие	BG	7
Технически данни	BG	8

Опазване на околната среда



Опаковъчните материали могат да се рециклират. Моля отстранявайте опаковките като отпадъци, опазвайки околната среда



Електрическите и електронните уреди често съдържат съставни части, които при неправилно боравене или неправилно изхвърляне могат да представляват потенциална опасност за човешкото здраве и за околната среда. Въпреки това за правилната експлоатация на уредите тези съставни части са необходими. Обозначените с този символ уреди не трябва да бъдат изхвърляни с битовите отпадъци.

Старите уреди съдържат ценни материали, подлежащи на рециклиране, които могат да бъдат употребени повторно. Батериите и акумулиращите батерии съдържат вещества, които не бива да попадат в околната среда. Моля отстранявайте старите уреди, както батерии или акумулиращи батерии като отпадък, опазвайки околната среда.

Указания за съставките (REACH)

Актуална информация за съставките ще намерите на:

www.kaercher.com/REACH

Степени на опасност

⚠ ОПАСНОСТ

Указание за непосредствено грозяща опасност, която води до тежки телесни наранявания или до смърт.

⚠ ПРЕДУПРЕЖДЕНИЕ

Указание за възможна опасна ситуация, която може да доведе до тежки телесни наранявания или до смърт.

⚠ ПРЕДПАЗЛИВОСТ

Указание за възможна опасна ситуация, която може да доведе до леки наранявания.

ВНИМАНИЕ

Указание за възможна опасна ситуация, която може да доведе до материални щети.

Употреба по предназначение

⚠ ПРЕДУПРЕЖДЕНИЕ

Уредът не е подходящ за изсмукване на вредни за здравето прахове.

ВНИМАНИЕ

Опасност от увреждане!

Уредът не е подходящ за изсмукване на течности.

ВНИМАНИЕ

Този уред е предназначен само за използване във вътрешни помещения.

- Този всмукател е предназначен за сухо почистване на подови и стенни повърхности.
- Настоящият уред е подходящ за промишлена употреба, напр. на строжи, в сервиси, хотели, училища, болници, фабрики, магазини, офиси, помещения под наем.

Използваеми акумулиращи батерии

С този уред трябва да се използват само акумулиращи батерии с напрежение 18 V от тип Kärcher BP.

Зарядно устройство

Зарядното устройство да се пази от мокро и да се съхранява на сухо място. Уре-

дът е предназначен само за използване в помещения, уреда да не се остава на дъжд.

Акумулираща батерия



Използвайте приложената акумулираща батерия само с този уред. Употребата в други уреди не е разрешена.

Указания за безопасност



Общи указания за сирурност

- Този уред може да се използва от деца над 8 години и от лица с ограничени физически, сензорни или умствени способности или с липса на опит и познания, ако те бъдат под надзор или ако са получили инструкции за безопасното използване на уреда и свързаните с него опасности. Децата не бива да играят с уреда. Почистването и поддръжката от страна на потребителя не бива да се извършват от деца без надзор.
- Децата трябва да бъдат под надзор, за да се гарантира, че няма да играят с уреда.
- Преди всякакви работи по поддръжка и грижа изваждайте акумулиращата батерия от уреда.

Указания за безопасност - зарядно устройство

  Преди първата употреба на Вашето зарядно устройство прочетете упътването за работа 5.968-456.0 (приложено към зарядното устройство) и действайте съответно.

Указания за безопасност - акумулираща батерия

  Преди първата употреба на Вашата акумулираща батерия прочетете указанията за безопасност 5.968-453.0 (приложени към акумулиращата батерия) и действайте съответно.

Защитна схема

Вградената защитна схема защитава акумулиращата батерия от

- Прегряване
- Презареждане
- Късо съединение

Указания за безопасност при транспортиране

Литиево-йонната акумулираща батерия е предмет на изискванията на законодателството относно опасни стоки и може да бъде транспортирана от потребителя в рамките на обществената пътна мрежа без допълнителни предписания.

При изпращане чрез трети лица (транспортна фирма) трябва да се спазват специални изисквания относно опаковката и етикетирането.

Изпращайте акумулиращата батерия само ако корпусът не е повреден. Покрийте с лепяща лента откритите контакти и опаковайте акумулиращата батерия здраво и сигурно. Тя не трябва да може да се движи в опаковката.

Не се разрешава изпращането на дефектни акумулиращи батерии.

При дефектни акумулиращи батерии се свържете с оторизиран сервиз.

Моля, спазвайте и националните предписания.

Елементи на уреда

Вижте изображението на корицата

- 1 Бутон Есо (режим за спестяване на енергия)
- 2 Прекъсвач на уреда
- 3 Блокировка, резервоар за отпадъци
- 4 Резервоар за отпадъци
- 5 Акумулираща батерия
- 6 Всмукателен накрайник
- 7 Деблокиращ механизъм, всмукателен накрайник
- 8 Деблокиращ механизъм, акумулираща батерия
- 9 Индикация за състоянието на зареждане/Бутон за проверка, акумулираща батерия

Обслужващи елементи - акумулираща батерия

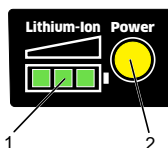

- 1 Индикация за състоянието на зареждане
- 2 Бутон за проверка (Power)

Принадлежности

Част от показаните на фигурите или описаните принадлежности не спадат към стандартния комплект на доставката и зависят от варианта на оборудването.

Вариант на оборудването:	Fs	As	Cs
Зарядно устройство	X	X	X
Акумулираща батерия	X	X	X
Всмукателна тръба	2x		
Подова дюза	X		
Дюза за меки мебели	X		
Смукателна четка	X		X
Автоматична всмукателна дюза		X	
Гъвкав всмукателен маркуч		X	X
Дюза за почистване на фуги	X	X	X
Ремък за носене			X

Пускане в експлоатация

→ Изберете желаните принадлежности и ги поставете на всмукателните тръби, респ. директно на уреда.

ВНИМАНИЕ

Опасност от преобръщане! При употреба на гъвкавия всмукателен маркуч не оставяйте уреда на пода. По време на почистването дръжте уреда в ръка.

→ Пъхнете акумулиращата батерия в гнездото на уреда, докато се чуе фиксирането ѝ.

Обслужване

Включване/изключване на уреда

- Натиснете прекъсвача на уреда до половината, уредът стартира.
- Пуснете прекъсвача на уреда, уредът спира.
- Натискане на прекъсвача на уреда до фиксиране: непрекъснат режим на работа.
- Повторно натискане на прекъсвача на уреда - фиксаторът се освобождава, уредът спира.

Бутон Есо (режим за спестяване на енергия)

Режим Есо (режим за спестяване на енергия): Уредът работи с намалена мощност на всмукване. Времето за зареждане се удължава.

- Включване на режим Есо: Натиснете бутон Есо.
- Изключване на режим Есо: Натиснете отново бутон Есо.

Последно избраният режим остава запаметен при изключването на уреда и се активира при повторното включване.

Индикация за състоянието на зареждане - акумулираща батерия

Указание



Моля, прочетете и спазвайте упътването за работа на акумулиращата батерия.

Акумулиращата батерия е оборудвана с индикация за състоянието на зареждане.





Ако акумулиращата батерия се намира в прахосмукачката или зарядното устройство, се показва актуалното състояние на зареждане.

- При употреба се показва оставащият заряд.

Индикация	Състояние на зареждане
	Напълно заредена

Индикация	Състояние на зареждане
	87% - 58%
	57% - 28%
	Акумулиращата батерия е разредена (под 27% оставащ капацитет)

- При зареждането се показва напредъкът на зареждане.

Индикация	Състояние на зареждане
	0% - 29%
	30% - 59%
	60% - 89%
	Напълно заредена

За проверка на актуалното състояние на зареждане може по всяко време да се натисне и бутонът за проверка (Power) на акумулиращата батерия.

Да се изпразни контейнерът за смет

Указание

Големи принадлежности, като например всмукателните тръби, трябва да бъдат отстранени от всмукателния накрайник преди свалянето на резервоара за отпадъци.

- Натиснете деблокиращия механизъм на резервоара за отпадъци от двете страни.
- Обърнете резервоара за отпадъци нагоре.
- Извадете резервоара за отпадъци от уреда, за да го изпразните.
- Извадете филтъра от резервоара за отпадъци.
- Изпразнете резервоара за отпадъци.
- Поставете отново филтърните елементи.

- Отново поставете резервоара за отпадъци и го фиксирайте.

ВНИМАНИЕ

Опасност от повреда! Не използвайте уреда без филтърните елементи.

Завъртане на всмукателния накрайник

- Натиснете деблокиращия механизъм на всмукателния накрайник.
- Завъртете всмукателния накрайник в желаната посока до фиксирането му.

Подови дюзи

Подовата дюза може да бъде пресъоръжена за употреба върху различни подове.

- Приставка с четки е подходяща за твърди подове
- Приставка без четки е подходяща за килими

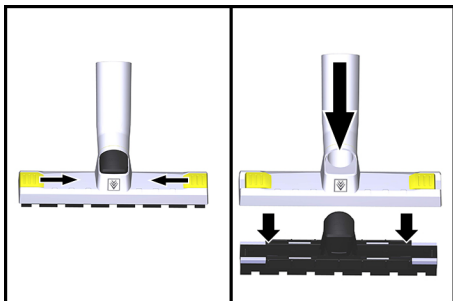

- Освободете блокировката.
- Извадете приставката за килими.
- Поставете приставката за твърди подове.
- Затворете блокировката и обратно.

След всяка употреба

- Изпразнете резервоара за отпадъци.
- Заредете акумулиращата батерия.

Автоматично изключване при разредена акумулираща батерия

При разредена акумулираща батерия уредът се изключва автоматично, за да се избегне дълбоко разреждане на акумулиращата батерия.

В такъв случай заредете акумулиращата батерия възможно най-скоро.

ВНИМАНИЕ

Опасност от повреда поради дълбоко разреждане! Уверете се, че уредът е изключен (фиксаторът на прекъсвача на уреда е освободен), когато прибирате уреда за съхранение, без да заредите преди това акумулиращата батерия.

Процес зареждане

Указание

Моля, прочетете и спазвайте упътването за работа на зарядното устройство.

- Натиснете деблокиращия механизъм на акумулиращата батерия.
- Извадете акумулиращата батерия от уреда.

Указание

Новите акумулиращи батерии са само предварително заредени и преди първото използване трябва да бъдат заредени напълно.

- Включете щепсела в електрическата мрежа.
- Поставете акумулиращата батерия в гнездото на зарядното устройство.
- Зарядното устройство извършва автотест и процесът на зареждане започва автоматично.
- Напредъкът на зареждането се показва на индикацията за състояние на зареждане.
- Акумулиращата батерия е напълно заредена, когато всички светодиоди на индикацията за състояние на зареждане светят постоянно.
- След зареждането извадете акумулиращата батерия от зарядното устройство.
- Издърпайте щепсела.

Указание

Преди употреба зареждайте допълнително акумулиращи батерии, които не са били използвани продължително време.

При ниски температури функционалната мощност на акумулиращата батерия спада.

Продължително съхранение при температури над 40 °C намалява капацитета на акумулиращата батерия.

Указание

Заредената акумулираща батерия може да остане на зарядното устройство, докато стане време да се използва. Не съществува опасност от презареждане.

За да се избегне ненужен разход на енергия, зарядното устройство обаче трябва да се изважда, щом акумулиращата батерия бъде заредена напълно.

Транспорт

⚠ ПРЕДПАЗЛИВОСТ

Опасност от нараняване и повреда!

При транспорт имайте пред вид телото на уреда.

→ При транспорт в автомобили осигурявайте уреда съгласно валидните директиви против плъзгане и преобръщане.

Съхранение

⚠ ПРЕДПАЗЛИВОСТ

Опасност от нараняване и повреда!

При съхранение имайте пред вид телото на уреда.

Съхранението на този уред е позволено само във вътрешни помещения.

ВНИМАНИЕ

Опасност от увреждане! Съхранявайте акумулиращата батерия само в помещения с ниска влажност на въздуха и под 20 °C.

Грижи и поддръжка

⚠ ОПАСНОСТ

Преди всякакви работи по уреда го изключвайте и изваждайте акумулиращата батерия.

Почистване/смяна на филтърните елементи

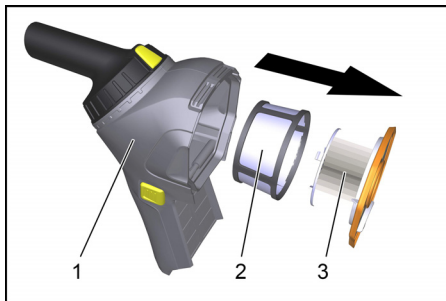

1 Резервоар за отпадъци

2 Предварителен филтър

3 Филтърен патрон

→ Деблокирайте и свалете резервоара за отпадъци.

→ Извадете патронния филтър от резервоара за отпадъци.

→ Извадете предварителния филтър от патронния филтър.

→ Почистете филтърните елементи, при необходимост ги сменете.

ВНИМАНИЕ

Опасност от повреда! Почиствайте филтърните елементи внимателно. Не излагайте площта на филтъра на механично натоварване. Не използвайте уреда без филтърни елементи.

Помощ при неизправности

⚠ ОПАСНОСТ

Преди всички дейности по уреда го изключвайте и изваждайте батерията.

Уредът се изключва по време на работа

- Разредете акумулиращата батерия.
- Заредете акумулиращата батерия.
- Защитата от прегряване на акумулиращата батерия е сработила.
- Оставете акумулиращата батерия да се охлади.

Смукателната сила намалява

- Изпразнете резервоара за отпадъци.
- Почистете филтърните елементи.

Няма мощност на всмукване или тя не е достатъчна

- Функция Есо е включена. За пълна смукателна сила изключете функция Есо.
- Отстранете запушванията от всмукателната дюза или всмукателната тръба.
- Почистете филтърните елементи.

Смукателната турбина не работи

- Разредете акумулиращата батерия.
- Заредете акумулиращата батерия.
- Акумулаторната батерия не е поставена коректно на носача на батерията.
- Притиснете акумулиращата батерия в уреда, докато се фиксира.
- Акумулиращата батерия е в края на срока си на експлоатация.
- Сменете акумулиращата батерия.

Служба за работа с клиенти

Ако повредата не може да бъде отстранена, уреда да се провери от сервиза.

Гаранция

Във всяка страна важат гаранционните условия, публикувани от оторизираната от нас дистрибуторска фирма. Евентуални повреди на Вашия уред ще отстраним в рамките на гаранционния срок безплатно, ако се касае за дефект в материалите или при производство. В гаранционен случай се обърнете към дистрибутора или най-близкия оторизиран сервиз, като представите касовата бележка.

Принадлежности и резервни части

Използвайте само оригинални аксесоари и оригинални резервни части, по този начин осигурявате безопасната и безпроблемна експлоатация на уреда. Можете да намерите информация за аксесоари и резервни части на www.kaercher.com.

ЕС Декларация за съответствие

С настоящото декларираме, че цитираната по-долу машина съответства по концепция и конструкция, както и по начин на производство, прилаган от нас, на съответните основни изисквания за техническа безопасност и безвредност на Директивите на ЕС. При промени на машината, които не са съгласувани с нас, настоящата декларация губи валидност.

Продукт: Прахосмукачка за работа на сухо
Тип: 1.394-xxx

Намиращи приложение Директиви на ЕС:

2006/42/EO (+2009/127/EO)
2014/30/EC
2011/65/EC
2009/125/EO

Намерили приложение хармонизирани стандарти:

EN 55014-1: 2006+A1: 2009+A2: 2011
EN 55014-2: 2015
EN 60335-1
EN 60335-2-69
EN 61000-3-2: 2014
EN 61000-3-3: 2013
EN 62233: 2008
EN 50581
EN 60312-1: 2017

Приложими национални стандарти

приложени разпоредби
666/2013

5.957-678

Подписалите действат по възложение и като пълномощници на управителното тяло.

H. Jenner

Chief Executive Officer

S. Reiser

Head of Approbation

пълномощник по документацията:

S. Reiser

Alfred Kaercher GmbH & Co. KG

Alfred-Kaercher-Str. 28 - 40

71364 Winnenden (Germany)

Тел.: +49 7195 14-0

Факс: +49 7195 14-2212

Winnenden, 2017/01/01

Технически данни

		HV 1/1 Вр
Зарядно устройство		
Напрежение от мрежата	V~	220-240
Честота	Hz	1~ 50-60
Акумулираща батерия		
Напрежение на акумулиращите батерии	V =	18
Номинален капацитет (съгласно IEC/EN 61690)	mAh	2500
Продължителност на работа на акумулиращата батерия (нормален режим на работа)	минути	21
Продължителност на работа на акумулиращата батерия (режим Eco/ режим за спестяване на енергия)	минути	35
Уред		
Съдържание на резервоара	л	0,9
Количество въздух (макс.)	л/сек	33
Вакуум (макс.)	kPa (mbar)	4,7 (47)
Клас защита		III
Извод за всмукателния маркуч (C-DN/C-ID)	мм	35
Дължина x широчина x височина	мм	306x116x290
Типично собствено тегло	кг	1,8
Температура на околната среда (макс.)	°C	40
Установени стойности съгласно EN 60335-2-69		
Ниво на звука L_{pA}	dB(A)	69
Неустойчивост K_{pA}	dB(A)	1
Стойност на вибрациите в областта на дланта – ръката	м/сек ²	< 2,5
Несигурност K	м/сек ²	1
Поемане на номинална мощност	W	115



Enne sesadme esmakordset kasutuselevõttu lugege läbi algupärane kasutusjuhend, toimige sellele vastavalt ja hoidke see hilisema kasutamise või uue omaniku tarbeks alles.

- Enne esmakordset kasutuselevõttu lugege kindlasti ohutusjuhiseid nr. 5.956-249.0!
- Kasutusjuhendi ja ohutuseeskirjade eiramine võib põhjustada seadme rikkeid ja ohtu kasutaja ning teiste isikute jaoks.
- Transpordil tekkinud vigastuste puhul teavitage toote müüjat.
- Pakendi lahtipakkimisel kontrollige, kas kõik osad on olemas ning kahjustamata.

Sisukord

Sisukord	ET	1
Keskkonnakaitse	ET	1
Ohuastmed	ET	1
Sihipärane kasutamine	ET	2
Ohutusalsed märkused	ET	2
Seadme elemendid	ET	3
Tarvik.	ET	3
Kasutuselevõtt	ET	3
Käsitsemine	ET	3
Transport.	ET	5
Hoiulepanek	ET	5
Korrasoid ja tehnohooldus	ET	5
Abi häirete korral.	ET	6
Garantii	ET	6
Lisavarustus ja varuosad	ET	6
ELi vastavusdeklaratsioon	ET	7
Tehnilised andmed	ET	8

Keskkonnakaitse



Pakendmaterjalid on taaskasutatavad. Pakendid palume realiseerida vastavalt keskkonnanõuetele.



Elektrilistes ja elektroonilistes seadmetes sisaldub tihti komponente, mis võivad valesi ümber käies või vale jäätmekäitluse korral olla ohuks inimeste tervisele ja keskkonnale. Neid komponente on aga seadme nõuete kohaseks tööks hädasti vaja. Selle sümboliga tähistatud seadmeid ei tohi panna olmeprügi hulka.

Vanad seadmed sisaldavad taaskasutatavaid materjale, mis tuleks suunata taaskasutusse. Patareid ja akud sisaldavad aineid, mis ei tohi sattuda keskkonda. Palun kõrvaldage vanad seadmed ning patareid või akud keskkonnasõbralikult.

Märkusi koostisainete kohta (REACH)

Aktuaalse info koostisainete kohta leiate aadressilt:

www.kaercher.com/REACH

Ohuastmed

△ OHT

Osutab vahetult ähvardavale ohule, mis võib põhjustada tõsiseid kehavigastusi või lõppeda surmaga.

△ HOIATUS

Osutab võimalikule ohtlikule olukorrale, mis võib põhjustada tõsiseid kehavigastusi või lõppeda surmaga.

△ ETTEVAATUS

Viide võimalikule ohtlikule olukorrale, mis võib põhjustada kergeid vigastusi.

TÄHELEPANU

Viide võimalikule ohtlikule olukorrale, mis võib põhjustada materiaalselt kahju.

Sihipärane kasutamine

△ HOIATUS

Seade ei sobi tervisele ohtliku tolmu imemiseks.

TÄHELEPANU

Kahjustusoh!

Seade ei sobi vedelike imemiseks.

TÄHELEPANU

Seade on mõeldud ainult kasutamiseks siseruumides.

- Imur on ette nähtud pörand- ja seinapindade kuivpuhastamiseks.
- Käesolev seade on ette nähtud professionaalseks kasutuseks, nt ehitustel, töökodades, hotellides, koolides, haiglates, vabrikutes, kauplustes, kontorites ja rendifirmades.

Kasutatavad akupakid

Selle seadmega on lubatud kasutada 18 V-lisi akupakke, mis kuuluvad tüüpi Kärcher BP.

Laadimisseade

Kaitske laadimisseadet niiskuse eest ja ladustage kuivas kohas. Seade sobib ainult kasutamiseks siseruumides, ärge jätke seadet vihma kätte.

Akupakk

Kasutage kaasasolevat akupakki üksnes selle seadmega. Muudes seadmetes kasutamine on keelatud.

Ohutuslased märkused



Üldised ohutusnõuded

- Seadet võivad kasutada vähemalt 8 aastased lapsed ning vähenenud füüsiliste, sensoorsete või vaimsete võimetega inimesed või inimesed, kellel puuduvad vastavad kogemus ja teadmised, kui nende üle on järelevalve või kui neile on õpetatud seadme ohutut kasutamist ja räägitud seadme kasutamisega kaasnevatest ohtutest. Lapsed ei tohi sedamega mängida. Ilma järelevalveta



ei tohi lapsed seadet puhastada ja hooldada.

- Lapsed peavad olema järelevalve all, tagamaks, et nad masinaga ei mängi.
- Võtke akupakk enne mis tahes hool- dus- ja puhastustöid seadmest välja.

Laadija ohutusjuhised

  Lugege neid kasutusjuhendit 5.968-456.0 (on laadijaga kaasas) enne oma laadija esmakordset kasutamist ja toimige nende järgi.

Akupaki ohutusjuhised

  Lugege neid ohutusjuhiseid 5.968-453.0 (on akupakiga kaasas) enne oma akupaki esmakordset kasutamist ja toimige nende järgi.

Kaitselüliti

Integreeritud kaitselüliti kaitseb akupatareid järgmise eest

- ülekuumenemine
- ülelaadimine
- Lühis

Transportimise ohutusjuhised

Liitium-ioon-akule kohaldatakse ohtlike kaupade seadusest tulenevaid nõudeid ja kasutaja tohib seda transportida ilma muude dokumentideta avalikus liiklusruumis. Kui saatmiseks kasutatakse kolmandaid isikuid (transportiettevõtteid), siis tuleb järgida eelkõige nõudeid pakendamisele ja tähistamisele.

Transportige akut üksnes juhul, kui korpus on kahjustamata. Teipige lahtised kontaktid kinni ja pakendage aku kindlalt ning ohutult. See ei tohi pakendis liikuma hakata. Defektseid akusid ei tohi saata. Defektsete akupakkide puhul võtke ühendust pädeva klienditeenindusega. Järgige ka oma riigi eeskirju.

Seadme elemendid

Joonist vt kaane siseküljelt

- 1 Eco-klahv (energiasäästumoodus)
- 2 Seadme lüliti
- 3 Prahimahuti vabastamine
- 4 Mustusemahuti
- 5 Akupakk
- 6 Imitutsid
- 7 Imitutsi lahtilukusti
- 8 Akupaki lahtilukusti
- 9 Akupaki laadimisseisundi näit / kontrollklahv

Akupaki juhtelemendid

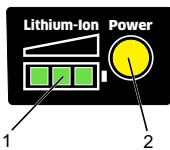

- 1 Laadimisseisundi näit
- 2 Kontrollklahv (elektter)

Tarvik

Kujutatud või kirjeldatud tarvikud ei kuulu osaliselt standardsesse tarnekomplekti ja sõltuvad varustusvariandist.

Varustusvariandid:	Fs	As	Cs
Laadija	X	X	X
Akupakk	X	X	X
Imitoru	2x		
Põrandadüüs	X		
Polstriotsak	X		
Imipintsel	X		X
Auto imidüüs		X	
Painduv imivoolik		X	X
Vuugiotsik	X	X	X
Kanderihm			X

Kasutuselevõtt

→ Valige soovitud tarvikud ja pistke need imitorule või otse seadmele.

TÄHELEPANU

Ümberkukkumisoht! Painduva imivooliku kasutamisel ärge lülitage seadet välja. Hoidke seadet puhastamise ajal käes.

→ Lükake akupank seadme pessa kuni see oma kohale lukustub.

Käsitsemine

Seadme sisse-/ väljalülitamine

- Vajutage seadme lüliti poole peale, seade käivitub.
- Vabastada seadme lüliti, seade peatub.
- Vajutage seadme lüliti kuni see lukustub: Pidev režiim.
- Vajutage seadme lüliti uuesti - lukk vabaneb, seade peatub.

Eco-klahv (energiasäästumoodus)

Eco-moodus (energiasäästumoodus): Seade töötab vähendatud imemisvõimsusega. Aku eluiga pikeneb.

→ Eco-mooduse sisselülitamine: Vajutage Eco-klahvi.

→ Eco-mooduse väljalülitamine: Vajutage uuesti Eco-klahvi.

Viimati valitud režiim salvestatakse seadme väljalülitamisel ja aktiveeritakse uuesti sisselülitamisel.

Akupaki laadimisseisundi näit



Märkus

Lugege akupaki kasutusjuhendit ja järgige seda.



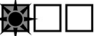

Akupakk varustatud laadimisseisundi näidikuga.

Kui akupakk asub imuris või laadijas, siis kuvatakse tegelik laadimisseisund.

- Kasutamisel kuvatakse alles jäänud jääktäituvus.

Näit	Laadimisseisund
	Täielikult laetud
	87% - 58%
	57% - 28%
	Akupaki tühjendamine (alla 27% jääkmahtuvust)

- Laadimisel kuvatakse laadimise edene mine.

Näit	Laadimisseisund
	0% - 29%
	30% - 59%
	60% - 89%
	Täielikult laetud

Tegelikult laadimisseisundi kontrollimiseks võib igal ajal aktiveerida akupakil oleva kontrollklahvi (elekter).

Prahimahuti tühjendamine

Märkus

Suured tarvikud, näiteks imitorud, tuleb enne mustusemahuti eemaldamist imitutsilt maha võtta.

- Vajutage mõlemal küljel mustusemahuti lahtilukustit.
- Keerake mustusemahuti üles.
- Võtke mustusemahuti tühjendamiseks seadmest välja.
- Võtke filter mustusemahutist välja.
- Tühjendage tolmu mahuti.
- Pange filtrielement uuesti sisse.
- Pange prahimahuti uuesti tagasi ja laske asendisse fikseeruda.

TÄHELEPANU

Vigastusohht! Ärge käitage seadet ilma filtrielementideta.

Imitutsi keeramine

- Vajutage imitutsi lahtilukustit.
- Keerake imitutsi kuni see lukustub soovitud asendisse.

Põrandaotsakud

Põrandadüüsi võib varustada erinevalt kasutamiseks erinevatel pindadel.

- Harjadega üksus sobib kõvadele pindadele.
- Harjadeta üksus sobib vaipadele.

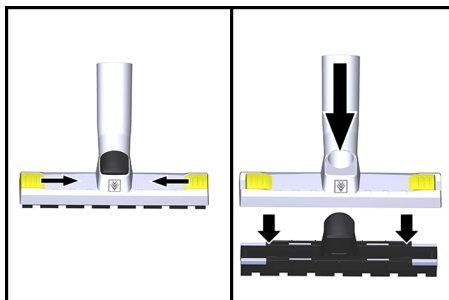

- Vabastage lukustus.
- Võtke vaibale mõeldud üksus välja.
- Paigaldage kõvadele pindadele mõeldud üksus.
- Sulgege lukustus. ja vastupidi.

Pärast iga kasutamist

- Mustusemahuti tühjendamine.
- Akupatarei on täis laetud.

Tühjenenud akupaki korral automaatne väljalülitus

Tühjenenud akupaki korral lülitub seade automaatselt välja, et vältida akupaki täielikku tühjenemist.

Palun laadige akupakk sel juhul võimalikult kiiresti uuesti täis.

TÄHELEPANU

Kahjustusohht täieliku tühjenemise tõttu! Veenduge, et seade on välja lülitatud (seadme lüliti lukk on lahti), kui hoiate seadet ilma, et akupakk oleks eelnevalt täis laetud.

Laadimisprotsess

Märkus

Lugege laadija kasutusjuhendit ja järgige seda.

- Aktiveerige akupaki lahtilukusti.
- Võtke akupakk seadmest välja.

Märkus

Uued akupatareid on vaid eellaaditud ja need tuleb enne esimest kasutamist täielikult täis laadida.

- Ühendadage võrgupistik.
- Lükake akupakk laadija pessa.
- Laadija testib ennast ise ja laadimisprotsess algab automaatselt.
- Laadimise edenemine kuvatakse laadimisseisundi näidikul.
- Akupakk on täielikult laetud, kui kõik valgusdioodid jäävad laadimisseisundi näidikul püsivalt põlema.
- Pärast laadimist võta akulaadijast akupatarei välja.
- Tõmmake toitejuhe pistikupesast välja.

Märkus

Järellaadige pikemat aega mittekasutatud akupakke enne kasutamist.

Madalatel temperatuuridel langeb akupaki jõudlus.

Pikk ladustamine temperatuuridel üle 40 °C vähendab akupaki mahutavust.

Märkus

Täislaetud akupatarei võib jääda kasutamiseni akulaadijale. Ülelaadimise oht puudub.

Ebavajaliku energiakulu vältimiseks tuleb akulaadija sellegipoolest vooluvõrgust eraldada, niipea kui akupatarei on täielikult täis laetud.

Transport

△ ETTEVAATUS

Vigastusoh! Transportimisel jälgige seadme kaalu.

- Sõidukites transportimisel fikseerige seade vastavalt kehtivatele määrustele libisemise ja ümbermineku vastu.

Hoiulepanek

△ ETTEVAATUS

Vigastusoh! Ladustamisel jälgige seadme kaalu.

Seda seadet tohib ladustada ainult siseruumides.

TÄHELEPANU

Kahjustusoh! Hoida akupatareisid üksnes ruumides, mille õhuniiskus on madal ja temperatuur alla 20 °C.

Korrashoid ja tehnohooldus

△ OHT

Enne kõiki seadmel tehtavaid töid lülitage seade välja ja võtke aku välja.

Filtrielementide puhastamine / uuendamine

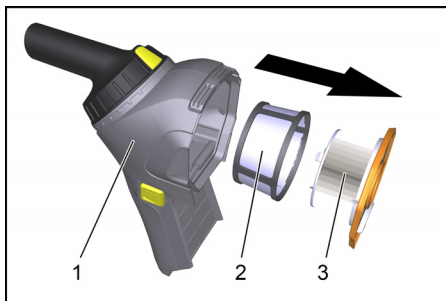

1 Mustusemahuti

2 Eelfilter

3 Padruni filter

- Mustusemahuti lahtilukustamine ja mahavõtmine.
- Tõmmake padrunifilter mustusemahutist välja.
- Tõmmake eelfilter padrunifiltrilt maha.
- Filtrielemendi puhastamine, vajadusel asendamine.

TÄHELEPANU

Vigastusoh! Puhastage filtrielementi ettevaatlikult. Jälgige, et filtripinnal ei ole mehaanilist koormust.

Ärge käitage seadet ilma filtrielementideta.

Abi häirete korral

⚠ OHT

Enne kõigi töid tuleb seade välja lülitada ja aku eemaldada.

Masin lülitub töö ajal välja

- Akupatarei tühi.
- Akupatarei on täis laetud.
- Akupaki ülekuumenemiskaitse reageeris.
- Laske akupatareil jahtuda.

Imemisjõud väheneb

- Mustusemahuti tühjendamine.
- Filtrielementide puhastamine.

Puuduv või ebapiisav imivõimsus

- Eco-funktsioon on sisselülitatud. Täielikuks imijõuks tuleb eco-funktsioon välja lülitada.
- Eemaldage imidüüsist või imitorust ummistused.
- Filtrielementide puhastamine.

Imiturbiin ei tööta

- Akupatarei tühi.
- Laadige akupakk täis.
- Akupakk ei ole õigesti akuhoidikus.
- Suruge akupakki seadmesse kuni fikseerumiseni.
- Akupatarei on oma kasutusea lõpul.
- Vahetada akupatarei välja.

Klienditeenindus

Kui riket ei ole võimalik kõrvaldada, tuleb lasta klienditeenindusel seadet kontrollida.

Garantii

Igas riigis kehtivad meie volitatud müügiesindaja antud garantiitingimused. Seadmel esinevad rikked kõrvaldame garantiiajal tasuta, kui põhjuseks on materjali- või valmistusviga. Garantiijuhtumi korral palume pöörduda müüja või lähima volitatud klienditeenistuse poole, esitades ostu tõendava dokumendi.

Lisavarustus ja varuosad

Kasutage ainult originaaltarvikuid ja originaalvaruosi, mis tagavad seadme ohutu ja tõrgeteta käituse.

Tarvikute ja varuosade kohta leiate teavet aadressilt www.kaercher.com.

ELi vastavusdeklaratsioon

Käesolevaga kinnitame, et allpool kirjeldatud seade vastab meie poolt turule toodud mudelina oma kontseptsioonilt ja konstruktsioonilt EL direktiivide asjakohastele põhilistele ohutus- ja tervisekaitseõetele. Meiega kooskõlastamata muudatuste tegemise korral seadme juures kaotab käesolev deklaratsioon kehtivuse.

Toode: Kuivimur

Tüüp: 1.394-xxx

Asjakohased EL direktiivid:

2006/42/EU (+2009/127/EU)

2014/30/EL

2011/65/EL

2009/125/EÜ

Kohaldatud ühtlustatud standardid:

EN 55014–1: 2006+A1: 2009+A2: 2011

EN 55014–2: 2015

EN 60335–1

EN 60335–2–69

EN 61000–3–2: 2014

EN 61000–3–3: 2013

EN 62233: 2008

EN 50581

EN 60312-1: 2017

Kohaldatud riiklikud standardid

-

Kohaldada määruse

666/2013

5.957-678

Allakirjutanud toimivad juhatuse korraldusel ja volitusel.



H. Jenner

Chief Executive Officer



S. Reiser

Head of Approbation

dokumentatsiooni eest vastutav isik:

S. Reiser

Alfred Kärcher GmbH & Co. KG

Alfred-Kärcher-Str. 28 - 40

71364 Winnenden (Germany)

Tel: +49 7195 14-0

Faks: +49 7195 14-2212

Winnenden, 2017/01/01

Tehnilised andmed

		HV 1/1 Bp
Laadija		
Võrgupinge	V~	220-240
Sagedus	Hz	1~ 50-60
Akupakk		
Akupinge	V =	18
Nimimahutavus (IEC/EN 61690 kohaselt)	mAh	2500
Aku eluiga (normaalrežiim)	minutit	21
Aku eluiga (Eco-režiim / energiasäästurežiim)	minutit	35
Seade		
Paagi maht	l	0,9
Õhukogus (maks.)	l/s	33
Alarõhk (maks.)	kPa (mbar)	4,7 (47)
Elektriohutusklass	□	III
Imivooliku liitmik (C-DN/C-ID)	mm	35
pikkus x laius x kõrgus	mm	306x116x290
Tüüpiline töömass	kg	1,8
Ümbritsev temperatuur (maks.)	°C	40
Tuvastatud väärtused vastavalt standardile EN 60335-2-69		
Helirõhu tase L_{pA}	dB(A)	69
Ebakindlus K_{pA}	dB(A)	1
Käte/käsivarte vibratsiooniväärtus	m/s^2	< 2,5
Ebakindlus K	m/s^2	1
Nominaalne võimsustarve	W	115



Pirms ierīces pirmās lietošanas izlasiet instrukcijas oriģinālvalodā, rīkojieties saskaņā ar norādījumiem tajā un uzglabājiet to vēlākai izmantošanai vai turpmākiem lietotājiem.

- Pirms pirmās lietošanas obligāti izlasīt norādījumus par drošību Nr. 5.956-249.0!
- Ja netiek ievērota lietošanas instrukcija un drošības norādījumi, aparātā var rasties bojājumi, apdraudot aparāta lietotāja un citu personu drošību.
- Par transportēšanas bojājumiem nekavējoties ziņojiet tirgotājam.
- Izsaiņojot, pārbaudiet, vai iesaiņojumā esošais saturs ir pilnīgs un nebojāts.

Satura rādītājs

Satura rādītājs	LV	1
Vides aizsardzība	LV	1
Riska pakāpes	LV	1
Noteikumiem atbilstoša lietošana	LV	2
Drošības norādījumi	LV	2
Aparāta elementi	LV	3
Piederumi	LV	3
Ekspluatācijas uzsākšana	LV	3
Apkalpošana	LV	3
Transportēšana	LV	5
Glabāšana	LV	5
Kopšana un tehniskā apkope	LV	5
Palīdzība darbības traucējumu gadījumā	LV	6
Garantija	LV	6
Piederumi un rezerves daļas	LV	6
ES Atbilstības deklarācija	LV	7
Tehniskie dati	LV	8

Vides aizsardzība



Iepakojuma materiālus ir iespējams pārstrādāt atkārtoti. Utilizējiet iepakojumus videi draudzīgā veidā.



Elektriskās un elektroniskās ierīces bieži vien satur sastāvdaļas, kuras, to nepareizas izmantošanas vai neatbilstošas utilizācijas gadījumā, var radīt potenciālu apdraudējumu cilvēku veselībai un videi. Tomēr šīs sastāvdaļas ir nepieciešamas ierīces pareizai darbībai. Ierīces, kas apzīmētas ar šo simbolu, nedrīkst izmest kopā ar sadzīves atkritumiem.

Nolietotās ierīces satur noderīgus materiālus, kurus iespējams pārstrādāt un izmantot atkārtoti. Baterijas un akumulatori satur vielas, kuras nedrīkst nokļūt apkārtējā vidē. Nolietotās ierīces, kā arī baterijas un akumulatorus utilizējiet videi nekaitīgā veidā.

Informācija par sastāvdaļām (REACH)

Aktuālo informāciju par sastāvdaļām atradīsiet:

www.kaercher.com/REACH

Riska pakāpes

△ **BĪSTAMI**

Norāde par tieši draudošām briesmām, kuras izraisa smagas traumas vai nāvi.

△ **BRĪDINĀJUMS**

Norāde par iespējami draudošām briesmām, kuras var izraisīt smagas traumas vai nāvi.

△ **UZMANĪBU**

Norāda uz iespējami bīstamu situāciju, kura var radīt vieglus ievainojumus.

IEVĒRĪBAI

Norāde par iespējami bīstamu situāciju, kura var radīt materiālos zaudējumus.

Noteikumiem atbilstoša lietošana

△ **BRĪDINĀJUMS**

Aparāts nav paredzēts veselībai kaitīgu putekļu iesūkšanai.

IEVĒRĪBAI

Bojājumu risks!

Šis aparāts nav piemērots šķidrumu uzsūkšanai.

IEVĒRĪBAI

Šis aparāts ir paredzēts tikai lietošanai iekštelpās.

- Šis putekļu sūcējs ir paredzēts grīdas un sienas virsmu sausajai tīrīšanai.
- Šis aparāts ir piemērots profesionālai lietošanai, piemēram, būvlaukumos, darbnīcās, viesnīcās, skolās, slimnīcās, fabrikās, veikalos, birojos un iznomāšanas uzņēmumos.

Izmantojamās akumulatoru pakas

Ar šo ierīci drīkst izmantot tikai Kärcher BP tipa 18 V akumulatoru pakas.

Lādētājs

Pasargāt lādētāju no mitruma un glabāt sausā vietā. Ierīce piemērota lietošanai tikai telpās, nepakļaut ierīci lietus iedarbībai.

Akumulatoru paka

Izmantojiet komplektācijā iekļauto akumulatoru paku tikai ar šo ierīci. Izmantošana citās ierīcēs nav atļauta.

Drošības norādījumi

Vispārējie drošības tehnikas noteikumi

- Šo ierīci drīkst lietot bērni no 8 gadu vecuma un personas ar ierobežotām fiziskām, sensoriskām vai garīgām spējām vai personas bez pieredzes un zināšanām, ja tās uzrauga vai ir tās ir instruētas par ierīces lietošanu un par saistītajām briesmām. Bērni ar ierīci nedrīkst spēlēties. Bez uzraudzības bērni nedrīkst veikt tīrīšanu vai lietotāja veicamo apkopi.

- Bērni ir jāuzrauga, lai pārliecinātos, ka tie nespēlējas ar aparātu.
- Pirms visiem apkopes un kopšanas darbiem izņemiet akumulatora paku no ierīces.

Uzlādes ierīces drošības norādes



Pirms uzlādes ierīces pirmreizējās ekspluatācijas izlasiet lietošanas instrukciju 5.968-456.0 (pievienota uzlādes ierīcei) un vadieties pēc tās.

Akumulatoru pakas drošības norādes



Pirms akumulatoru pakas pirmreizējās ekspluatācijas izlasiet drošības norādes 5.968-453.0 (pievienotas akumulatoru pakai) un rīkojieties saskaņā ar tām.

Aizsardzības shēma

Iebūvētā aizsardzības shēma pasargā akumulatoru bloku no

- pārkaršanas,
- pārlādes.
- Īssavienojums

Transportēšanas drošības norādījumi

Uz litija jona saturošiem akumulatoriem attiecas bīstamu preču likuma prasības un lietotājs drīkst atklāti transportēt akumulatorus bez papildu pārsega.

Ja akumulatorus transportē trešās personas (piem., transporta pārvadājumu uzņēmums), jāņem vērā īpašas prasības, kas attiecas uz iepakojšanu un marķēšanu. Sūtiet akumulatorus tikai tad, ja korpuss nav bojāts. Aizlīmējiet vaļējus kontaktus un iepakojiet akumulatoru nekustīgi un droši. Tas iepakojumā nedrīkst brīvi kustēties. Bojātas akumulatoru pakas nedrīkst nosūtīt. Bojātu akumulatoru paku gadījumā sazināties ar pilnvaroto klientu servisu. Lūdzu, ņemiet vērā arī valstu tiesību normas.

Aparāta elementi

Attēlu skatīt vāka lapā

- 1 Eco taustiņš (enerģijas taupības režīms)
- 2 Ierīces slēdzis
- 3 Netīrumu tvertnes atbloķēšana
- 4 Netīrumu tvertne
- 5 Akumulatoru paka
- 6 Sūkšanas uzgalis
- 7 Atbloķēšana, sūkšanas tīrcaurules
- 8 Atbloķēšana, akumulatoru paka
- 9 Uzlādes līmeņa indikācija / kontroltaustiņš, akumulatoru paka

Akumulatoru pakas vadības elementi

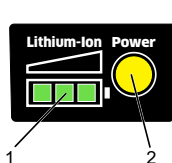

- 1 Uzlādes līmeņa indikācija
- 2 Kontroltaustiņš (jau da)

Piederumi

Attēlotie vai aprakstītie piederumi daļēji nepieder pie standarta piegādes apjoma un ir atkarīgi no aprīkojuma variantā.

Aprīkojuma variants:	Fs	As	Cs
Lādētājs	X	X	X
Akumulatoru paka	X	X	X
Iesūkšanas caurule	2x		
Sprausla grīdas tīrīšanai	X		
Uzgalis polsterētu virsmu tīrīšanai	X		
Sūkšanas birste	X		X
Automāšinas iesūkšanas sprausla		X	
Lokana iesūkšanas šļūtene		X	X
Uzgalis savienojumu tīrīšanai	X	X	X
Josta pārnēsāšanai			X

Ekspluatācijas uzsākšana

- Izvēlēties vēlamos piederumus un uzspraut uz iesūkšanas caurulēm vai tieši uz ierīces.

IEVĒRĪBAI

Apgāšanās risks! Izmantojot lokano iesūkšanas šļūteni, nenolikt ierīci uz zemes. Tīrīšanas laikā turiet ierīci rokā.

- Akumulatoru paku iebīdīt ierīces ietvarā, līdz tā dzirdami nokļūst.

Apkalpošana

Ierīces ieslēgšana/izslēgšana

- Daļēji nospieš ierīces slēdzi, ierīce ieslēdzas.
- Atlaidiet aparāta slēdzi, aparāts apstāties.
- Ierīces slēdzi nospieš, līdz tas nokļūst pastāvīgai darbībai.
- Atkārtoti nospieš ierīces slēdzi - fiksācija tiek atlaista, ierīce apstājas.

Eco taustiņš (enerģijas taupības režīms)

Eco režīms (enerģijas taupības režīms): Iekārta darbojas ar samazinātu sūkšanas jaudu. Akumulatora darbības laiks pagarinās.

- Eco režīma aktivizācija: nospiediet Eco taustiņu.
- Eco režīma deaktivizācija: atkārtoti nospiediet Eco taustiņu.

Pēdējais izvēlētais režīms izslēdzot ierīci saglabājas un atkārtoti ieslēdzot- tiek aktivizēts.

Akumulatoru pakas uzlādes līmeņa indikācija





Norāde

Lūdzu, izlasiet un ievērojiet akumulatoru pakas lietošanas instrukciju.





Akumulatoru paka ir aprīkota ar uzlādes līmeņa indikatoru.

Ja akumulatoru paka atrodas putekļusūcējā vai uzlādes ierīcē, tiek uzrādīts pašreizējais uzlādes līmenis.

- Eksploatācijas laikā tiek uzrādīts atlikušais uzlādes līmenis.

Indikācija	Uzlādes līmenis
	Pilnībā uzlādēta
	87% - 58%
	57% - 28%
	Akumulatoru paka izlādējusies (atlikusī kapacitāte ir zem 27%)

- Veicot uzlādi tiek uzrādīts uzlādes progress.

Indikācija	Uzlādes līmenis
	0% - 29%
	30% - 59%
	60% - 89%
	Pilnībā uzlādēta

Lai pārbaudītu pašreizējo uzlādes līmeni, jebkurā laikā iespējams arī nospiegt kontroltaustiņu (jauda) uz akumulatoru pakas.

Netīrumu tvertnes iztukšošana

Norāde

Lielus piederumus, piem., iesūkšanas caurules, pirms netīrumu tvertnes izņemšanas vajadzētu atvienot no iesūkšanas īscaurulēm.

- Abās pusēs nospiegt netīrumu tvertnes atbloķēšanu.
- Netīrumu tvertni pavilkt uz augšu.
- Netīrumu tvertni izņemt no ierīces, lai to iztukšotu.
- No netīrumu tvertnes izņemt filtru.
- Iztukšot netīrumu tvertni.
- Ievietot atpakaļ filtra elementu.
- Netīrumu tvertni ielikt atpakaļ un nofiksēt.

IEVĒRĪBAI

Bojājumu risks! Nelietojiet ierīci bez filtra elementa.

Iesūkšanas īscaurules pagriešana

- Nospiegt iesūkšanas īscaurules atbloķēšanu.
- Iesūkšanas īscaurules pagriezt vēlamajā virzienā, līdz tās nofiksējas.

Uzgaļi grīdas tīrīšanai

Grīdas sprauslu iespējams pielāgot izmantošanai uz dažādiem grīdas segumiem.

- Eksploatācija ar birstēm ir pielāgota cietiem grīdas segumiem
- Eksploatācija bez birstēm ir pielāgota paklājiem

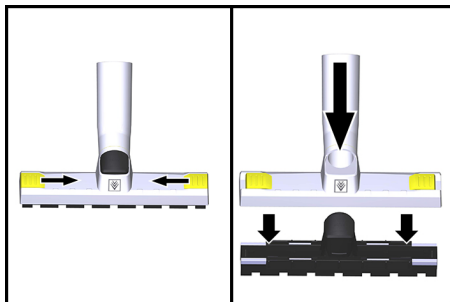

- Atlaist fiksatoru.
 - Izņemt paklāju ieliktni.
 - Ievietojiet cieto grīdas segumu ieliktni.
 - Aizvērt fiksatoru.
- un apgrieztā secībā.

Pēc katras lietošanas

- Iztukšot netīrumu tvertni.
- Uzlādējiet akumulatoru bloku.

Automātiska izslēgšanās izlādējušās akumulatoru pakas gadījumā

Ja akumulatoru paka ir izlādējusies, ierīce tiek automātiski izslēgta, lai izvairītos no akumulatoru pakas dziļās izlādes. Šajā gadījumā pēc iespējas ātrāk uzlādējiet akumulatoru paku.

IEVĒRĪBAI

Bojājumu risks, ko rada dziļā izlāde! Pārliedzinieties, ka ierīce ir izslēgta (ierīces slēdža drošinātājs atlaists), ja vēlaties uzglabāt ierīci iepriekš neveicot akumulatoru pakas uzlādi.

Uzlādes process

Norāde

Lūdzu, izlasiet un ievērojiet uzlādes ierīces lietošanas instrukciju.

- Izmantot akumulatoru pakas atbloķēšanu.
- Izņemts akumulatoru paku no ierīces.

Norādījums

Jauni akumulatoru bloki ir tikai nedaudz uzlādēti, un pirms pirmās lietošanas reizes tie ir jāuzlādē pilnībā.

- Pievienojiet kontaktspraudni kontaktligzdai.
- Akumulatoru paku uzbīdīt uz uzlādes ierīces ietvara.
- Uzlādes ierīce veic paštestu un uzlādes process sākas automātiski.
- Uzlādes progress tiek uzrādīts uzlādes līmeņa indikatorā.
- Akumulatoru paka ir pilnībā uzlādēta, ja deg visas uzlādes līmeņa indikācijas gaismas diodes.
- Pēc uzlādes izņemiet akumulatoru bloku no lādētāja.
- Izņemt tīkla kontaktdakšu.

Norāde

Ilgāku laiku neizmantošanas akumulatoru pakas pirms izmantošanas nepieciešams atkārtoti uzlādēt.

Pie zemākām temperatūrām krītas akumulatora pakas veiktspēja.

Ilgstoša uzglabāšana pie temperatūrām virs 40 °C samazina akumulatoru pakas kapacitāti.

Norādījums

Uzlādētais akumulatoru bloks var palikt lādētājā līdz lietošanas brīdim. Pārlādēšanas bīstamība nav iespējama.

Tomēr, lai novērstu nevajadzīgu enerģijas patēriņu, lādētājs tomēr jāatvieno no elektrotīkla, tiklīdz akumulatoru bloks ir pilnībā uzlādējies.

Transportēšana

⚠ UZMANĪBU

Savainošanās un bojājumu risks! Transportējot ņemiet vērā aparāta svaru.

- Transportējot automašīnā, saskaņā ar spēkā esošajām direktīvām nodrošiniet aparātu pret izslīdēšanu un apgāšanos.

Glabāšana

⚠ UZMANĪBU

Savainošanās un bojājumu risks! Uzglabājot ņemiet vērā aparāta svaru.

Šo aparātu drīkst uzglabāt tikai iekštelpās.

IEVĒRĪBAI

Bojājumu risks! Uzglabājiet akumulatoru blokus tikai telpās ar zemu gaisa mitrumu un temperatūru zem 20 °C.

Kopšana un tehniskā apkope

⚠ BĪSTAMI

Pirms veikt darbus ar ierīci, izslēdziet to un izņemiet akumulatoru paku.

Filtra elementu tīrīšana / maiņa

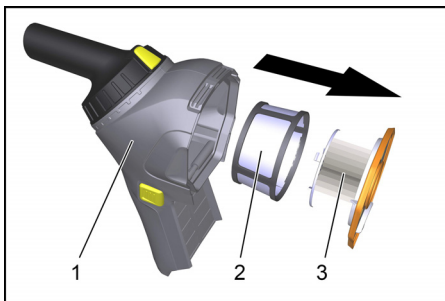

1 Netīrumu tvertne

2 Priekšfiltrs

3 Patronfiltrs

- Atbloķēt un izņemt netīrumu tvertni.
- No netīrumu tvertnes izvilkot patronfiltru.
- Priekšfiltru nomaukt no patronfiltra.
- Notīrīt filtra elementus, nepieciešamības gadījumā nomainīt.

IEVĒRĪBAI

Bojājumu risks! Tīriet filtra elementus uzmanīgi. Nepakļaujiet filtra laukumu mehāniskai iedarbībai.

Nelietojiet ierīci bez filtra elementa.

Palīdzība darbības traucējumu gadījumā

⚠ BĪSTAMI

Pirms visiem aparāta apkopes darbiem izslēdziet to un izņemiet akumulatoru.

Aparāts darbības laikā izslēdzas

- Izlādējies akumulatoru bloks.
- Uzlādējiet akumulatoru bloku.
- Nostrādājusi akumulatoru pakas aizsardzība pret pārkaršanu.
- Ļaujiet akumulatoru blokam atdzist.

Iesūkšanas spēks samazinās

- Iztukšot netīrumu tvertni.
- Iztīrīt filtra elementus.

Nav sūkšanas jaudas vai tā ir nepietiekama

- Ieslēgta "Eco" funkcija. Pilnai sūkšanas jaudai izslēgt "Eco" funkciju.
- Atbrīvojies no nosprostojuma iesūkšanas sprauslā vai iesūkšanas caurulē.
- Iztīrīt filtra elementus.

Sūkšanas turbīna nedarbojas

- Izlādējies akumulatoru bloks.
- Uzlādējiet akumulatoru paku.
- Akumulatora bloks ir nepareizi uzlikts uz turētāja.
- Akumulatoru paku iespiest ierīcē, līdz tā nofiksējas.
- Akumulatoru bloks ir savu laiku nokalpojis.
- Nomainiet akumulatoru bloku.

Klientu apkalpošanas dienests

Ja darbības traucējumu nav iespējams novērst, ierīce ir jānodod pārbaudei klientu apkalpošanas centrā.

Garantija

Katrā valstī ir spēkā mūsu uzņēmuma atbildīgās sabiedrības izdotie garantijas nosacījumi. Garantijas termiņa ietvaros iespējamos Jūsu iekārtas darbības traucējumus mēs novērsīsim bez maksas, ja to cēlonis ir materiāla vai ražošanas defekts. Garantijas remonta nepieciešamības gadījumā ar pirkumu apliecināšanu dokumentu griezieties pie tirgotāja vai tuvākajā pilnvarotajā klientu apkalpošanas dienestā.

Piederumi un rezerves daļas

Izmantot tikai oriģinālos piederumus un oriģinālās rezerves daļas, jo tie garantē drošu un nevainojamu ierīces darbību. Informāciju par piederumiem un rezerves daļām skatīt www.kaercher.com.

ES Atbilstības deklarācija

Ar šo mēs paziņojam, ka turpmāk minētā iekārta, pamatojoties uz tās konstrukciju un izgatavošanas veidu, kā arī mūsu apgrozībā laistajā izpildījumā atbilst ES direktīvu attiecīgajām galvenajām drošības un veselības aizsardzības prasībām. Iekārtā izdarot ar mums nesaskaņotas izmaiņas, šis paziņojums zaudē savu spēku.

Produkts: Putekļu sūcējs sausajai tīrīšanai

Padomi: 1.394-xxx

Attiecīgās ES direktīvas:

2006/42/EK (+2009/127/EK)

2014/30/ES

2011/65/ES

2009/125/EK

Piemērotās harmonizētās normas:

EN 55014–1: 2006+A1: 2009+A2: 2011

EN 55014–2: 2015

EN 60335–1

EN 60335–2–69

EN 61000–3–2: 2014

EN 61000–3–3: 2013

EN 62233: 2008

EN 50581

EN 60312-1: 2017

Izmantotie valsts standarti:

-

piemērotie noteikumi

666/2013

5.957-678

Apakšā parakstījušās personas rīkojas uzņēmuma vadības uzdevumā un pēc tās pilnvarojuma.



H. Jenner
Chief Executive Officer



S. Reiser
Head of Approbation

Par dokumentāciju sastādīšanu atbildīgā persona:

S. Reiser

Alfred Kärcher GmbH & Co. KG

Alfred-Kärcher-Str. 28 - 40

71364 Winnenden (Germany)

Tālr.: +49 7195 14-0

Fakss: +49 7195 14-2212

Winnenden, 2017/01/01

Tehniskie dati

		HV 1/1 Bp
Lādētājs		
Barošanas tīkla spriegums	V~	220-240
Frekvence	Hz	1~50-60
Akumulatoru paka		
Akumulatora spriegums	V =	18
Nominālā kapacitāte (atbilstoši IEC/EN 61690)	mAh	2500
Akumulatora darbības laiks (normāls režīms)	Minūtes	21
Akumulatora darbības laiks ("Eco" režīms / enerģijas taupības režīms)	Minūtes	35
Ierīce		
Tvertnes tilpums	l	0,9
Gaisa daudzums (maks.)	l/s	33
Zemspiediens (maks.)	kPa (mbar)	4,7 (47)
Aizsardzības klase		III
Sūkšanas šļūtenes pieslēgums (C-DN/C-ID)	mm	35
Garums x platums x augstums	mm	306x116x290
Tipiskā darba masa	kg	1,8
Apkārtējā temperatūra (maks.)	°C	40
Saskaņā ar EN 60335-2-69 aprēķinātās vērtības.		
Skaņas spiediena līmenis L_{pA}	dB(A)	69
Nenoteiktība K_{pA}	dB(A)	1
Plaukstas-rokas vibrācijas lielums	m/s^2	< 2,5
Nenoteiktība K	m/s^2	1
Nominālais jaudas patēriņš	W	115



Prieš pirmą kartą pradėdant naudoti prietaisą, būtina atidžiai perskaityti originalią instrukciją, ja vadovautis ir saugoti, kad ja galima būtų naudotis vėliau arba perduoti naujam savininkui.

- Prieš pirmąjį naudojimą, būtina perskaitykite saugos nurodymus Nr. 5.956-249.0!
- Nesilaikant naudojimo instrukcijos ir saugos nurodymų galima sugadinti prietaisą ar sukelti pavojų naudotojui ir kitiems asmenims.
- Pastebėję transportavimo metu apgadintas detales, informuokite tiekėją.
- Išpakuodami prietaisą patikrinkite, ar netrūksta priedų ir ar nėra pažeidimų.

Turinys

Turinys	LT	1
Aplinkos apsauga	LT	1
Rizikos lygiai	LT	1
Naudojimas pagal paskirtį	LT	2
Nurodymai dėl saugos	LT	2
Prietaiso dalys	LT	3
Priedai	LT	3
Naudojimo pradžia	LT	3
Valdymas	LT	3
Transportavimas	LT	5
Laikymas	LT	5
Priežiūra ir aptarnavimas	LT	5
Pagalba gedimų atveju	LT	6
Garantija	LT	6
Priedai ir atsarginės dalys	LT	6
ES atitikties deklaracija	LT	7
Techniniai duomenys	LT	8

Aplinkos apsauga



Pakuotės medžiagos gali būti perdirbamos. Pakuotės atliekas sutvarkykite tausodami aplinką.



Elektros ir elektroniniuose prietaisuose dažnai būna dalių, su kuriomis netinkamai elgiantis arba netinkamai jas pašalinus gali kilti pavojus žmonių sveikatai ir aplinkai. Tačiau norint tinkamai eksploatuoti prietaisą šios dalys būtinos. Šiuo simboliu pažymėtus prietaisus draudžiama šalinti su buitinėmis atliekomis.

Naudotų prietaisų sudėtyje yra vertingų, perdirbimui tinkamų medžiagų, todėl jie turėtų būti atiduoti perdirbimo įmonėms. Akumulatoriai ir baterijos neturėtų patekti į aplinką, nes turi kenksmingų medžiagų. Senų įrenginių, baterijų ir akumuliatorių atliekas tvarkykite tausodami aplinką.

Nurodymai apie sudedamąsias medžiagas (REACH)

Aktualią informaciją apie sudedamąsias dalis rasite adresu:

www.kaercher.com/REACH

Rizikos lygiai

⚠ **PAVOJUS**

Nuoroda dėl tiesioginio pavojaus, galinčio sukelti sunkius kūno sužalojimus ar mirtį.

⚠ **ISPĖJIMAS**

Nuoroda dėl galimo pavojaus, galinčio sukelti sunkius kūno sužalojimus ar mirtį.

⚠ **ATSARGIAI**

Nurodo galimą pavojų, galintį sukelti lengvus sužalojimus.

DĖMESIO

Nuoroda dėl galimo pavojaus, galinčio sukelti materialinius nuostolius.

Naudojimas pagal paskirtį

⚠ **ĮSPĖJIMAS**

Prietaisas nepritaikytas sveikatai pavojingoms dulkiams siurbti.

DĖMESIO

Pažeidimo pavojus!

Šiuo prietaisu negalima siurbti skysčių.

DĖMESIO

Šis prietaisas skirtas naudoti patalpose.

- Šis siurblys skirtas sausam grindų ir sienų valymui.
- Šis prietaisas yra tinkamas pramoniniam naudojimui, pvz., statybų aikštelėse, dirbtuvėse, viešbučiuose, mokyklose, ligoninėse, fabrikuose, parduotuvėse, biuruose ir nuomos punktuose.

Naudojami akumulatoriaus blokai

Šiam prietaisui leidžiama naudoti tik Kärcher BP tipo 18 V akumulatoriaus blokus.

Įkroviklis

Saugokite įkroviklį nuo drėgmės ir laikykite sausoje vietoje. Prietaisas skirtas naudoti tik uždaroje patalpose, nelaikykite jo po lietumi.

Akumulatoriaus blokas

Pridedamą akumulatoriaus bloką naudokite tik šiam prietaisui. Draudžiama naudoti kituose prietaisuose.

Nurodymai dėl saugos

Bendrieji saugos reikalavimai

- Vaikai nuo 8 metų bei fizinę, sensorinę ir dvasinę negalią turintys bei pakankamai patirties ir žinių neturintys asmenys gali naudoti įrenginį tik prižiūrimi arba apmokyti, kaip saugiai jį naudoti ir suvokdami su tuo susijusius pavojus. Šiuo įrenginiu draudžiama žaisti vaikams. Vaikai be priežiūros negali valyti įrenginio ar atlikti jo techninės priežiūros.
- Prižiūrėkite vaikus siekdami užtikrinti, kad jie nežaistų su prietaisu.

- Prieš atlikdami techninės priežiūros ir valymo darbus, išimkite akumulatoriaus bloką iš prietaiso.

Įkroviklio saugos nuorodos



Prieš pirmą kartą naudodami akumulatoriaus bloką perskaitykite eksploatavimo instrukciją 5.968-456.0 (teikiama su įkrovikliu) ir atitinkamai elkitės.

Akumulatoriaus bloko saugos nuorodos



Prieš pirmą kartą naudodami akumulatoriaus bloką perskaitykite saugos nuorodas 5.968-453.0 (teikiamos su akumulatoriaus bloku) ir atitinkamai elkitės.

Apsauginė schema

Įrengta apsauginė schema saugo akumuliatorių bloką.

- Perkaitimas
- Perkrova
- Trumpasis jungimas

Pervežimo saugos reikalavimai

Ličio jonų akumulatoriui taikomi pavojingų prekių įstatymo reikalavimai; naudotojas gali jį gabenti be jokių papildomų apribojimų viešuoju eismu.

Kai akumuliatorių gabena trečiosios šalys (transporto bendrovės), turi būti laikomasi specialių pakuočių ir ženklavimo reikalavimų.

Siųskite tik akumuliatorių, kurio korpusas nepažeistas. Apsaugokite atvirus kontaktus ir supakuokite akumuliatorių tvirtai bei saugiai. Pakuotėje jis turi nejudėti.

Draudžiama siųsti sugedusius akumulatorius.

Sugedus akumulatoriaus blokams susisieki su įgaliota klientų aptarnavimo tarnyba. Laikykite vietos taisyklių.

Prietaiso dalys

Paveikslas pateiktas viršelyje

- 1 Mygtukas „Eco“ (energijos taupymo režimas)
- 2 Prietaiso jungiklis
- 3 Dulkių maišelio atblokavimo mygtukas
- 4 Purvo rezervuaras
- 5 Akumulatorius
- 6 Siurbimo atvamzdis
- 7 Atblokavimas, siurbimo atvamzdis
- 8 Atblokavimas, akumulatoriaus blokas
- 9 Krovimo lygio rodmuo / bandomasis mygtukas, akumulatoriaus blokas

Akumulatoriaus bloko valdymo elementai

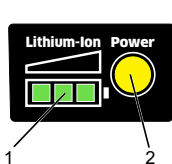

- 1 Krovimo lygio rodmuo
- 2 Bandomasis mygtukas (galia)

Priedai

Parodyti ir aprašyti priedai iš dalies nepriklauso standartinei tiekimo apimčiai ir priklauso nuo įrangos varianto.

Įrangos variantas:	Fs	As	Cs
Įkroviklis	X	X	X
Akumulatorius	X	X	X
Siurbimo vamzdis	2 x		
Grindų antgalis	X		
Antgalis minkštiems apmušalams	X		
Siurbimo teptukas	X		X
Siurbimo antgalis automobiliams valyti		X	
Lanksti siurbimo žarna		X	X
Antgalis plyšiams	X	X	X
Nešimo diržas			X

Naudojimo pradžia

- ➔ Pasirinkite norimą priedą ir uždėkite ant siurbimo vamzdžių arba tiesiogiai ant prietaiso.

DĖMESIO

Apvirmimo pavojus! Naudodami lanksčią siurbimo žarną, prietaiso neišjunkite. Valydami laikykite prietaisą rankoje.

- ➔ Akumulatoriaus bloką stumkite į prietaisą laikiklį, kol išgirsite, kad jis užsifiksavo.

Valdymas

Prietaiso įjungimas / išjungimas

- ➔ Prietaiso jungiklį nuspauskite iki pusės, prietaisas pradeda veikti.
- ➔ Atleiskite įrenginio jungiklį – įrenginys išsijungia.
- ➔ Prietaiso jungiklį spauskite, kol jis užsifiksuos: Nepertraukiamas režimas.
- ➔ Iš naujo paspauskite prietaiso jungiklį – blokavimas atjungiamas, prietaisas sustoja.

Mygtukas „Eco“ (energijos taupymo režimas)

„Eco“ režimas (energijos taupymo režimas): įrenginys dirba sumažinta siurbimo galia. Akumulatoriaus veikimo trukmė pailgėja.

- ➔ „Eco“ režimo įjungimas: paspauskite „Eco“ mygtuką.
- ➔ „Eco“ režimo išjungimas: dar kartą paspauskite įjunkite „Eco“ mygtuką.

Paskutinis pasirinktas režimas išsaugomas išjungiant prietaisą ir suaktyvinamas pakartotinai jį įjungiant.

Akumulatoriaus bloko krovimo lygio rodmuo



Nuoroda

Perskaitykite akumulatoriaus bloko eksploataavimo instrukciją ir jos laikykitės.



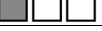
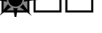

Akumulatoriaus bloke įrengtas krovimo lygio rodmuo.

Jei akumulatoriaus blokas yra dulkių siurblyje arba įkroviklyje, rodomas esamas krovimo lygis.

- Naudojant prietaisą, rodomas likęs krovimo lygis.

Indikatorius	Krovimo lygis
	Įkrautas iki galo
	87% - 58%
	57% - 28%
	Akumulatoriaus bloko išsikrovimas (mažiau kaip 27% likusios talpos)

- Įkraunant, rodoma krovimo eiga.

Indikatorius	Krovimo lygis
	0% - 29%
	30% - 59%
	60% - 89%
	Įkrautas iki galo

Norint patikrinti esamą įkrovimo lygį galima bet kuriuo metu paspausti akumulatoriaus bloko bandymo mygtuką (galia).

Dulkių maišelio ištuštinimas

Nuoroda

Išimant purvo talpyklą, didelius priedus, pvz., siurbimo vamzdžius, reikia nuimti nuo siurbimo atvamzdžio.

- Abiejose purvo talpyklos pusėse paspauskite atblokavimo mygtuką.
- Purvo talpyklą atlenkite į viršų.
- Išimkite iš prietaiso purvo talpyklą, kad galėtumėte ją ištuštinti.
- Iš purvo talpyklos išimkite filtrą.
- Ištuštinkite dulkių maišelį.
- Vėl įstatykite filtro elementus.
- Įstatykite dulkių maišelį atgal ir užfiksuokite.

DĖMESIO

Apgadinimo pavojus! Nenaudokite prietaiso be filtro elementų.

Pasukite siurbimo atvamzdį

- Paspauskite siurbimo atvamzdžio atblokavimą.
- Siurbimo atvamzdį sukite norima kryptimi, kol jis užsifiksuos.

Grindų antgalis

Grindų antgalį galima nustatyti skirtingų grindų dangų siurbimui.

- Šepečiai tinka naudoti kietoms grindų dangoms
- Be šepečių prietaisas naudojamas kilimams

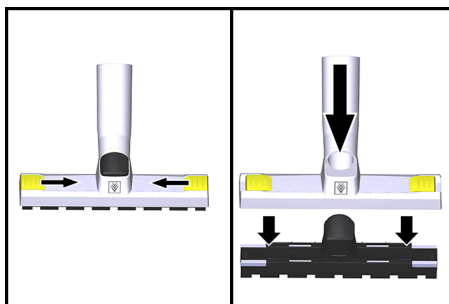

- Atjunkite blokavimą.
 - Išimkite kilimo siurbimo įtaisą.
 - Įstatykite kietų dangų įtaisą.
 - Uždarykite užblokavimą.
- ir atvirkščiai.

Po kiekvieno naudojimo

- Ištuštinkite purvo talpyklą.
- Įkraukite akumuliatorių bloką.

Automatinis išjungimas išsikrovus akumulatoriaus blokui

Išsikrovus akumulatoriaus blokui, prietaisas automatiškai išjungiamas, kad būtų išvengta visiško akumulatoriaus išsikrovimo. Tokiu atveju kaip galėdami greičiau vėl įkraukite akumulatoriaus bloką.

DĖMESIO

Apgadinimų pavojus dėl visiško išsikrovimo! Įsitikinkite, kad prietaisas yra išjungtas (išjungtas prietaiso jungiklio blokatorius), jei norite laikyti prietaisą neįkrovę akumulatoriaus bloko.

Įkrovimo procesas

Nuoroda

Perskaitykite įkroviklio eksploatavimo instrukciją ir jos laikykitės.

- Atblokuokite akumulatoriaus bloką.
- Išimkite akumulatoriaus bloką išimkite iš prietaiso.

Pastaba

Nauji akumuliatorių blokai yra įkrauti tik iš dalies ir turi būti visiškai įkrauti prieš pirmą naudojimą.

- Įkiškite elektros laido kištuką.
- Akumulatoriaus bloką įstumkite į įkroviklio laikiklį.
- Įkroviklis atlieka savaiminę patikrą, automatiškai pradėdamas įkrovimo procesą.
- Krovimo lygio rodmuo rodo įkrovimo eigą.
- Akumulatoriaus blokas yra visiškai įkrautas, jei nuolat šviečia krovimo lygio rodmens šviesos diodas.
- Įkrovė akumuliatorių bloką, išimkite jį iš įkroviklio.
- Ištraukite elektros laido kištuką.

Nuoroda

Ilgesnį laiką nenaudotus akumulatoriaus blokus prieš naudojimą įkraukite.

Esant žemoms temperatūroms, akumulatoriaus bloko galia nusilpsta.

Ilgai laikant aukštesnėje negu 40 °C temperatūroje akumulatoriaus bloko galia sumažėja.

Pastaba

Įkrautą akumuliatorių iki naudojimo galite laikyti įkroviklyje. Akumulatorius apsaugotas nuo perkrovimo.

Tačiau dėl energijos taupymo patartina atjunkite įkroviklį iš elektros tinklo, kai tik akumuliatorių blokas visiškai įkraunamas.

Transportavimas

⚠ ATSARGIAI

Sužalojimų ir pažeidimų pavojus! Transportuojant prietaisą, reikia atsižvelgti į jo svorį.

- Transportuojant įrenginį transporto priemonėse, jį reikia užfiksuoti pagal galiojančius reglamentus, kad neslystų ir neapvirstų.

Laikymas

⚠ ATSARGIAI

Sužalojimų ir pažeidimų pavojus! Pastatant laikyti prietaisą, reikia atsižvelgti į prietaiso svorį.

Šį prietaisą galima laikyti tik patalpose.

DĖMESIO

Pažeidimo pavojus! Akumuliatorių blokus laikykite tik žemos oro drėgmės ir vėsesnėse nei 20 °C patalpose.

Priežiūra ir aptarnavimas

⚠ PAVOJUS

Prieš visus prietaiso priežiūros darbus išjunkite prietaisą ir išimkite akumulatoriaus bloką.

Filtro elementų valymas / atnaujinimas

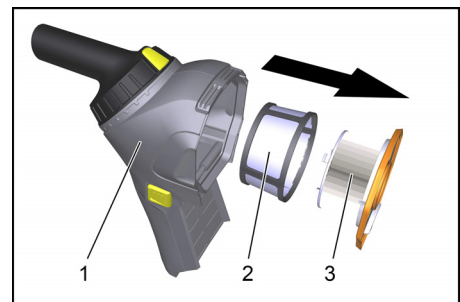

- 1 Purvo rezervuaras
- 2 Pirminis filtras
- 3 Lizdinis filtras

- Atblokuokite purvo talpyklą ir ją nuimkite.
- Iš purvo talpyklos išimkite kasetinį filtrą.
- Nuo kasetinio filtro nuimkite pirminį filtrą.

- Filtrų elementus išvalykite ir prireikus pakeiskite.

DĖMESIO

Apgadinimo pavojus! Filtrų elementus valykite atsargiai. Saugokite filtravimo paviršius nuo bet kokių mechaninių apkrovų.

Nenaudokite prietaiso be filtrų elementų.

Pagalba gedimų atveju

⚠ PAVOJUS

Prieš visus prietaiso priežiūros darbus išjunkite prietaisą ir išimkite bateriją.

Naudojamas prietaisas išsijungia

- Išsikrovęs akumuliatorių blokas.
- Įkraukite akumuliatorių bloką.
- Įsijungė akumuliatoriaus bloko apsauga nuo perkaitimo.
- Palaukite, kol akumuliatorių blokas atvės.

Sumažėjo siurbimo jėga

- Ištuštinkite purvo talpyklą.
- Išvalykite filtro elementus.

Per maža siurbimo galia arba jos visiškai nėra

- Įjungta „Eco“ funkcija. Siurbimui visa galia „Eco“ funkciją išjunkite.
- Iš siurbimo antgalio ar siurbimo vamzdžio pašalinkite kamšalus.
- Išvalykite filtro elementus.

Siurblio turbina neveikia

- Išsikrovęs akumuliatorių blokas.
- Įkraukite akumuliatorių.
- Akumuliatorius neteisingai įstatytas į dėklą.
- Spauskite akumuliatoriaus bloką į prietaisą, kol jis užsifiksuos.
- Baigiasi akumuliatoriaus tarnavimo laikas.
- Pakeiskite akumuliatorių bloką

Klientų aptarnavimo tarnyba

Jei negalite pašalinti gedimo, pateikite prietaisą patikrinti klientų aptarnavimo tarnybai.

Garantija

Kiekvienoje šalyje galioja mūsų įgaliotų pardavėjų nustatytos garantijos sąlygos. Galimus prietaiso gedimus garantijos galiojimo laikotarpiu pašalinsime nemokamai, jei tokių gedimų priežastis buvo netinkamos medžiagos ar gamybos defektai. Dėl garantinių gedimų šalinimo kreipkitės į savo pardavėją arba artimiausią klientų aptarnavimo tarnybą pateikdami pirkimą patvirtinantį kasos kvitą.

Priedai ir atsarginės dalys

Naudokite tik originalius priedus ir atsarginės dalis, taip užtikrinsite, kad prietaisas būtų eksploatuojamas patikimai ir be trikdžių.

Informaciją apie priedus ir atsargines dalis rasite čia: www.kaercher.com.

ES atitikties deklaracija

Šiuo pareiškime, kad toliau aprašyto aparato brėžiniai ir konstrukcija bei mūsų į rinką išleistas modelis atitinka pagrindinius ES direktyvų saugumo ir sveikatos apsaugos reikalavimus. Jei mašinos modelis keičiamas su mumis nepasitarus, ši deklaracija nebegalioja.

Gaminys: Sauso valymo siurblys

Tipas: 1.394-xxx

Specialios ES direktyvos:

2006/42/EB (+2009/127/EB)

2014/30/ES

2011/65/ES

2009/125/EB

Taikomi darnieji standartai:

EN 55014-1: 2006+A1: 2009+A2: 2011

EN 55014-2: 2015

EN 60335-1

EN 60335-2-69

EN 61000-3-2: 2014

EN 61000-3-3: 2013

EN 62233: 2008

EN 50581

EN 60312-1: 2017

Taikomi nacionaliniai standartai:

-

Taikyti nutarimai

666/2013

5.957-678

Pasirašantys asmenys yra įgalioti parduotuvės vadovybės.



H. Jenner

Chief Executive Officer



S. Reiser

Head of Approbation

Dokumentaciją tvarkyti įgaliotas asmuo:

S. Reiser

Alfred Kärcher GmbH & Co. KG

Alfred-Kärcher-Str. 28 - 40

71364 Winnenden (Germany)

Tel.: +49 7195 14-0

Faksas: +49 7195 14-2212

Winnenden, 2017/01/01

Techniniai duomenys

		HV 1/1 Bp
Įkroviklis		
Tinklo įtampa	V~	220–240
Dažnis	Hz	1~ 50–60
Akumuliatorius		
Akumuliatoriaus įtampa	V =	18
Vardinė galia (pagal IEC/EN 61690)	mAh	2 500
Akumuliatoriaus veikimo laikas (normalus režimas)	Minutės	21
Akumuliatoriaus veikimo laikas („Eco“ režimas / energijos taupymo režimas)	Minutės	35
Įrenginys		
Kameros talpa	l	0,9
Oro kiekis (maks.)	l/s	33
Subatmosferinis slėgis (maks.)	kPa (mbar)	4,7 (47)
Apsaugos klasė		III
Siurbimo žarnos jungtis (C-DN/C-ID)	mm	35
Ilgis x plotis x aukštis	mm	306 x 116 x 290
Tipinė eksploatacinė masė	kg	1,8
Aplinkos temperatūra (maks.)	°C	40
Nustatytos vertės pagal EN 60335-2-69		
Garso slėgio lygis L_{pA}	dB(A)	69
Neapibrėžtis K_{pA}	dB(A)	1
Delno/rankos vibracijos poveikis	m/s^2	< 2,5
Nesaugumas K	m/s^2	1
Nominalioji imamoji galia	W	115



Перед першим застосуванням вашого пристрою прочитайте цю оригінальну інструкцію з експлуатації, після цього дійте відповідно неї та збережіть її для подальшого користування або для наступного власника.

- Перед першим використанням на виробництві обов'язково прочитайте вказівки з техніки безпеки № 5.956-249.0.
- Неслідування інструкції з експлуатації та брошури з правил безпеки може призвести до пошкодження пристрою та небезпеки для користувача та інших людей.
- Якщо виникають ошкодження при транспортуванні, негайно повідомте про це продавця.
- При розпакуванні перевірте вміст упаковки на наявність додаткового обладнання чи пошкоджень.

Перелік

Перелік	UK	1
Захист навколишнього середовища	UK	1
Ступінь небезпеки	UK	1
Правильне застосування	UK	2
Правила безпеки	UK	2
Елементи приладу	UK	3
Приладдя	UK	3
Введення в експлуатацію	UK	3
Експлуатація	UK	3
Транспортування	UK	6
Зберігання	UK	6
Догляд та технічне обслуговування	UK	6
Допомога у випадку неполадок	UK	6
Гарантія	UK	7
Приладдя й запасні деталі	UK	7
Заява при відповідності Європейського співтовариства	UK	7
Технічні характеристики	UK	8

Захист навколишнього середовища



Пакувальні матеріали піддаються вторинній переробці. Упаковку необхідно утилізувати без шкоди для довкілля.



Електричні та електронні прилади найчастіше містять складові частини, які у разі неправильного поводження з ними або неправильної утилізації можуть створити потенційну небезпеку для здоров'я людини та навколишнього середовища. Однак ці частини необхідні для належної експлуатації приладу. Прилади, позначені цим символом, забороняється утилізувати разом з побутовим сміттям.

Пристрої, що відпрацювали, містять цінні матеріали, які потрібно передавати на вторинну переробку. Батареї та акумулятори містять речовини, які не повинні потрапляти у навколишнє середовище. Пристрої, що відпрацювали, такі як батареї або акумулятори, утилізувати згідно з вимогами щодо захисту навколишнього середовища.

Інструкції із застосування компонентів (REACH)

Актуальні відомості про компоненти наведені на веб-вузлі за адресою:

www.kaercher.com/REACH

Ступінь небезпеки

⚠ НЕБЕЗПЕКА

Вказівка щодо небезпеки, яка безпосередньо загрожує та призводить до тяжких травм чи смерті.

⚠ ПОПЕРЕДЖЕННЯ

Вказівка щодо потенційно можливої небезпечної ситуації, що може призвести до тяжких травм чи смерті.

⚠ ОБЕРЕЖНО

Вказівка щодо потенційно небезпечної ситуації, яка може спричинити отримання легких травм.

УВАГА

Вказівка щодо можливої потенційно небезпечної ситуації, що може спричинити матеріальні збитки.

Правильне застосування

⚠ ПОПЕРЕДЖЕННЯ

Забороняється експлуатація пристрою для збору шкідливого для здоров'я пилу.

УВАГА

Небезпека ушкодження!

Цей пристрій не призначено для всмоктування рідин.

УВАГА

Цей пристрій призначений тільки для використання усередині приміщень.

- Цей пилосос призначений для сухого очищення підлоги і стін.
- Цей пристрій придатний для комерційного використання, наприклад на будівельних майданчиках, майстернях, готелях, школах, лікарнях, заводах, крамницях, офісах та орендованих приміщеннях.

Використовувані акумуляторні блоки

З цим пристроєм можна використовувати тільки акумуляторні блоки 18 В типу Kärcher BP.

Зарядний пристрій

Захищайте зарядний пристрій від вологи і зберігайте в сухому місці. Пристрій можна застосовувати лише в приміщеннях, не тримайте пристрій під дощем.

Акумуляторний блок

Використовувати акумуляторний блок, що додається, тільки з цим пристроєм. Використання в інших пристроях заборонено.

Правила безпеки

Загальні вказівки щодо безпеки

- Цей пристрій дозволяється використовувати дітям старше 8 років і особам з обмеженими фізичними, сенсорними або розумовими можливостями, а також особам, що не мають потрібного досвіду чи знань, якщо

вони знаходяться під наглядом особи, що відповідає за їх безпеку, і отримають від її попередні роз'яснення відносно безпечної експлуатації пристрою. Не дозволяйте дітям грати з пристроєм. Не дозволяйте дітям проводити очищення та обслуговування пристрою без нагляду.

- Необхідно стежити за дітьми, щоб вони не грали із пристроєм.
- Перед проведенням будь-яких робіт з техобслуговування та догляду витягнути акумуляторний блок з пристрою.

Вказівки з техніки безпеки під час роботи з зарядним пристроєм



Перед першим використанням зарядного пристрою ознайомитися з інструкцією з експлуатації 5.968-456.0 (додається до зарядного пристрою) і діяти відповідно до неї.

Вказівки з техніки безпеки під час роботи з акумуляторним блоком



Перед першим використанням акумуляторного блоку ознайомитися з вказівками з безпеки 5.968-453.0 (додаються до акумуляторного блоку) і діяти відповідно до них.

Схема захисту

Вбудована схема захисту захищає акумулятор від

- перегріву
- перезарядки
- Коротке замикання

Вказівки з техніки безпеки під час транспортування

Літій-іонний акумулятор виконує вимоги законодавства про небезпечні вантажі та може транспортуватись дорогами загального користування без додаткових приписів.

У разі відправлення третьою особою (транспортною компанією) дотримуватись спеціальних вимог до упакування та маркування.

Акумулятор дозволено відправляти тільки за умови відсутності пошкоджень на корпусі. Приклеїти відкриті контакти та запакувати акумулятор у міцну та безпечну упаковку. Він не повинен вільно рухатись у упаковці.

Не допускається використання несправних акумуляторних блоків.

У разі несправності акумуляторних блоків звернутися до сервісної служби.

Дотримуватись також національних норм.

Елементи приладу

Малюнок див. на звороті

- 1 Кнопка Есо (режим заощадження енергії)
- 2 Вимикач приладу
- 3 Механізм розблокування ємкості для бруду
- 4 Ємкість для бруду
- 5 Акумуляторний блок
- 6 Усмоктувальний патрубок
- 7 Фіксатор, всмоктувальний патрубок
- 8 Фіксатор, акумуляторний блок
- 9 Індикатор рівня заряду / контрольна кнопка, акумуляторний блок

Елементи керування акумуляторного блоку

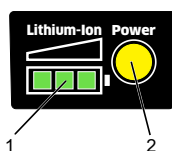

- 1 Індикатор рівня заряду
- 2 Контрольна кнопка (Power)

Приладдя

Деяке з представленого або описаного приладдя не належать до стандартного комплекту поставки і залежать від варіанту комплектації.

Варіант комплектації:	Fs	As	Cs
Зарядний пристрій	X	X	X
Акумуляторний блок	X	X	X
Всмоктувальна трубка	2 шт.		
Насадка для підлоги	X		

Варіант комплектації:	Fs	As	Cs
Насадка для оббивки	X		
Всмоктувальна щітка	X		X
Усмоктувальна насадка для авто		X	
Гнучкий всмоктувальний шланг		X	X
Насадка для стиків	X	X	X
Лямка			X

Введення в експлуатацію

- Вибрати необхідне приладдя і встановити на всмоктувальні трубки або безпосередньо на пристрій.

УВАГА

Небезпека перекидання! У разі використання гнучкого шланга не ставити пристрій. Тримати пристрій в руці під час прибирання.

- Встановити акумуляторний блок у відсік на пристрої і засунути до клацання.

Експлуатація

Увімкнення/вимкнення пристрою

- Наполовину натиснути вимикач пристрою, пристрій починає працювати.
- Відпустити вимикач пристрою, пристрій зупиняється.
- Натиснути вимикач пристрою до фіксації: безперервний режим.
- Знову натиснути вимикач пристрою — фіксатор відпускається, пристрій зупиниться.

Кнопка Есо (режим заощадження енергії)

Режим Есо (режим заощадження енергії): Прилад працює зі зниженою потужністю всмоктування. Тривалість роботи акумулятора збільшується.

- Увімкнення режиму Есо: натиснути кнопку Есо.
- Вимкнути режим Есо: ще раз натиснути кнопку Есо.

Останній вибраний режим зберігається у разі вимкнення пристрою і активується під час повторного увімкнення.

Індикатор рівня заряду акумуляторного блоку





Примітка

Ознайомитися з інструкцією з експлуатації акумуляторного блоку та дотримуватися її.



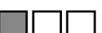

Акумуляторний блок має індикатор рівня заряду.

Якщо акумуляторний блок знаходиться в пилососі або зарядному пристрої, відображається поточний рівень заряду.

- Під час використання відображається залишковий заряд.

Індикація	Рівень заряду
	Повний заряд
	87% - 58%
	57% - 28%
	Акумуляторний блок розряджений (залишкова ємність нижче 27 %)

- Під час заряджання відображається хід виконання зарядки.

Індикація	Рівень заряду
	0% - 29%
	30% - 59%
	60% - 89%
	Повний заряд

Щоб перевірити поточний рівень заряду, в будь-який момент на акумуляторному блоці можна натиснути контрольну кнопку (Power).

Випорощення ємкості для бруду

Примітка

Перед витяганням контейнера для сміття слід зняти зі всмоктувального патрубку велике приладдя, наприклад усмоктувальні трубки.

- ➔ З обох боків натиснути фіксатор контейнера для сміття.
- ➔ Відкинути контейнер для сміття вгору.
- ➔ Щоб спорожнити контейнер, витягти його з пристрою.
- ➔ Витягти фільтр з контейнера для сміття.
- ➔ Випорожніть ємкість для бруду.
- ➔ Встановити фільтруючі елементи на місце.
- ➔ Поверніть ємкість для бруду на місце і зафіксуйте.

УВАГА

Небезпечка пошкодження! Не експлуатувати пристрій без фільтруючих елементів.

Повертання всмоктувального патрубка

- ➔ Натиснути фіксатор всмоктувального патрубка.
- ➔ Повернути всмоктувальний патрубок в потрібне положення до фіксації.

Форсунки для чищення підлоги

Насадку для підлоги можна переобладнувати для застосування на різних підлогових покриттях.

- Вставка із щітками підходить для твердих підлогових покриттів
- Вставка без щіток підходить для килимових покриттів

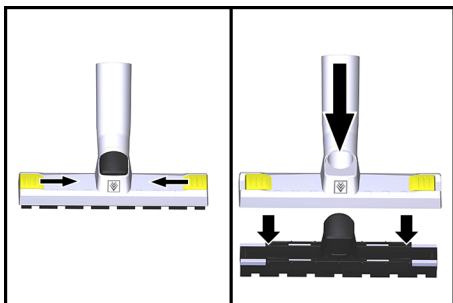

- Відкрити фіксатор.
 - Зняти вставку для килимів.
 - Вставити вставку для твердих підлогових покриттів.
 - Закрити фіксатор.
- і навпаки.

Після кожного використання

- Спорожнити контейнер для сміття.
- Зарядити акумулятор.

Автоматичне вимкнення у разі розрядження акумуляторного блоку

У разі розрядження акумуляторного блоку пристрій автоматично вимикається, запобігаючи глибокій розрядці акумуляторного блоку.

У цьому разі зарядити акумуляторний блок якомога швидше.

УВАГА

Небезпека пошкодження через глибоку розрядку! Переконайтеся, що пристрій вимкнений (фіксатор вимикача пристрою відпущений), якщо зберігання пристрою здійснюється без попереднього заряджання акумуляторного блоку.

Процес зарядки

Примітка

Ознайомитися з інструкцією з експлуатації зарядного пристрою і дотримуватися її.

- Натиснути фіксатор акумуляторного блоку.
- Вийняти акумуляторний блок з пристрою.

Примітка

Нові акумулятори тільки попередньо заряджені і повинні перед першим використанням заряджатись повністю.

- Вставте штепсельну вилку.
- Засунути акумуляторний блок у відсік зарядного пристрою.
- Зарядний пристрій виконує самотестування, і процес зарядки починається автоматично.
- Хід виконання зарядки відображається індикатором рівня заряду.
- Акумуляторний блок повністю заряджений, коли всі світлодіоди індикатора рівня заряду безперервно світяться.
- Після зарядки вийняти акумулятор з зарядного пристрою.
- Вітягніть мережеву штепсельну вилку.

Примітка

Акумуляторні блоки, що не використовувались тривалий час, перед застосуванням підзарядити.

За низьких температур продуктивність акумуляторного блоку знижується.

Тривале зберігання за температури понад 40 °C зменшує ємність акумулятора.

Примітка

Заряджений акумулятор до застосування може залишатися в зарядному пристрої. Небезпеки перезарядки немає.

Щоб уникнути непотрібної витрати енергії, зарядний пристрій потрібно від'єднувати, щойно акумулятор повністю заряджений.

Транспортування

⚠ **ОБЕРЕЖНО**

Небезпека отримання травм та ушкоджень! При транспортуванні слід звернути увагу на вагу пристрою.

→ При перевезенні апарату в транспортних засобах слід враховувати місцеві діючі державні норми, направлені на захист від ковзання та перекидання.

Зберігання

⚠ **ОБЕРЕЖНО**

Небезпека отримання травм та ушкоджень! При зберіганні звернути увагу на вагу пристрою.

Цей прилад має зберігатися лише у внутрішніх приміщеннях.

УВАГА

Небезпека пошкодження! Зберігати акумулятори тільки в приміщеннях з низькою вологістю повітря та при температурі нижче за 20 °С.

Догляд та технічне обслуговування

⚠ **НЕБЕЗПЕКА**

Перед проведенням будь-яких робіт на пристрої слід вимкнути пристрій і витягнути акумуляторний блок.

Очищення/заміна фільтруючих елементів

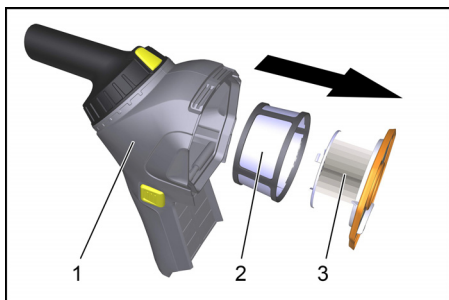

- 1 Ємкість для бруду
- 2 Фільтр попередньої очистки
- 3 Патронний фільтр

- Розблокувати та зняти контейнер для сміття.
- Витягти патронний фільтр з контейнера для сміття.
- З патронного фільтру зняти фільтр попереднього очищення.
- Очистити фільтруючі елементи, у разі необхідності замінити.

УВАГА

Небезпека пошкодження! Очищення фільтруючих елементів виконувати обережно. Не піддавати поверхню фільтра механічним навантаженням. Не експлуатувати пристрій без фільтруючих елементів.

Допомога у випадку неполадок

⚠ **НЕБЕЗПЕКА**

До проведення будь-яких робіт слід вимкнути пристрій та витягнути акумулятор.

Пристрій відключається під час експлуатації

- Акумулятор розряджений.
- Зарядити акумулятор.
- Спрацював захист від перегрівання акумуляторного блоку.
- Дати акумулятору охолонути.

Знизилась сила всмоктування

- Спорожнити контейнер для сміття.
- Очистити фільтруючі елементи.

Відсутнє або недостатнє усмоктування

- Увімкнено функцію Eco. Вимкнути функцію Eco для забезпечення повної потужності всмоктування.
- Видалити сміття зі всмоктувальної насадки або всмоктувальної трубки.
- Очистити фільтруючі елементи.

Всмоктувальна турбіна не працює

- Акумулятор розряджений.
- ➔ Зарядити акумуляторний блок.
- Акумуляторний блок неправильно встановлено у тримач акумуляторів.
- ➔ Засунути акумуляторний блок у пристрій до фіксації.
- Акумулятор наприкінці свого строку служби.
- ➔ Замінити акумулятор.

Служба підтримки користувачів

Якщо пошкодження не можна усунути, необхідно перевірити пристрій у службі обслуговування клієнтів.

Гарантія

У кожній країні діють умови гарантії, наданої відповідною фірмою-продавцем. Неполадки в роботі пристрою ми усуваємо безкоштовно протягом терміну дії гарантії, якщо вони викликані браком матеріалу чи помилками виготовлення. У випадку чинної гарантії зверніться до продавця чи в найближчий авторизований сервісний центр з документальним підтвердженням покупки.

Приладдя й запасні деталі

Слід використовувати лише оригінальні комплектуючі та оригінальні запасні деталі, тому що саме вони гарантують безпечну та безперебійну експлуатацію приладу.

Інформація щодо комплектуючих та запасних деталей міститься на сайті www.kaercher.com.

Заява при відповідності Європейського співтовариства

Цим ми повідомляємо, що нижче зазначена машина на основі своєї конструкції та конструктивного виконання, а також у випущеної у продаж моделі, відповідає спеціальним основним вимогам щодо безпеки та захисту здоров'я представлених нижче директив ЄС. У випадку неузгодженої з нами зміни машини ця заява втрачає свою силу.

Продукт: пилосос для сухого прибирання

Тип: 1.394-xxx

Відповідна директива ЄС

2006/42/ЄС (+2009/127/ЄС)

2014/30/EU

2011/65/ЄС

2009/125/ЄС

Прикладні гармонізуючі норми

EN 55014-1: 2006+A1: 2009+A2: 2011

EN 55014-2: 2015

EN 60335-1

EN 60335-2-69

EN 61000-3-2: 2014

EN 61000-3-3: 2013

EN 62233: 2008

EN 50581

EN 60312-1: 2017

Запропоновані національні норми

-

Застосовані розпорядження

666/2013

5.957-678

Ті, хто підписалися діють за запитом та дорученням керівництва.



H. Jenner
Chief Executive Officer



S. Reiser
Head of Approval

уповноважений по документації:

S. Reiser

Alfred Kaercher GmbH & Co. KG

Alfred-Kaercher-Str. 28 - 40

71364 Winnenden (Germany)

Тел.: +49 7195 14-0

Факс: +49 7195 14-2212

Winnenden, 2017/01/01

Технічні характеристики

		HV 1/1 Вр
Зарядний пристрій		
Номінальна напруга	В~	220-240
Частота	Гц	1~ 50-60
Акумуляторний блок		
Напруга акумулятора	V =	18
Номінальна ємність (відповідно до IEC/EN 61690)	mAh	2500
Час роботи акумулятора (нормальний режим)	Хвилини	21
Час роботи акумулятора (режим Есо / енергозберігаючий режим)	Хвилини	35
Пристрій		
Місткість резервуару	l	0,9
Кількість повітря (макс.)	л/с	33
Нижній тиск (макс.)	кПа (мбар)	4,7 (47)
Клас захисту		III
Гніздо під'єднання шлангу(C-DN/C-ID)	мм	35
Довжина x ширина x висота	мм	306x116x290
Типова робоча вага	кг	1,8
Температура навколишнього середовища (макс.)	°C	40
Значення встановлено згідно стандарту EN 60335-2-69		
Рівень шуму L _{рА}	дБ(А)	69
Небезпека К _{рА}	дБ(А)	1
Значення вібрації рука-плече	м/с ²	<2,5
Небезпека К	м/с ²	1
Номінальна споживана потужність	Вт	115



THANK YOU!
MERCI! DANKE! ¡GRACIAS!



Registrieren Sie Ihr Produkt und profitieren Sie von vielen Vorteilen.

Register your product and benefit from many advantages.

Enregistrez votre produit et bénéficiez de nombreux avantages.

Registre su producto y aproveche de muchas ventajas.

www.kaercher.com/welcome



Bewerten Sie Ihr Produkt und sagen Sie uns Ihre Meinung.

Rate your product and tell us your opinion.

Évaluer votre produit et dites-nous votre opinion.

Reseñe su producto y díganos su opinión.

www.kaercher.com/dealersearch

Alfred Kärcher GmbH & Co. KG
Alfred-Kärcher-Str. 28-40
71364 Winnenden (Germany)
Tel.: +49 7195 14-0
Fax: +49 7195 14-2212

